

Původní návod k používání

Elektrický vozík

RX20 14-20
RX20 14-20/Li-ion



6219 6220 6221 6222 6223 6224
6225 6226 6227 6228 6229 6230
6231

Adresa výrobce a kontaktní údaje

STILL GmbH
Berzeliusstraße 10
22113 Hamburg, Německo
Tel.: +49 (0) 40 7339-0
Fax: +49 (0) 40 7339-1622
E-mail: info@still.de
Webová stránka: <http://www.still.de>



Pravidla pro provozovatele průmyslových vozíků

Kromě tohoto návodu k obsluze je také k dispozici kodex obsahující dodatečné informace pro provozovatele průmyslových vozíků.

Tato příručka poskytuje informace pro provoz průmyslových vozíků:

- informace o výběru vhodného průmyslového vozíku pro určitou oblast použití,
- předpoklady pro bezpečný provoz průmyslových vozíků,
- informace týkající se použití průmyslových vozíků,
- údaje o přepravě, počátečním uvedení do provozu a skladování průmyslových vozíků,

internetové adresy a QR kód.

Na informace se můžete kdykoli podívat po vložení odkazu <https://m.still.de/vdma> do webového prohlížeče nebo naskenováním kódu QR.



Seznam náhradních dílů



Seznam náhradních dílů lze stáhnout zkopírováním a vložením adresy <https://sparepartlist.still.eu> do webového prohlížeče nebo naskenováním QR kódu zobrazeného po straně.

Na webové stránce zadejte následující heslo: **Spareparts24!**

Na další obrazovce zadejte svou e-mailovou adresu a sériové číslo vozíku, abyste obdrželi e-mail s odkazem a mohli si stáhnout seznam náhradních dílů.



1 Předmluva

Váš vozík	2
Popis vozíku	2
Obecné informace	5
Značka potvrzující shodu	6
Prohlášení, které odráží obsah prohlášení o shodě	7
Příslušenství	8
Umístění označení	10
Tovární štítek	13
Sériové číslo	14
Informace týkající se dopravních předpisů StVZO	15
Tovární štítek pro 48V lithium-iontovou baterii	15
Použití vozíku	17
Uvedení do provozu	17
Stanovený účel používání	17
Správné použití při tažení	17
Nesprávné použití	18
Místo používání	18
Parkování při teplotách pod -10 °C	19
Použití pracovních plošin	20
Informace o dokumentaci	21
Rozsah dokumentace	21
Doplňující dokumentace	22
Datum vydání a aktuálnost návodu k obsluze	23
Autorská práva a ochranné známky	23
Vysvětlení použitých výstražných nápisů	24
Seznam zkratk	24
Definice směrů	26
Schematické obrázky	27
Ochrana životního prostředí	28
Obaly	28
Likvidace součástí a baterií	28

2 Bezpečnost

Definice odpovědných osob	30
Provozovatel	30
Odborník	30
Řidič	31

Základní principy bezpečného provozu	33
Rozsah pojištění ve firemních prostorách	33
Zvláštní poznámky pro používání lithium-iontových baterií	33
Zvláštní nebezpečí v souvislosti s lithium-iontovou baterií	36
Úpravy a dodatečná montáž	37
Změny ochranného krytu a prvky zatěžující stříšku	39
Varování týkající se neoriginálních dílů	39
Poškození, závady a nesprávné použití bezpečnostních systémů	40
Pneumatiky	40
Lékařské přístroje	42
Upozornění na zvýšenou opatrnost při manipulaci s pneumatickými pružinami a akumulátory	42
Délka ramen vidlice	43
Doprovodné riziko	44
Doprovodná nebezpečí, doprovodná rizika	44
Zvláštní rizika související s použitím vozíku a přídatných zařízení	45
Přehled rizik a ochranných opatření	48
Nebezpečí pro zaměstnance	51
Bezpečnostní kontroly	53
Provádění pravidelných prohlídek vozíku	53
Testování izolace	53
Pravidelně testování elektrické bezpečnosti	55
Bezpečnostní předpisy pro manipulaci s provozními látkami	56
Povolené provozní látky	56
Oleje	56
Hydraulická kapalina	57
Bateriová kyselina	58
Likvidace provozních látek	59
Emise	60
3 Přehledy	
Přehled	64
Stanoviště řidiče	66
Odkládací prostor a držák nápojů	67
Ovládací a zobrazovací prvky	68
Indikační a řídicí jednotka "STILL Easy Control"	68
Displej lithium-iontové baterie	70
Spínač nouzového vypínání	70
Vícepákové ovládání	71
Dvě páčky	73

Tři páčky	73
Čtyři páčky	75
Fingertip	77
Joystick 4Plus	78
Volič směru pojezdu a modul indikátoru (varianta na přání)	79
4 Provoz	
Kontroly a úkony před každodenním použitím	82
Vizuální kontroly a kontroly funkce	82
Nastupování a vystupování z vozíku	86
Nastavení loketní opěrky a sedadla řidiče	87
Nastavení sloupku řízení	88
Úprava otočné indikační a řídicí jednotky	88
Kontrola funkce asistenčních systémů	89
Odjistěte spínač nouzového vypínání	90
Kontrola funkce nouzového vypínání	90
Aktivace klaksonu	91
Kabina řidiče	92
Kontrola správné funkce brzdového systému	94
Zahřívání hydraulického oleje při nízkých okolních teplotách	96
Kontrola správné funkce systému řízení	97
Kontrola automatického tažného spojovacího zařízení (varianta na přání)	97
Mazání automatického tažného spojovacího zařízení (varianta na přání)	98
Sedadlo řidiče	99
Nastavení sedadla řidiče MSG 65 a MSG 75	99
Nastavení sedadla řidiče MSG 75 E	105
Bezpečnostní pás	110
Nastavení loketní opěrky	114
Zapnutí	115
Zapnutí pomocí zámku zapalování	115
Zapnutí pomocí tlačítka (varianta na přání)	116
Indikační a řídicí jednotka	118
Ovládání indikační a řídicí jednotky	118
Alternativní umístění indikační a řídicí jednotky (varianta na přání)	119
Oprávnění k přístupu pomocí kódu PIN (varianta na přání)	121
Oprávnění k přístupu pro vedoucího vozového parku (varianta na přání)	123
Kontrola před směnou	127
Popis Pre-Shift Check (varianta na přání)	127
Postup	128
Všechny dotazy	129
Definování pořadí dotazů	130

Zobrazení historie	132
Definování začátku směny	134
Resetování omezení vozíku	138
Profily řidičů	141
Profily řidičů (varianta na přání)	141
Výběr profilů řidičů	141
Vytváření profilů řidičů	143
Přejmenování profilů řidičů	144
Odstranění profilů řidičů	147
Osvětlení	149
Dodatečná montáž osvětlení	149
Význam symbolů	149
Reflektory	150
Pracovní světlometry	150
Pracovní světlomet pro jízdu vzad (varianta na přání)	152
Ukazatele směru	152
Varovný výstražný systém	154
Vybavení StVZO	155
Rotační majáček	156
STILL SafetyLight® a STILL SafetyLight 4Plus® (varianty na přání)	157
Osvětlení výstražné zóny a osvětlení výstražné zóny plus (varianty na přání)	158
Účinnost a režim jízdy	160
Reflektor Blue-Q (varianta na přání)	160
Zapnutí a vypnutí režimu Blue-Q	162
Konfigurace režimu Blue-Q	163
STILL Classic a režim sprint	163
Jízda	165
Bezpečnostní předpisy při řízení	165
Vozovky	167
Volba jízdního programu 1 až 3	171
Volba jízdního programu A nebo B	171
Konfigurace jízdních programů A a B	172
Volba směru jízdy	174
Aktivace spínače směru jízdy u verze s několika pákami	175
Aktivace spínače směru jízdy u verze s minipáčkami	175
Aktivace spínače směru jízdy u verze se spínačem Fingertip	175
Aktivace vertikálního kolébkového tlačítka pro "směr jízdy" u verze s joystickem Joystick 4Plus	176
Aktivace páky pro volbu směru jízdy u verze s voličem směru pojezdu a modulem indikátoru	177
Režim zahájení jízdy	177
Režim zahájení jízdy, dvoupedálová verze (varianta na přání)	179

Ovládání provozní brzdy	181
Parkovací brzda	182
Zatažení mechanické parkovací brzdy	183
Aktivace elektrické parkovací brzdy (varianta na přání)	185
Závady elektrické parkovací brzdy	189
Řízení	193
Snížení rychlosti při zatáčení (Curve Speed Control)	194
Snížení rychlosti při otevření dveří kabiny	195
Omezení rychlosti (varianta na přání)	196
Regulace rychlosti jízdy (varianta na přání)	198
Parkování	203
Bezpečné parkování a vypnutí vozíku	203
Klín pro zajištění kola (varianta na přání)	205
Zvedání	206
Varianty zvedacího systému	206
Verze zvedacího stožáru	206
Ovládací prvky zvedacího systému	208
Ovládání zvedacího systému vícepákovým ovládním	210
Ovládání zvedacího systému dvěma páčkami	212
Ovládání zvedacího systému třemi páčkami	214
Ovládání zvedacího systému čtyřmi páčkami	216
Ovládání zvedacího systému joystickem Fingertip	216
Ovládání zvedacího systému joystickem Joystick 4Plus	219
Dynamika hydraulických pohybů	221
Volba programů zatížení 1 až 3	222
Ochrana proti opotřebením vidlice (varianta na přání)	223
Výměna ramen vidlice	224
Nástavec vidlice (varianta na přání)	226
Provoz s oboustrannou vidlicí (varianta na přání)	228
Poruchy během zvedání	229
Funkce blokování hydrauliky	230
Manipulace s břemeny	232
Bezpečnostní předpisy pro manipulaci s břemeny	232
Štítek s nosností	232
Zvedání břemen	237
Nebezpečný prostor	238
Přeprava palet	239
Přeprava zavěšených břemen	240
Nakládání břemene	241
Určení podmínek viditelnosti při jízdě s břemenem	245
Přeprava břemen	246
Funkce vibrování (varianta na přání)	247

Skládání břemene	252
Jízda na svazích	253
Jízda na zdviž	254
Jízda po nakládacích můstcích	256
Asistenční systémy závislé na výšce zdvihu	258
Optický systém měření výšky zdvihu (varianta na přání)	258
Zobrazení výšky zdvihu (varianta na přání).	262
Reflektor easy Target (varianta na přání)	262
Konfigurace režimu easy Target	263
Ovládání funkce easy Target	266
Vypnutí středního zdvihu (varianta na přání).	270
Tlumení přesunů zdvihacího stožáru (varianta na přání)	275
Tlumení dorazu zvedacího stožáru (varianta na přání)	275
Koncové přerušení zdvihu (varianta na přání).	276
Snížení rychlosti, když je nosná deska vidlice zvednutá (varianta na přání).	279
Elektrická ochrana vidlice před opotřebením (varianta na přání)	284
Asistenční systémy závislé na úhlu náklonu	287
Zobrazení úhlu náklonu stožáru (varianta na přání)	287
Tlumení dorazu náklonu (varianta na přání)	287
Automatické vertikální polohování stožáru (varianta na přání)	287
Kontrola funkce automatického nastavení svislé polohy stožáru (varianta na přání)	289
Kalibrace kolmé polohy zvedacího zařízení	287
Asistenční systémy závislé na zatížení	293
Detekce přetížení (varianta na přání)	293
Reflektor Dynamic Load Control 1 (varianta na přání)	293
Reflektor Dynamic Load Control 2 (varianta na přání)	293
Měření břemene (varianta na přání)	299
Kalibrace měření břemene	300
Přesné měření břemene (varianta na přání)	302
Funkce táry (varianta na přání)	304
Celkové zatížení (varianta na přání)	306
Vyvážení nuly asistenčních systémů	310
Proces vyvážení nuly.	310
Snížení tlaku hydraulického systému	313
Potřeba snížení tlaku hydraulického systému	313
Průvodce snížením tlaku hydraulického systému	314
Odtlakování hydraulického systému vícepákovým ovládním	316
Odtlakování hydraulického systému vícepákovým ovládním a 5. a 6. funkcí	317
Odtlakování hydraulického systému dvěma páčkami	318
Odtlakování hydraulického systému pomocí dvou páček a 5. funkce.	319
Odtlakování hydraulického systému pomocí tří páček	320

Odtlakování hydraulického systému třemi páčkami a 5. funkcí	321
Odtlakování hydraulického systému čtyřmi páčkami	322
Odtlakování hydraulického systému čtyřmi páčkami a 5. funkcí	323
Snížení tlaku hydraulického systému pomocí tlačítkové spínače Fingertip	324
Odtlakování hydraulického systému pomocí Fingertip a 5. funkce	325
Odtlakování hydraulického systému pomocí Joystick 4Plus	326
Odtlakování hydraulického systému pomocí Joystick 4Plus a 5. funkce	327
Zvláštní opatření pro svěrací přídatná zařízení	328
Ukončení průvodce	329
Přídavná zařízení	330
Montáž přídatných zařízení	330
Všeobecné pokyny pro ovládání přídatných zařízení	333
Příklad přídatného zařízení pro připojení přídatné hydrauliky	334
Nastavení hydraulické rychlosti pro přídatná zařízení	334
Blokovací mechanismus svěrací čelisti (varianta na přání)	338
Ovládání přídatných zařízení vícepákovým ovládáním	340
Ovládání přídatných zařízení vícepákovým ovládáním a 5. a 6. funkcí	342
Ovládání přídatných zařízení dvěma páčkami	344
Ovládání přídatných pomocí dvou páček a 5. funkce	346
Ovládání přídatných zařízení třemi páčkami	347
Ovládání přídatných zařízení třemi páčkami a 5. funkcí	349
Ovládání přídatných zařízení čtyřmi páčkami	351
Ovládání přídatných zařízení čtyřmi páčkami a 5. funkcí	353
Ovládání přídatných zařízení pomocí Fingertip	354
Ovládání přídatných zařízení pomocí joysticku Fingertip a 5. funkce	356
Ovládání přídatných zařízení pomocí Joystick 4Plus	358
Ovládání přídatných zařízení pomocí joysticku Joystick 4Plus a 5. funkce	360
Nakládání břemene pomocí přídatných zařízení	361
Přídavné vybavení	363
Systém FleetManager (varianta na přání)	363
Detekce otřesů (varianta na přání)	363
Zádržné systémy řidiče (varianta na přání)	363
Aktivace stěračů a ostřikovačů předního skla (varianta na přání)	363
Doplnění ostřikovacího systému	366
Ovládání vyhřívání zadního okna	366
Stropní snímač (varianta na přání)	367
Hasicí přístroj (varianta na přání)	371
Následný čas pro přídatná zařízení	371
Rozhraní SVI STILL Vehicle Interface (varianta na přání)	373

Optické asistenční systémy	383
Kamerový systém s periferním výhledem (varianta na přání)	383
Modulární kamerový systém (varianta na přání)	388
Asistenční systém Laser-Smartfork (varianta na přání)	393
Kabina	398
Otevření a zavření dveří kabiny	398
Otevření a uzavření bočního okna	399
Zapnutí nebo vypnutí vnitřního osvětlení (varianta na přání)	400
Rádio (varianta na přání)	400
Topný systém (varianta na přání)	401
Varianty s klimatizací	401
Podložka na dokumenty (varianta na přání)	405
Odklopné střešní okno (varianta na přání)	405
Sluneční clona a sluneční roletka	407
Ovládání přívěsu	408
Tažené břemeno	408
Spojovací čep v protizávaží	409
Automatické tažné zařízení přívěsu	411
Tažení přívěsů	417
Použití v chladárně	418
Hlášení na displeji	421
Hlášení	421
Hlášení o provozu	421
Hlášení o vozíku	429
Chování v nouzových situacích	431
Nouzové vypnutí	431
Postup při převrácení vozíku	432
Nouzové kladívko	433
Nouzový pojezd prostřednictvím spínače směru jízdy/páky pro volbu směru jízdy	433
Nouzové spouštění	434
Nouzová aktivace elektrické parkovací brzdy (varianta na přání)	436
Tažení	438
Připojení a odpojení zástrčky baterie	441
Připojení zástrčky baterie	441
Odpojte zástrčku baterie	442
Rychlý přístup k nabíjení	443
Rychlý přístup k nabíjení (varianta na přání)	443
Palubní nabíječka	450
Obecné informace o vestavěné nabíječce (varianta na přání)	450
Změna typu používané baterie	451

Konfigurace palubní nabíječky baterie	452
Dobíjení baterie	456
Kompatibilní baterie	466
Údaje o výkonu	467
Manipulace s olověnou baterií	468
Bezpečnostní předpisy pro manipulaci s baterií	468
Údržba baterie	471
Kontrola stavu baterie, hladiny a hustoty kyseliny	473
Kontrola stavu nabití baterie a kalibrace ukazatele stavu nabití baterie	474
Nabíjení olověné baterie	477
Vyrovnávací nabíjení pro zachování kapacity baterie	481
Kontrolka údržby baterie pro olověné baterie (varianta na přání)	482
Manipulace s gelovou baterií	483
Manipulace s lithiium-iontovou baterií	488
Bezpečnostní předpisy pro manipulaci s lithiium-iontovou baterií	488
Obrázek lithiium-iontové baterie	491
Speciální pokyny a opatření pro lithiium-iontové baterie C-Line	492
Předpisy pro skladování lithiium-iontových baterií	493
Kontrola stavu nabití baterie	496
Nabíjení lithiium-iontové baterie	498
Výměna a přeprava baterie	503
Obecné informace o výměně a připojení baterie	503
Přechod na jiný typ baterie	503
Konverze na lithiium-iontové baterie	505
Otevření a zavření dvířek bateriového prostoru	505
Zvláštní poznámky pro instalaci lithiium-iontové baterie	509
Výměna baterie pomocí vozíku	509
Výměna baterie pomocí vysokozdvizného vozíku a rámu přepojení baterie	514
Výměna baterie pomocí hydraulického nosiče baterie (varianta na přání)	521
Přeprava olověné baterie jeřábem	527
Přeprava lithiium-iontové baterie jeřábem	528
Připraveno na lithiium-iontovou baterií	529
Popis	529
Čištění vozíku	531
Čištění vozíku	531
Čištění elektrického systému	533
Čištění nosných řetězů	534
Čištění oken	535
Po čištění	535

Přeprava vozíku	536
Přeprava	536
Nakládání jeřábem	538
Odstavení z provozu	540
Vyřazení z provozu a uskladnění vozíku	540
Použití po uskladnění nebo vyřazení z provozu	542

5 Údržba

Bezpečnostní předpisy pro údržbu	544
Obecné informace	544
Práce na hydraulickém zařízení	544
Práce na elektrickém vybavení	544
Bezpečnostní zařízení	545
Hodnoty nastavení	545
Zvedání a nadzvedávání	545
Práce na přední části vozíku	546
Obecné informace o údržbě	547
Kvalifikace zaměstnanců	547
Informace pro provádění údržby	547
Nastavení a úprava počítadla data pro údržbu a bezpečnostní kontroly	549
Údržba – 1 000 hodin/rok	551
Údržba – 3 000 hodin / každé dva roky	555
Objednávka náhradních dílů a dílů podléhajících opotřebení	555
Kvalita a množství požadovaných provozních látek	555
Plán mazání	557
Tabulka s údaji o údržbě	558
Zachovávání provozní připravenosti	561
Mazání kloubů a ovládacích prvků	561
Kontrola bezpečnostního spínače baterie a bezpečnostního spínače dvířek bateriového prostoru	562
Údržba bezpečnostního pásu	563
Kontrola sedadla řidiče	565
Servis topného systému a klimatizace	565
Údržba kol a pneumatik	568
Údržba řízené nápravy	569
Kontrola baterie	570
Upravení osvětlení výstražné zóny	570
Výměna pojistek	570
Kontrola těsnost hydraulického systému	571
Zkontrolujte hladinu hydraulického oleje	572

Mazání sloupů a vodicích ploch	574
Zachování provozuschopnosti pro použití v chladárně	574
Údržba po 1 000 hodinách / jednou za rok	575
Ostatní práce, které je nutné provést	575
Kontrola těsnosti zvedacích válců a spojů	575
Kontrola ramen vidlice	576
Kontrola ramen oboustranné vidlice	576
Kontrola zdvojeného pedálu	577
Kontrola rámu přepojení baterie	577
6 Technické údaje	
Ergonomické rozměry	580
Rozměry	581
Datový list VDI: RX20-14C s točnou řízením	583
Datový list VDI: RX20-16 s točnou řízením	587
Datový list VDI: RX20-18 a RX20-20 s točnou řízením	591
Datový list VDI: RX20-16 s výkyvnou nápravou	596
Datový list VDI: RX20-18 s výkyvnou nápravou	600
Datový list VDI pro výkyvnou nápravu modelu RX20-20	604
Požadavky na ekologickou konstrukci pro elektrické motory a pohony s proměnným převodovým poměrem	608
Technické údaje pro olověné baterie	609
Technické údaje pro lithium-iontové baterie X-Line	611
Technické údaje pro lithium-iontové baterie C-Line	613
Informace o přídavné hydraulice	613

1

Předmluva

Váš vozík

Váš vozík

Popis vozíku

Obecné

Model STILL RX20 14-20 je elektricky poháněný vozík s protizávažím a točnou řízení nebo zadní výkyvnou nápravou. Má nosnost až 2 tuny a těžiště břemene 500 mm. Vozík může v tomto případě dosahovat rychlosti jízdy až 20 km/h.

Je vhodný pro vnitřní i venkovní použití.

Kabina řidiče má ergonomický design se sloupkem řízení a sedadlem řidiče odsazeným na jednu stranu.

Indikační a řídicí jednotka "STILL Easy Control" spravuje všechny funkce, které nejsou vyvolávány ovládacími prvky pro funkce pojezdu a hydraulické funkce. Informace o jízdních podmínkách a veškerá hlášení se zobrazují na velkém barevném displeji. Indikační a řídicí jednotka používá aktuální stav nabití baterie a zvolený jízdní program k výpočtu času zbývajících do dalšího dobití baterie a tento čas zobrazuje. Podporuje také všechny funkce systému FleetManager 4.x.

Pomocné systémy

Model STILL RX20 14-20 lze vybavit asistenčními systémy, které usnadňují práci s břemeny.

Asistenční systémy závislé na výšce zdvihu

- Zobrazení výšky zdvihu
- easy Target
- Vypnutí středního zdvihu
- Tlumení přesunů zdvihacího stožáru
- Tlumení dorazu zvedacího stožáru
- Koncové přerušení zdvihu
- Omezení rychlosti při zdvižené nosné desce vidlice
- Elektrická ochrana vidlice před opotřebením

Asistenční systémy závislé na úhlu náklonu

- Zobrazení úhlu náklonu stožáru
- Tlumení dorazu náklonu
- Automatické nastavení svislé polohy stožáru

Asistenční systémy závislé na zatížení

- Detekce přetížení
- Dynamic Load Control 1 nebo Dynamic Load Control 2
- Zobrazení úhlu náklonu zvedacího stožáru
- Kolmá poloha zvedacího zařízení
- Ochrana proti opotřebení vidlice
- Měření břemene, přesné měření břemene, celkové zatížení a funkce táry

Brzdový systém

Brzdový systém vozíku se skládá ze tří různých brzd:

- Provozní brzda
- Regenerační brzda
- Mechanicky aktivovaná parkovací brzda
- Elektricky aktivovaná parkovací brzda (varianta na přání)

Provozní brzda je založena na olejové vícekotoučové brzdě odolné proti opotřebení. Tato vícekotoučová brzda se používá jako provozní brzda při prudkém nebo nouzovém brzdění pomocí brzdového pedálu. V normálním pracovním režimu účinkuje rekuperační brzda elektrických trakčních motorů. Rekupe- rační brzda převádí energii zrychlení vozíku na elektrickou energii. Vozík zpomalí, jakmile uvolníte pedál akceleračního. Pokud chodidlo zcela sundáte z pedálu akceleračního, vozík zabrzdí do zastavení. Parkovací brzda zaručuje, aby vozík zůstal při zaparkování bezpečně na místě.

Hydraulický systém

Systém řízení a zvedací a naklápěcí válce ve zvedacím stožáru jsou dodávány s pohonem zajišťovaným elektromotorem ovládaným hydraulickým čerpadlem.

Technologie proporcionálního ventilu (varianta na přání) poskytuje vysoce citlivé pohyby a zaručuje bezpečnou manipulaci s břemenem. Hydraulické funkce lze individuálně parametrizovat v autorizovaném servisním středisku.

K aktivaci přídatných zařízení (varianta na přání) lze použít až tři hydraulické okruhy. V závislosti na vybavení je v okruhu zdvíhu

Váš vozík

k dispozici také hydraulický akumulátor pro účely tlumení tlakových maxim v hydraulickém systému.

Pohon

STILL RX20 14-20 je poháněn oběma předními koly bezúdržbovým třífázovým pohonem v přední nápravě s 48voltovou technologií.

Jako zdroj napájení jsou používány olovené baterie a lithium-iontové baterie, které lze vyměnit ze strany. V obou případech mohou být vozíky dodány jako varianta pro chladírny. Při použití lithium-iontových baterií C-Line není k dispozici varianta pro chladírny. Pro takové použití jsou první volbou lithium-iontové baterie X-Line.

S variantou Li-Ion ready lze vozík připravit z výroby pro pozdější použití lithium-iontové baterie.

Baterie jsou připojeny k vozíku pomocí přístrojové zástrčky 320 A.

STILL RX20 14-20 může být volitelně vybaven vestavěnou nabíječkou umožňující nabíjení pomocí jakékoli zásuvky CEE 16 A.

Řidič může pomoci ovlivnit spotřebu energie a výkon vozíku pomocí úsporného režimu "Blue-Q". Požadované nastavení pro aktuální aplikaci lze vybrat prostřednictvím indikační a řídicí jednotky.

Řízení

Bezrázové, hydraulické řízení zadních kol se systémem "Curve Speed Control" (CSC) zaručuje jízdní stabilitu při zatáčení, umožňuje vozíku dosáhnout malého poloměru otáčení a zdolat malé šířky pracovní uličky.

Provoz

Multifunkční páka, páčka Fingertip a joystick Joystick 4Plus jsou k dispozici jako ovládací prvky hydraulických funkcí. Tyto ovládací prvky umožňují přesné ovládání a plynulou regulaci rychlosti zdvihu díky přímo ovládaným ventilům a technologii proporcionálních ventilů.

Chování při zrychlení a brzdění se volí individuálně pomocí různých jízdních programů.

Pro režim jízdy je vozík vybaven buď jednopedálovým, nebo dvoupedálovým ovládním. Vozík zrychluje a brzdí (rekuperační brzda) prostřednictvím pedálu akceleračního nebo dvoupedálového ovládní: jeden pedál je pro směr jízdy "vpřed" a druhý pedál pro směr jízdy "vzad".

Vlastnosti zrychlení a brzdění lze jednotlivě volit ze tří různých jízdních programů.

Indikační a řídicí jednotka "STILL Easy Control" usnadňuje každodenní používání vozíku díky individuálně konfigurovatelným oblíbeným položkám. Indikační a řídicí jednotka také zobrazuje stav nabití lithium-iontové baterie.

Obecné informace

Vozík popsaný v tomto návodu k obsluze je ve shodě s platnými normami a bezpečnostními předpisy.

Pokud bude vozík provozován na veřejných komunikacích, musí vyhovovat platným národním předpisům země, ve které je používán. Od příslušného orgánu musí být získáno řídicí oprávnění.

Vozík je vybaven nejnovějšími technologiemi. Dodržováním těchto pokynů k obsluze umožníte bezpečné ovládní vozíku. Zajištěním souladu se specifikacemi uvedenými v těchto pokynech k obsluze bude zachována funkčnost a schválené funkce vozíku.

Seznamte se s technologiemi, porozumějte jim a bezpečně je používejte. Tyto pokyny k obsluze poskytují potřebné informace a pomáhají předcházet nehodám a udržet vozík v provozuschopném stavu i po skončení záruky.

Z toho důvodu:

- Před uvedením vozíku do provozu si přečtete pokyny k obsluze a řiďte se jimi.
- Vždy se řiďte všemi bezpečnostními informacemi uvedenými v pokynech k obsluze a na vozíku.

Váš vozík

Značka potvrzující shodu

Výrobce používá označení shody k dokumentaci shody průmyslového vozíku s příslušnými směrnici v době uvedení na trh:

- CE: V Evropské unii (EU)
- UKCA: Ve Spojeném království (UK)
- EAC: V Euroasijské ekonomické unii

Označení shody je použito na továrním štítku. Pro trhy EU a Spojeného království se vydává prohlášení o shodě.

Neautorizovaná změna konstrukce nebo úprava průmyslového vozíku může ohrozit bezpečnost a povede tak ke zrušení platnosti prohlášení o shodě.



Prohlášení, které odráží obsah prohlášení o shodě

Prohlášení

STILL GmbH
Berzeliusstraße 10
22113 Hamburg, Německo

Prohlašujeme, že uvedený stroj odpovídá nejnovější platné verzi níže uvedených směrnic:

Typ průmyslového vozíku **dle tohoto návodu k obsluze**
Model **dle tohoto návodu k obsluze**

- "Směrnice o strojních zařízeních 2006/42/ES" ¹⁾
- "Bezpečnostní předpisy pro dodávání strojních zařízení 2008, 2008 č. 1597" ²⁾

Osoba pověřená sestavením technické dokumentace:

Viz prohlášení o shodě

STILL GmbH

¹⁾ Pro trhy Evropské unie, kandidátských zemí EU, států ESVO a Švýcarska.

²⁾ Pro trh Spojeného království.

Dokument prohlášení o shodě je dodáván s průmyslovým vozíkem. Uvedené prohlášení vysvětluje shodu s ustanoveními směrnice ES o strojních zařízeních a předpisu o bezpečnosti dodávání strojních zařízení 2008, 2008 č. 1597.

Neautorizovaná změna konstrukce nebo úprava průmyslového vozíku může ohrozit bezpeč-

nost a povede tak ke zrušení platnosti prohlášení o shodě.

Prohlášení o shodě je nutné pečlivě uschovat a v případě potřeby předložit odpovědným orgánům. Při prodeji průmyslového vozíku je nutné je rovněž předat novému vlastníkovi.

Váš vozík

Příslušenství

- Dva kusy klíčů do zámku zapalování (neplatí u vozíků s variantou "zapnutí pomocí tlačítka")
- Dva klíče od kabiny (varianta na přání)
- Dva klíče pro prostor ukládání nabíjecího kabelu palubní nabíječky (varianta na přání)
- Nástrčný klíč s šestihranem pro nouzové spuštění vidlice (v přihrádce)
- Rám přepojení baterie (není u vozíků s variantou "hydraulického nosiče baterie")

Váš vozík

Umístění označení

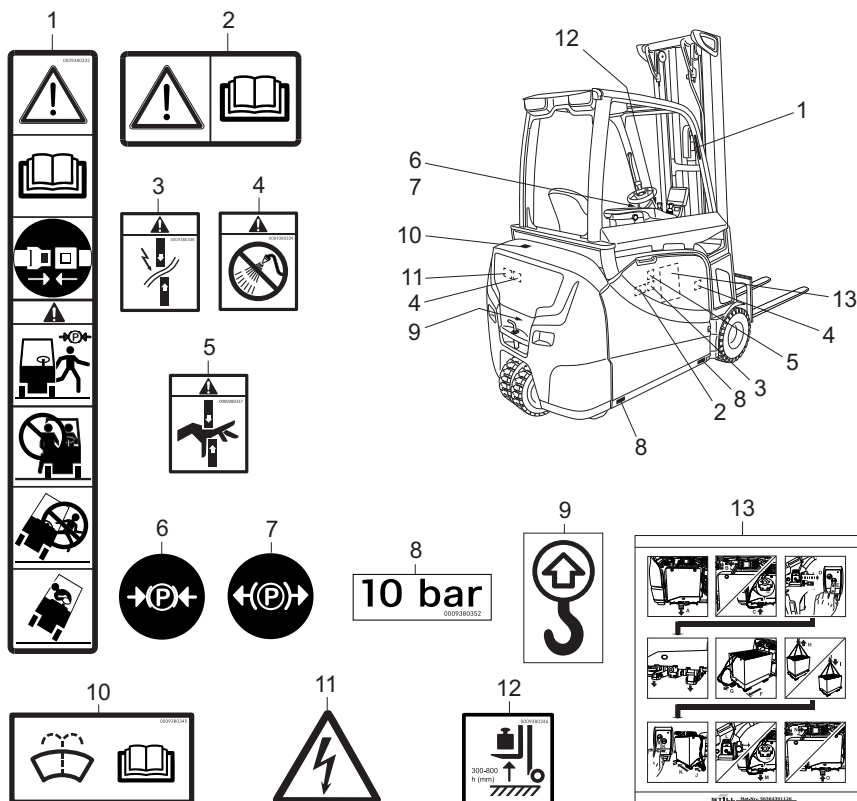

- 1 Informační štítek: Varování / Přečtěte si návod k obsluze / Zapněte si bezpečnostní pás / Při opuštění vozíku zatáhněte parkovací brzdou / Není dovoleno vozit spolucestující / Nevyskakujte, pokud se vozík převrací / Nakloňte se do opačného směru, než kterým se vozík naklání
- 2 Informační štítek: Varování / Přečtěte si návod k obsluze
- 3 Výstražný štítek: Nebezpečí zkratu následkem smýkání
- 4 Výstražný štítek: Součásti elektrického systému se nesmí čistit vodou
- 5 Výstražný štítek: Nebezpečí z důvodu smýkání
- 6 Informační štítek: Parkovací brzda zatažena
- 7 Informační štítek: Parkovací brzda uvolněna
- 8 Informační štítek: Tlak v pneumatikách
- 9 Informační štítek: Upevňovací body zvedacího zařízení
- 10 Informační štítek: Plnění ostříkovacího systému
- 11 Výstražný štítek: Nebezpečné elektrické napětí
- 12 Informační štítek: Měření břemene
- 13 Informační štítek: Nosič baterie

Váš vozík

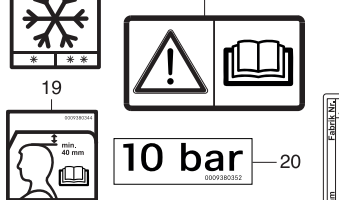
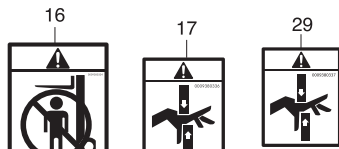
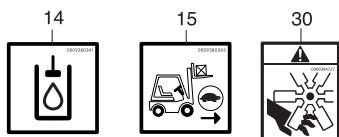

STILL		STILL GmbH Berchtesgarter Str. 10 D-22113 Hamburg	
Typ-Modell-Typ / Serial no.-No., de serie-Num.-N., / year-année-Baujahr			
Rated capacity Capacité nominale Nenn-Tragfähigkeit	kg	Unladen mass Masse à vide Leerergewicht	kg
Battery voltage Tension batterie Batteriespannung	V	max. $\frac{kg}{min.}$	kg
Rated drive power Puissance motrice Nenn-Antriebsleistung	kW	*	kg
see Operating instructions voir Mode d'emploi siehe Betriebsanleitung			

23

LESERZEILE	Seriennr.	Anbau2	h(mm)

24

LESERZEILE	Seriennr.	Anbau2	h(mm)

SPM h c

21

STVZO-Angaben		009939232	
Leergewicht-STVZO	kg	h	kg
Zul. Gesamtgewicht	kg		
Zul. Achslasten v.	kg		
Nutzlast	kg		

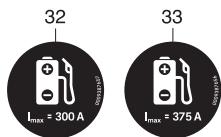

Batterieservice

STILL

Ihr STILL Service
STILL Hamburg
Berchtesgarter Str. 10
22113 Hamburg
Tel.: 011049745, 02 24

nächste Prüfung

009939232

Regelmäßige Prüfung

STILL

Regelmäßige Prüfung
(FEM 4.004)
Nach nationalen Vorschriften
basierend auf den
Sicherheitsnormen 2005/104/EG,
96/52/EG
Die Prüfplakette ersetzt
nicht die Prüfprotokoll.

Mitglied der
Föderation
Européenne de
la Manutention

nächste Prüfung

009939232

31

VDE-Prüfung

geprüft gemäß
DIN VDE 0701-0702

nächste Prüfung

009938354

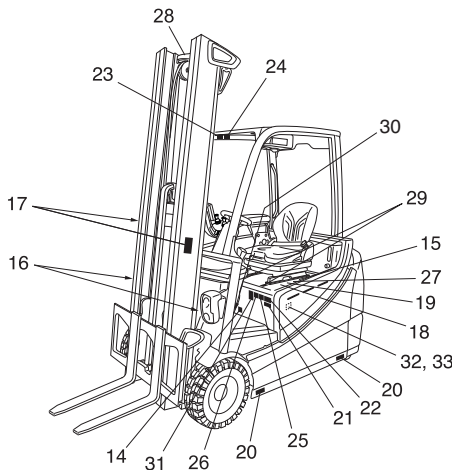

- | | | | |
|----|---|----|--|
| 14 | Informační štítek: Nádrž hydraulického oleje | 24 | Informační štítek: Nosnost: Základní tabulka |
| 15 | Informační štítek: Snížení rychlosti | 25 | Informační štítek: Pravidelné testování |
| 16 | Výstražný štítek: Nestůjte pod vidlicí / Nestůjte na vidlici | 26 | Informační štítek: Údržba baterie |
| 17 | Výstražný štítek: Nebezpečí z důvodu smýkání / Nebezpečí z důvodu vysokého tlaku kapaliny | 27 | Informační štítek: Varování / Přečtěte si návod k obsluze |
| 18 | Informační štítek: Použití v chladírně (varianta na práni) | 28 | Informační štítek: Zvedací bod |
| 19 | Informační štítek: Dodržujte volný prostor nad hlavou | 29 | Výstražný štítek: Nebezpečí z důvodu smýkání (na variantě na práni otočné sedadlo) |
| 20 | Informační štítek: Tlak v pneumatikách | 30 | Výstražný štítek: Ventilátor |
| 21 | Informační štítek: Informace týkající se německých dopravních předpisů StVZO | 31 | Informační štítek: Test podle VDE |
| 22 | Tovární štítek | 32 | Informační štítek: Omezení nabíjecího proudu 200 A |
| 23 | Informační štítek: Nosnost: Příkladné zařízení | 33 | Informační štítek: Omezení nabíjecího proudu 375 A |

Tovární štítek

Varianta 1: Průmyslové vozíky postavené do prosince 2021

- 1 Model
- 2 Sériové číslo
- 3 Rok výroby
- 4 Čistá hmotnost v kilogramech
- 5 Maximální přípustná hmotnost baterie v kilogramech (pouze pro elektrické vozíky)
- 6 Minimální přípustná hmotnost baterie v kilogramech (pouze pro elektrické vozíky)
- 7 Hmotnost dodatečné zátěže v kilogramech (pouze pro elektrické vozíky)
- 8 Kód datové matice
- 9 Podrobnější informace naleznete v technických údajích v návodu k obsluze.
- 10 Označení CE
- 11 Jmenovitý jízdní výkon v kilowatttech
- 12 Napětí baterie V
- 13 Jmenovitá nosnost v kilogramech

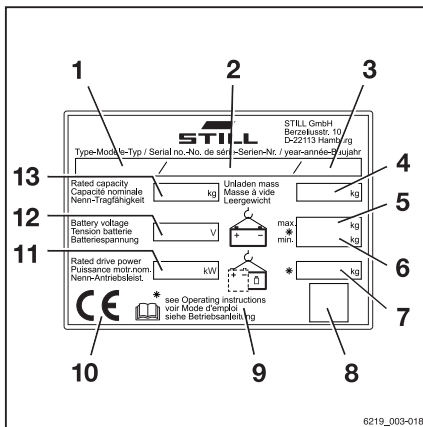

Váš vozík

Varianta 2: Průmyslové vozíky vyrobené po prosinci 2021

- 1 Tovární štítek
- 2 Výrobce
- 3 Model / sériové číslo / rok výroby
- 4 Čistá hmotnost
- 5 Max. hmotnost baterie / min. hmotnost baterie (pouze pro elektrické vozíky)
- 6 Dodatečná zátěž (pouze pro elektrické vozíky)
- 7 Zástupný znak pro „kód datové matice“
- 8 Označení shody: Značka CE pro trhy EU, kandidátských zemí EU, států ESVO a Švýcarska; značka UKCA pro trh Spojeného království; značka EAC pro trh Euroasijské hospodářské unie
- 9 Jmenovitý výkon pohonu
- 10 Napětí baterie (pouze pro elektrické vozíky)
- 11 Jmenovitá kapacita

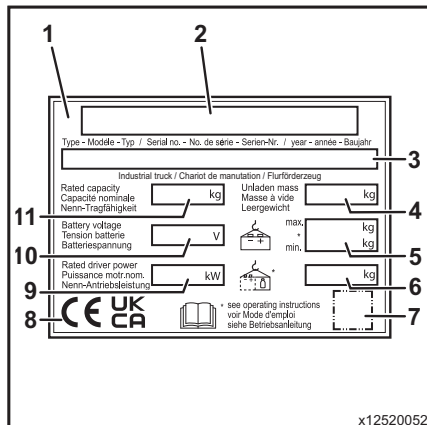

UPOZORNĚNÍ

- Na továrním štítku může být více označení shody.
- Značka EAC může být také umístěna v bezprostřední blízkosti továrního štítku.

Sériové číslo



Sériové číslo slouží k identifikaci vozíku. Sériové číslo je uvedeno na továrním štítku. U všech technických dotazů uvádějte sériové číslo.

Sériové číslo obsahuje následující zakódované informace:

- 1 Místo výroby
- 2 Model
- 3 Rok výroby
- 4 Pořadové číslo

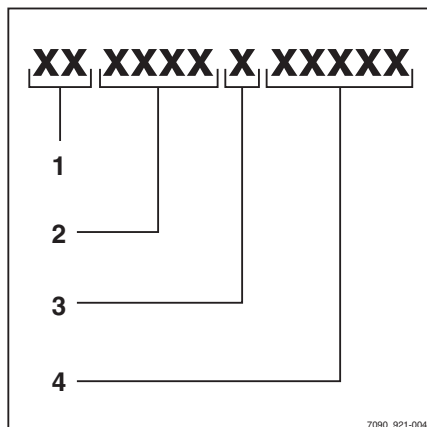

Informace týkající se dopravních předpisů StVZO

Tento štítek zahrnuje informace o hmotnosti a rozložení nákladu na vozíku v kg.

- 1 Pohotovostní hmotnost
- 2 Celková přípustná hmotnost
- 3 Přípustné zatížení přední nápravy
- 4 Přípustné zatížení zadní nápravy
- 5 Užitečné zatížení

0009384724

StVZO-Angaben

Leergewicht-StVZO kg

Zul. Gesamtgewicht kg

Zul. Achslasten v. kg h. kg

Nutzlast kg

6219_003-019

Tovární štítek pro 48V lithium-iontovou baterii

Varianta 1: Průmyslové vozíky postavené do prosince 2021

- 1 Výrobce
- 2 Technologie
- 3 Informace o přepravě
- 4 Obecné provozní poznámky
- 5 Kód datové matice pro autorizované servisní středisko
- 6 Označení CE
- 7 Bezpečnostní informace
- 8 Data/technické údaje
- 9 Adresa výrobce

1

2

9

8

7

3

4

5

6

STILL **ION TECHNOLOGY**

STILL GmbH
Berzeliusstraße 10
22113 Hamburg

Rechargeable Lithium Ion Battery
Produced by BMZ GmbH
IEC: 13IMP46/174/133-14

Nominal voltage:

Capacity:

Energy:

Capacity equivalent:

Weight:

B-PIN:

SN:

Customer order no.:

Stilt order no.:

Date:

Made in Germany

Safety Advice for Lithium-Ion Batteries
Do not crush. Do not heat or incinerate.
Do not short-circuit. Do not dismantle.
Do not immerse in any liquid it may vent or rupture.

CE

QR code

Váš vozík

Varianta 1: Průmyslové vozíky vyrobené po 12/2021 ▷

- 1 Výrobce
- 2 Technologie
- 3 Informace o přepravě
- 4 Obecné provozní poznámky
- 5 Označení CE
- 6 Kód datové matice pro autorizované servisní středisko
- 7 Označení UKCA
- 8 Bezpečnostní informace
- 9 Data/technické údaje
- 10 Adresa výrobce



Použití vozíku

Uvedení do provozu

Uvedení do provozu je prvotní zamýšlené použití vozíku.

Kroky potřebné k uvedení do provozu se liší podle modelu a vybavení vozíku. Tyto kroky vyžadují přípravu a nastavení, které nemůže provést provozovatel. Viz také kapitola nazvaná "Definice odpovědných osob".

- Chcete-li uvést vozík do provozu, obraťte se na autorizované servisní středisko.

Stanovený účel používání

Vozík popsáný v tomto návodu k obsluze je určen pro zvedání, přepravu a stohování břemen.

Vozík smí být používán pouze pro určený účel uvedený a popsáný v tomto návodu k obsluze.

Chcete-li vozík používat pro jiné účely, než jaké jsou výslovně uvedeny v návodu k obsluze, je nutné předem získat souhlas výrobce a v případě nutnosti i příslušných odpovědných úřadů, aby se předešlo jakémukoli riziku.

Maximální zátěž pro zdvih je uvedena na štítku s nosností (schéma zatížení) a nesmí být překračována; viz část nazvaná "Štítek s nosností" v kapitole nazvané "Manipulace s břemeny".

Správné použití při tažení

Tento vozík je vhodný pro občasné tažení přívěsů a je pro tento účel vybaven tažným zařízením. Občasné tažení nesmí překročit 2 % denní provozní doby. Chcete-li vozík používat pro tažení častěji, kontaktujte výrobce.

Musí být dodržovány předpisy týkající se používání přívěsu; viz kapitola "Používání přívěsu".

Použití vozíku

Nesprávné použití

Provozovatel či řidič a ne výrobce odpovídají za všechna rizika nesoucí s sebou nesprávné použití.



UPOZORNĚNÍ

Dodržujte prosím definice následujících odpovědných osob: "provozovatel" a "řidič".

Používání pro účely jiné než popsané v tomto návodu k obsluze je zakázáno.



NEBEZPEČÍ

Při pádu z vozíku během jízdy hrozí nebezpečí smrtelného zranění!

- Je zakázáno převážet na vozíku pasažéry.

Vozík nepoužívejte v místech, kde hrozí nebezpečí výbuchu či koroze ani v mimořádně prašném prostředí.

Stohování a odebírání ze stohu není dovoleno na nakloněném povrchu nebo rampě.

Místo používání

Vozík je možné používat ve venkovním prostředí i uvnitř budov. Provoz na veřejných komunikacích je povolený pouze s variantou vybavení "StVZO" (německé podmínky provozu vozidel na silničních komunikacích).

Pokud bude vozík provozován na veřejných komunikacích, musí vyhovovat národním předpisům země, ve které je používán.

Podloží musí mít dostatečnou nosnost (beton, asfalt) a zdrsňený povrch. Vozovky, pracovní oblasti a šířky pracovních uliček musí odpovídat parametrům v tomto návodu k obsluze; viz kapitola nazvaná "Vozovky".

Jízda po svazích nahoru a dolů je povolena pouze při dodržování uvedených údajů a specifikací, viz kapitola "Jízdní trasy".

Vozík je vhodný k provozování ve vnitřních i venkovních prostorách od tropů až po severní zeměpisné šířky (teplotní rozsah: -20 °C až +40 °C).

Chcete-li vozík používat v chladírnách, musí být odpovídajícím způsobem upraven a v případě nutnosti pro toto určení schválen; viz kapitola nazvaná "Použití v chladírně".

POZOR

Baterie mohou zamrznout!

Pokud je vozík delší dobu zaparkován při okolní teplotě pod $-10\text{ }^{\circ}\text{C}$, baterie se ochladí. Elektrolyt může zamrznout a poškodit baterie. Vozík poté není připraven k provozu.

- Pokud je okolní teplota nižší než $-10\text{ }^{\circ}\text{C}$, parkujte vozík pouze na krátké časové úseky.

Provozovatel musí zajistit vhodnou protipožární ochranu podle odpovídajícího použití v prostoru vozíku. V závislosti na provozu je na vídlíčovém vysokozdvíhacím vozíku nutné zajistit další protipožární ochranu. V případě pochybností se obraťte na příslušné úřady.



UPOZORNĚNÍ

Dodržujte prosím definici následující odpovědné osoby: "provozovatel".

Parkování při teplotách pod $-10\text{ }^{\circ}\text{C}$

POZOR

Baterie mohou zamrznout nebo se vypnout!

Pokud je vozík delší dobu zaparkován při okolní teplotě pod $-10\text{ }^{\circ}\text{C}$, baterie se ochladí.

Elektrolyt v olověných bateriích může zmrznout a poškodit baterie.

Některé typy lithium-iontových baterií se při určité teplotě vypnou. Tyto baterie nelze znovu zapnout, dokud není dosaženo provozní teploty.

Vozík poté není připraven k provozu.

- Pokud je okolní teplota nižší než $-10\text{ }^{\circ}\text{C}$, parkujte vozík pouze na krátké časové úseky.
- Věnujte pozornost instalované baterii a příslušnému návodu k obsluze.

Použití vozíku

Použití pracovních plošin

VÝSTRAHA

Použití pracovních plošin je regulováno národními zákony. Použití pracovních plošin je povoleno pouze na základě zákonných předpisů v příslušné zemi.

- Dodržujte národní legislativu.
- Před používáním pracovních plošin se obraťte na regulační úřady dané země.

Informace o dokumentaci

Rozsah dokumentace

- Originální návod k obsluze vozíku
- Originální návod k obsluze indikační a řídicí jednotky
- Originální návod k obsluze lithium-iontové baterie (varianta na přání)
- Návod k obsluze dalších variant, které nejsou zmíněné v tomto originálním návodu k obsluze
- "CO"Návod k obsluze nebo přílohy (v závislosti na vybavení vozíku)

Tento návod k obsluze popisuje všechna opatření nutná pro bezpečný provoz a správnou údržbu vozíku ve všech možných variantách dostupných v době tisku. Speciální verze vytvořené na přání zákazníka (CO) jsou dokumentované ve zvláštním návodu k obsluze. Budete-li mít jakékoli dotazy, obraťte se na autorizované servisní středisko.

Na poskytnuté volné místo запиšte sériové číslo a rok výroby z továrního štítku:

Sériové číslo	
Rok výroby	

Sériové číslo uvádějte při všech technických dotazech.

Všechny vozíky jsou dodávány se sadou návodů k obsluze. Tyto návody musí být bezpečně uloženy na místě, kde budou vždy přístupné řidiči a provozovateli. Místo uložení je uvedeno v části nazvané "Přehled kabiny řidiče".

V případě ztráty výtisku návodu k obsluze musí provozovatel neprodleně obstarat náhradní návod k obsluze od výrobce.

Návod k obsluze je uveden v seznamu náhradních dílů a lze jej objednat jako náhradní díl.

Pracovníci odpovědní za obsluhu a údržbu vybavení musí být s návodem k obsluze důkladně obeznámeni.

Provozovatel musí zajistit, aby všichni uživatelé obdrželi tento návod k obsluze, prostudovali si jej a porozuměli mu.

Informace o dokumentaci

Bezpečně uschovejte veškerou dokumentaci a při převedení nebo prodeji vozíku ji předejte novému provozovateli.



UPOZORNĚNÍ

Dodržujte prosím definice následujících odpovědných osob: "provozovatel" a "řidič".

Děkujeme za prostudování návodu k obsluze a za dodržování uvedených pokynů. Pokud máte jakékoli dotazy nebo zlepšovací návrhy, nebo pokud jste objevili jakékoli chyby, obraťte se na autorizované servisní středisko.

Doplňující dokumentace

Tento průmyslový vozík může být vybaven zákaznickou možností (Customer Option (CO)), které se liší od standardního vybavení a/nebo variant na přání.

Toto vybavení CO může představovat:

- speciální snímače,
- speciální přídatné zařízení,
- speciální tažné zařízení,
- upravená přídatná zařízení.

Pokud je průmyslový vozík vybaven CO, je dodáván s další dokumentací. Ta může mít podobu vloženého dokumentu nebo samostatného návodu k obsluze.

Originální návody k obsluze tohoto průmyslového vozíku jsou platné pro používání standardního vybavení variant na přání bez omezení. Informace k provozu a bezpečnosti uvedené v originálním návodu k obsluze zůstávají v platnosti bez omezení, nejsou-li v této doplňkové dokumentaci zrušeny.

Požadavky na kvalifikaci zaměstnanců a čas údržby se mohou lišit. To je definováno v doplňkové dokumentaci.

- Budete-li mít jakékoli dotazy, obraťte se na autorizované servisní středisko.

Datum vydání a aktuálnost návodu k obsluze

Datum vydání a verze tohoto návodu k obsluze jsou uvedeny na titulní stránce.

Společnost STILL neustále pracuje na dalším zdokonalení svých vozíků. Změny v tomto návodu k obsluze jsou vyhrazeny a nelze uplatňovat žádné nároky založené na v něm obsažených informacích a ilustracích.

Kontaktujte autorizované servisní středisko, které vám poskytne technickou podporu pro vámi používaný vozík.

Autorská práva a ochranné známky

Tyto návody, včetně výřatků, nesmíte kopírovat, překládat ani poskytovat třetím stranám bez výslovného písemného souhlasu výrobce.

Informace o dokumentaci

Vysvětlení použitých výstražných nápisů

NEBEZPEČÍ

Označuje postupy, které je nutné důsledně dodržovat, aby nehrozilo nebezpečí smrtelných úrazů.

VÝSTRAHA

Označuje postupy, které je nutné důsledně dodržovat, aby nehrozilo nebezpečí zranění.

POZOR

Označuje postupy, které je nutné důsledně dodržovat, aby nehrozilo poškození nebo zničení materiálu.



UPOZORNĚNÍ

U technických požadavků vyžadujících zvláštní pozornost.



UPOZORNĚNÍ O ŽIVOTNÍM PROSTŘEDÍ

Pro prevenci ekologických škod.

Seznam zkratek

Tento seznam zkratek platí pro všechny typy návodu k obsluze. Všechny zkratky, které jsou zde uvedeny, se nemusí nutně objevit v těchto návodech k obsluze.

Zkratka	Význam	Vysvětlení
ArbSchG	Arbeitsschutzgesetz	Německá implementace směrnice EU o bezpečnosti a ochraně zdraví při práci
Betr-SichV	Betriebssicherheitsverordnung	Německá implementace směrnice EU o pracovním vybavení
BG	Berufsgenossenschaft	Německé pojištění odpovědnosti společnosti za společnost a zaměstnance
BGG	Berufsgenossenschaftlicher Grundsatz	Německé principy specifikací zkoušek pro bezpečnost a ochranu zdraví při práci
BGR	Berufsgenossenschaftliche Regel	Německé předpisy a doporučení pro bezpečnost a ochranu zdraví při práci
DGUV	Berufsgenossenschaftliche Vorschrift	Německé předpisy o prevenci nehod

Zkratka	Význam	Vysvětlení
CE	Communauté Européenne	Potvrzuje shodu s evropskými směrnici specifickými pro produkt (označení CE)
CEE	Commission on the Rules for the Approval of the Electrical Equipment	Mezinárodní komise pro nařízení týkající se schvalování elektrického vybavení
DC	Direct Current	Stejnoseměrný proud
DFÜ	Datenfernübertragung	Dálkový přenos dat
DIN	Deutsches Institut für Normung	Německá organizace pro normalizaci
EG	Evropské společenství	
EN	Evropská norma	
FEM	Fédération Européene de la Manutention	Evropská federace pro manipulaci s materiálem a vybavení skladů
F _{max}	maximum Force	Maximální síla
GAA	Gewerbeaufsichtsamt	Německý orgán pro sledování/vydávání předpisů pro ochranu zaměstnanců, ochranu životního prostředí a ochranu spotřebitelů
GPRS	General Packet Radio Service	Přenos datových paketů po bezdrátových sítích
ID č.	Identifikační číslo	
ISO	International Organization for Standardization	Mezinárodní organizace pro normalizaci
K _{pA}	Neurčitost měření hladiny akustického tlaku	
LAN	Local Area Network	Místní bezdrátová síť
LED	Light Emitting Diode	Světelná dioda
L _p	Hladina akustického tlaku na pracovišti	
L _{pAZ}	Průměrná stálá hladina akustického tlaku na sedadle řidiče	
LSP	Těžiště břemene	Vzdálenost těžiště nákladu od čelní strany zadní části vidlice
MAK	Maximální koncentrace na pracovišti	Maximální přípustné koncentrace látek ve vzduchu na pracovišti
Max.	Maximum	Nejvyšší hodnota (množstevní)
Min.	Minimum	Nejnižší hodnota (množstevní)
PIN	Personal Identification Number	Osobní identifikační číslo
Osobní ochranné pomůcky	Osobní ochranné vybavení	

Informace o dokumentaci

Zkratka	Význam	Vysvětlení
SE	Super-Elastic	Superelastické pneumatiky (z tvrdé pryže)
SIT	Snap-In Tyre	Pneumatiky pro snadnější montáž, bez volných součástí ráfku
StVZO	Straßenverkehrs-Zulassungs-Ordnung	Německé předpisy pro schvalování vozidel pro provoz na veřejných komunikacích
TRGS	Technische Regel für Gefahrstoffe	Nařízení o nebezpečných materiálech použitelných ve Spolkové republice Německo
UKCA	United Kingdom Conformity Assessed	Potvrzuje shodu se směrnicemi specifickými pro daný výrobek, které platí ve Spojeném království (označení UKCA)
VDE	Verband der Elektrotechnik Elektronik Informationstechnik e. V.	Svaz německých vědeckotechnických společností
VDI	Verein Deutscher Ingenieure	Svaz německých vědeckotechnických společností
VDMA	Verband Deutscher Maschinen- und Anlagenbau e. V.	Svaz německých výrobců strojů a zařízení
WLAN	Wireless LAN	Místní bezdrátová síť

Definice směrů

Směry "vpředu" (1), "vzadu" (3), "vpravo" (2) a "vlevo" (4) se vztahují na montážní polohu součástí při pohledu z kabiny řidiče; břemeno je vpředu.

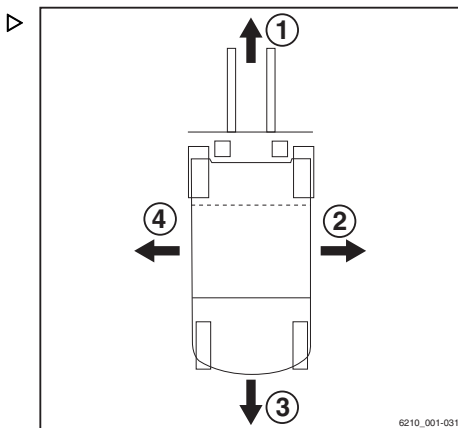

Schematické obrázky

Znázornění funkcí a úkonů

Na mnoha místech dokumentace je popisována obsluha (většinou postupná) určitých funkcí nebo postupů obsluhy. Pro ilustraci těchto postupů jsou použita schematická znázornění vozíku s protizávažím.



UPOZORNĚNÍ

Tato schematická znázornění neslouží k dokumentaci konstrukce daného vozíku. Smyslem těchto zobrazení je výhradně jen usnadnit objasnění postupů.

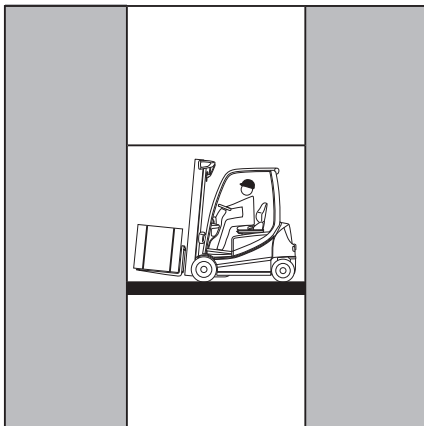

Znázornění indikační a řídicí jednotky



UPOZORNĚNÍ

Znázornění provozních režimů a hodnot na displeji indikační a řídicí jednotky jsou pouze příklady a zčásti závisejí na vybavení vozíku. Skutečné provozní stavy a hodnoty zobrazené na displejích se proto mohou lišit.

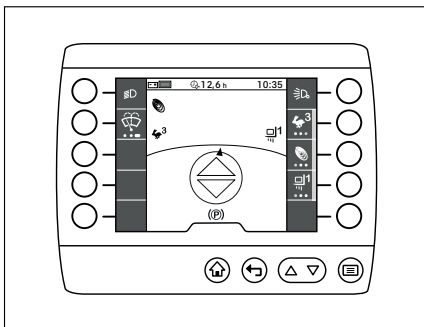

Ochrana životního prostředí

Ochrana životního prostředí

Obaly

Při přepravě vozidla jsou některé díly kvůli ochraně během přepravy zabalené. Před prvním spuštěním je třeba tyto obaly úplně sejmut.



UPOZORNĚNÍ O ŽIVOTNÍM PROSTŘEDÍ

Obalové materiály po dodání vozidla řádně zlikvidujte.

Likvidace součástí a baterií

Vozík je vyroben z různých materiálů. Pokud součásti nebo baterie vyžadují výměnu nebo likvidaci, musí být:

- likvidovat,
- zpracovávat a
- recyklovat v souladu s místními a národními předpisy.



UPOZORNĚNÍ

Při likvidaci baterií je nutné postupovat podle dokumentace dodané jejich výrobcem.



UPOZORNĚNÍ O ŽIVOTNÍM PROSTŘEDÍ

Doporučujeme obrátit se při likvidaci na odbornou firmu.

2

Bezpečnost

Definice odpovědných osob

Definice odpovědných osob

Provozovatel

Provozovatelem je fyzická nebo právnická osoba, která vozík provozuje nebo na základě jejíhož pověření je vozík používán.

Provozovatel musí zajistit, aby se vozík používal pouze pro určený účel a v souladu s bezpečnostními pokyny uvedenými v tomto návodu k obsluze.

Provozovatel je povinen zajistit, aby všichni uživatelé přečetli bezpečnostní informace a porozuměli jim.

Provozovatel je odpovědný za plánování a řádné provádění pravidelných bezpečnostních prohlídek.

Doporučujeme dodržovat národní prováděcí pokyny.

Odborník

Odborník je definován jako servisní technik nebo osoba splňující následující požadavky:

- Dokončené odborné vzdělání s dokladem prokazujícím odbornou kvalifikaci. Tento doklad musí představovat potvrzení odborného vzdělání nebo obdobný dokument.
- Odborná praxe dokládající, že kvalifikovaná osoba získala praktické zkušenosti s průmyslovými vozíky během prokazatelné doby. V průběhu této doby se tato osoba seznámila s celou řadou příznaků, které indikují nutnost provedení kontroly, například v důsledku posouzení rizika nebo na základě denní prohlídky.
- Je nezbytná aktuální odborná praxe v oblasti testů průmyslových vozidel příslušného typu a odpovídající další kvalifikace. Kvalifikovaná osoba musí mít zkušenosti s prováděním příslušného testu nebo podobných testů. Navíc tato osoba musí být seznámena s nejnovějším technologickým vývojem týkajícím se testovaného průmyslového vozíku a musí si být vědoma posuzovaného rizika.

Řidič

Tento vozík může řídit osoba, která dosáhla věku 18 let, úspěšně absolvovala školení obsluhy vozíku, své schopnosti řízení a manipulace s břemeny prokázala provozovateli nebo příslušnému úřadu a byla pověřena jeho řízením. Musí mít rovněž odborné znalosti o vozíku, který bude řídit.

Požadavky na školení podle §3 Zákona o zdraví a bezpečnosti při práci a §9 nařízení týkající se bezpečnosti na pracovišti jsou považovány za splněné, pokud je obsluha vyškolená v souladu s předpisem BGG 925 (Zákon o pojištění všeobecné odpovědnosti zaměstnavatelů). Dodržujte národní předpisy ve vaší zemi.

Práva, povinnosti a pravidla chování řidiče

Řidič musí projít školením týkajícím se jeho práv a povinností.

Řidiči je nutno přiznat příslušná práva.

Řidič je povinen používat příslušné ochranné pomůcky (ochranný oděv, bezpečnostní obuv, ochrannou přilbu, ochranné brýle, rukavice) vhodné pro dané pracovní prostředí, úkol a typ břemene. Z důvodu zajištění bezpečné jízdy a brzdění je nutné používat pevnou obuv.

Řidič musí být seznámen s návodem k obsluze a musí ho mít vždy k dispozici.

Povinnosti řidiče:

- přečíst a porozumět návodu k obsluze
- Seznámit se s pravidly bezpečné obsluhy vozíku
- Být fyzicky a mentálně způsobilý k bezpečnému ovládní vozíku

⚠ NEBEZPEČÍ

Konzumace drog, alkoholických nápojů nebo léků, které zhoršují reakce, má negativní vliv na schopnost řídit vozík!

Osoby pod vlivem výše uvedených látek nesmí na vozíku nebo pomocí vozíku provádět práce jakéhokoli druhu.

Definice odpovědných osob

Zákaz obsluhy neoprávněnými osobami

V pracovní době řidič zodpovídá za vozík.
Nesmí dovolit, aby byl vozík obsluhován neoprávněnými osobami.

Při opouštění vozíku jej řidič musí zajistit před neoprávněným použitím, např. vytažením klíče.

Základní principy bezpečného provozu

Rozsah pojištění ve firemních prostorách

Ve většině případů jsou firemní prostory vyňaty z veřejné silniční sítě.



UPOZORNĚNÍ

Ve firemní pojistce zákonné odpovědnosti je třeba ověřit, zda se pojištění pro daný vozík vztahuje na případné škody způsobené třetím osobám mimo veřejnou silniční síť.

Zvláštní poznámky pro používání lithium-iontových baterií

Následující zvláštní opatření platí pro provozovatele a řidiče vozíku, který je vybaven lithium-iontovou baterií (varianta na přání) namísto klasické olověné baterie.



⚠ NEBEZPEČÍ

Nebezpečí výbuchu!

Ohřátí baterie na více než 80 °C, mechanické namáhání a nesprávné používání mohou vyvolat výbuch baterie.

- Nikdy nezahřívajte baterii na teplotu vyšší než 80 °C nebo ji nevystavujte otevřenému ohni.
- Nevystavujte baterii nadměrnému mechanickému zatížení.
- Nelezte na baterii.
- Vyhňte se nárazům.
- Neotvírejte baterii.
- Nikdy nezkratujte konektory baterie.
- Nepřipojujte baterii s obrácenou polaritou.

Povolené lithium-iontové baterie

- Používejte pouze lithium-iontové baterie schválené společností STILL pro použití v tomto vozíku.

Základní principy bezpečného provozu

Prohlášení o použití lithium-iontových baterií

Doporučujeme, aby provozovatel informoval místní hasičský sbor o plánovaném používání vozíků vybavených lithium-iontovými bateriemi.

O používání vozíků s lithium-iontovými bateriemi musí být informován také zaměstnanec a osoba zodpovědná za bezpečnost práce.

Posouzení rizik

V souladu s §3 německého nařízení týkajícího se bezpečnosti a zdravotního stavu v průmyslu (BetrSichV) je provozovatel povinen provést samostatné posouzení rizik za účelem posouzení rizik představovaných pro společnost lithium-iontovými bateriemi.

- Dodržujte národní předpisy země, ve které je vozík používán.

Kvalifikace řidiče

Kromě požadavků uvedených v kapitole nazvané "Definice odpovědných osob" v části "Řidič" dodržujte následující pokyny:

- Řidič musí být poučen o používání lithium-iontové baterie.
- Tento vozík smí řídit pouze řidiči, kteří obdrželi provozní a bezpečnostní pokyny ohledně lithium-iontových baterií.

Postup v případě požáru

Poškozené lithium-iontové baterie představují zvýšené nebezpečí požáru. V případě požáru je nejlepším způsobem ochlazení baterie velké množství vody.

- Co nejdříve evakuujte oblast požáru.
- V místě požáru zajistíte dostatečné větrání, protože vznikající spalovací plyny jsou při vdechnutí žravé.
- O požáru lithium-iontových baterií informujte hasičský sbor.
- Řiďte se informacemi poskytnutými výrobcem baterie, týkající se postupu v případě požáru.

Začínající požár je možné uhasit vodou.

Přeprava

Přeprava lithium-iontové baterie mimo areál může za určitých okolností vyžadovat speciální přepravní nádobu.

- Další informace vám poskytne autorizované servisní středisko.

Základní principy bezpečného provozu

Zvláštní nebezpečí v souvislosti s lithiem-iontovou baterií

**⚠ VÝSTRAHA**

Nebezpečí popálení horkými povrchy!

Baterie je vybavena odporem pro brzdový systém, jehož teplota může za provozu vzrůst na více než 100 °C.

Může trvat několik hodin, než odpor pro brzdový systém vychladne na teplotu, při které nehrozí žádné riziko.

- Nedotýkejte se horké oblasti kolem brzdového odporu (1).

⚠ VÝSTRAHA

Nebezpečí úrazu!

Pokud dojde k uvolnění pojistného ventilu (2), hrozí nebezpečí zranění!

- Okamžitě opusťte oblast kolem baterie a odstupejte do vzdálenosti minimálně 5 m.

**UPOZORNĚNÍ**

Odpor pro brzdový systém (1) se v závislosti na skupině baterie instaluje odlišně. Akumulace tepla v oblasti okolo odporu pro brzdový systém nepředstavuje zvláštní nebezpečí. Pojistný ventil (2) se otevře, pokud je baterie vystavena nadměrnému tlaku nebo pokud se vznítí.

Tovární štítek slouží k identifikaci instalované lithiem-iontové baterie.

- Dodržujte pokyny pro lithiem-iontovou baterii používanou ve vozíku uvedené v příslušném návodu k obsluze.

Všechny lithiem-iontové baterie jsou v podstatě spojené s nebezpečím vzniku požáru, výbuchu baterie nebo chemických popálenin způsobených baterií.

Pokud jsou baterie používány správně, ze zavřeného držáku neunikají žádné nebezpečné látky. Není možný žádný kontakt s toxickými látkami. Nebezpečí kontaktu hrozí pouze v případě nesprávného používání (mechanického, tepelného, elektrického), které vede k aktivaci pojistného ventilu (2) nebo prasknutí skříně. V důsledku toho může v závislosti na dalších

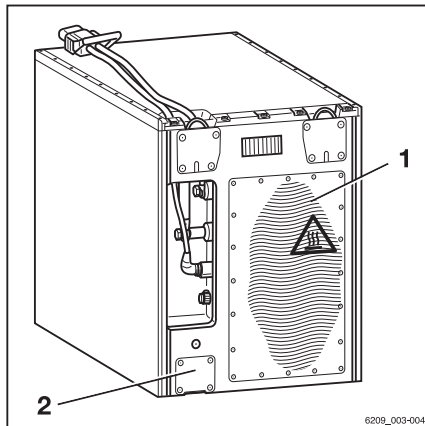
**Ilustrativní obrázek**

- 1 Horká oblast kolem brzdového odporu
2 Pojistný ventil

okolnostech dojit k úniku elektrolytu, materiál elektrody může reagovat s vlhkostí/vodou nebo může dojít k vybití/požáru/výbuchu baterie.

Pokud se dotknete součástí pod proudem, může dojít k zásahu elektrickým proudem, což může mít tepelné nebo paralyzující následky. Paralyzující následky mohou způsobit komorovou fibrilaci, srdeční zástavu nebo paralýzu dýchacího svalstva, jejichž následkem může být smrt.

Pokud baterie hoří, vznikající kouř nebo výpary mohou podráždit oči, pokožku a dýchací systém.

Úpravy a dodatečná montáž

Pokud bude vozík používán k práci, která není uvedena v pokynech nebo v tomto návodu, je vyžadována přestavba nebo dovybavení vozíku za tímto účelem. Jakékoli konstrukční úpravy mohou narušit ovladatelnost a stabilitu vozíku a ve výsledku zapříčinit nehodu.

Následující úpravy součástí a vlastností jsou povoleny pouze s písemným souhlasem výrobce (příklady):

- Jakékoli úpravy, které nepříznivě ovlivňují stabilitu nebo nosnost vozíku nebo periferní výhled z vozíku
- Brzdění
- Řízení
- Ovládací prvky
- Bezpečnostní systémy
- Varianty vybavení
- Přídavná zařízení

V případě potřeby získajte schválení od příslušných úřadů. Dodržujte národní předpisy země, ve které je vozík používán.

Varujeme před instalací a používáním zádržných systémů, které nebyly schváleny výrobcem.

- Před přestavbou nebo dodatečnou montáží zádržných systémů kontaktujte autorizované servisní středisko.

Svářecí práce na vozíku smí provádět pouze autorizované servisní středisko.

Základní principy bezpečného provozu



⚠ NEBEZPEČÍ

Nebezpečí výbuchu kvůli otvorům v krytu baterie!

Mohou unikat výbušné plyny a to by mohlo v případě výbuchu vést k potenciálně smrtelným zraněním. Uzavření otvorů pomocí zátek nepředstavuje dostatečnou ochranu před unikáním plynu.

- Nevrtajte žádné otvory do krytu baterie.

⚠ NEBEZPEČÍ

Nebezpečí nehody kvůli otvorům v krytu baterie!

Došlo by k narušení stability krytu baterie a kryt baterie by mohl prasknout. Sedadlo řidiče by se mohlo propadnout do krytu baterie, což by mohlo způsobit nekontrolované řízení a manévrování řidiče.

- Nevrtajte žádné otvory do krytu baterie.

⚠ NEBEZPEČÍ

Nebezpečí smrtelného zranění způsobeného padajícím břemenem!

Mohlo by dojít k ohrožení života řidiče, pokud vozík není vybaven ochrannou stříškou, neboť řidič může být zasažen břemenem padajícím z výšky zdvihu 1 800 mm nebo větší.

Provoz vozíku bez ochranné stříšky je zakázaný při výšce zdvihu větší než 1 800 mm.

- Při výškách zdvihu 1 800 mm a více používejte jen vozíky s ochrannou stříškou.

Provozovatel smí provádět úpravy vozíku dle vlastního uvážení pouze v případě, že výrobce skončí v likvidaci a společnost nepřevzme jiná právnícká osoba.

Provozovatel musí zároveň splnit následující předpoklady:

- Konstrukční dokumentace, dokumentace o ověření a montážní pokyny související s provedenou úpravou musí být trvale archivovány a zůstat stále dostupné.
- Musí být zkontrolován štítek s nosností, informační štítek, varovné tabulky a návod k obsluze, aby byl zajištěn soulad s úpravami, a v případě potřeby musí být upraven.
- Úpravy musí navrhnout, zkontrolovat a provést konstrukční kancelář, která se specializuje na průmyslové vozíky. Konstrukční kancelář musí dodržet normy a směrnice platné v době provedení těchto změn.

Na vozík je nutné trvale připevnit informační štítek s následujícími údaji tak, aby byl zřetelně viditelný:

- Typ úpravy
- Datum provedení úpravy
- Název a adresa společnosti, která úpravu provedla.

Změny ochranného krytu a prvky zatěžující stříšku

▲ NEBEZPEČÍ

Případné selhání ochranného krytu při pádu břemena nebo převrácení vozíku bude mít potenciálně katastrofální následky pro řidiče. Hrozí nebezpečí smrti!

Svařováním na ochranném krytu a vrtáním do ochranného krytu se změni vlastnosti materiálu a konstrukční řešení ochranného krytu. Působení nadměrných sil zapříčiněných padajícími břemeny nebo převrácením vozíku může vést k deformaci upraveného ochranného krytu, takže se řidič může ocitnout bez ochrany.

- Neprovádějte svařování na ochranném krytu.
- Nevrtajte do ochranného krytu.

▲ POZOR

Těžké prvky zatěžující stříšku poškodí ochranný kryt!

V zájmu zajištění trvalé stability ochranného krytu lze na ochranný kryt připevnit prvek zatěžující stříšku, pouze pokud bylo otestováno konstrukční řešení a výrobce poskytl souhlas.

- V souvislosti s montáží prvků zatěžujících stříšku se poraďte s pracovníky autorizovaného servisního střediska.

Varování týkající se neoriginálních dílů

Originální díly, přídatná zařízení a příslušenství jsou speciálně navrženy pro tento vozík. Výslovně upozorňujeme na skutečnost, že díly, přídatná zařízení a příslušenství dodané jinými společnostmi nebyly testovány ani schváleny společností STILL.

Základní principy bezpečného provozu

⚠ POZOR

Montáž a používání takových výrobků může mít proto negativní vliv na konstrukční vlastnosti vozíku, a může tak omezit aktivní nebo pasivní bezpečnost jízdy.

Doporučujeme vyžádat si před montáží takových dílů schválení od výrobce a v případě potřeby i od příslušných úřadů. Výrobce nenese žádnou odpovědnost za škody způsobené použitím jiných než originálních dílů a příslušenství bez našeho předchozího schválení.

Poškození, závady a nesprávné použití bezpečnostních systémů

Poškození vozíku či přídavného zařízení nebo jiné závady musejí být okamžitě nahlášeny nadřízenému nebo odpovědnému vedoucímu vozového parku, aby mohly být odstraněny.

Vozíky a přídavná zařízení, která jsou nefunkční nebo jsou pro provoz nebezpečná, je zakázáno používat, dokud není provedena oprava.

Nedemontujte ani nevyřazujte z provozu bezpečnostní zařízení a spínače.

Pevné hodnoty nastavení lze měnit pouze se souhlasem výrobce.

Upravovat elektroinstalaci (např. pro připojení rádia, přídavných světlometů atd.) lze pouze s písemným souhlasem výrobce. Veškeré zásahy do elektrického systému musejí být zdokumentovány.

I když jsou střešní panely odnímatelné, je zakázáno je snímat, protože slouží k ochraně před padajícími drobnými předměty.

Pneumatiky

⚠ NEBEZPEČÍ

Nebezpečí pro stabilitu!

Nedodržování následujících informací a pokynů může vést ke ztrátě stability. Vozík se může převrhnout, nebezpečí nehody!

Následující faktory mohou vést ke ztrátě stability, a jsou proto **zakázány**:

- Různé pneumatiky na stejné nápravě, např. vzdušnicové pneumatiky a superelastické pneumatiky
- Pneumatiky, které nejsou schválené výrobcem
- Nadměrné opotřebení pneumatik
- Pneumatiky nízké kvality
- Záměna součástí ráfku kola
- Kombinace součástí ráfku kola od různých výrobců

Aby byla zajištěna stabilita, je nutné dodržovat následující pravidla:

- Používejte na stejné nápravě pouze pneumatiky stejné a přípustné úrovně opotřebení.
- Používejte na stejné nápravě pouze kola a pneumatiky stejného typu, např. pouze superelastické pneumatiky.
- Používejte pouze kola a pneumatiky schválené výrobcem.
- Používejte pouze vysoce kvalitní výrobky.

Kola a pneumatiky schválené výrobcem jsou uvedeny v katalogu náhradních dílů. Pokud chcete používat jiná kola nebo pneumatiky, musíte předem získat svolení od výrobce.

- Ohledně této záležitosti kontaktujte autorizované servisní středisko.

Při výměnách kol nebo pneumatik vždy dbejte na to, aby nedocházelo k naklánění vozíku na jednu stranu (např. vyměňujte vždy současně levé a pravé kolo vozíku). Změny lze provádět pouze po konzultaci s výrobcem.

Pokud se změní typ pneumatik používaných na jedné nápravě, například superelastické pneumatiky se vymění za vzdušnicové pneumatiky, musí se odpovídajícím způsobem změnit schéma zatížení.

- Ohledně této záležitosti kontaktujte autorizované servisní středisko.

Základní principy bezpečného provozu

Lékařské přístroje

VÝSTRAHA

Může docházet k elektromagnetickému rušení v lékařských přístrojích!

Používejte pouze přístroje s dostatečnou ochranou proti elektromagnetickému rušení.

Lékařské přístroje, například kardiostimulátory nebo naslouchátka, nemusí během provozu vozíku fungovat správně.

- Poradte se s lékařem nebo s výrobcem lékařského přístroje, zda je přístroj dostatečně chráněn před elektromagnetickým rušením.

Upozornění na zvýšenou opatrnost při manipulaci s pneumatickými pružinami a akumulátory

VÝSTRAHA

Pneumatické pružiny jsou pod vysokým tlakem. Nesprávná demontáž má za následek zvýšené nebezpečí zranění.

K zajištění snadného ovládání mohou být různé funkce vozíku podporovány pneumatickými pružinami. Pneumatické pružiny jsou kompaktní součásti, které jsou vystavovány vysokým vnitřním tlakům (až 300 barů). Za žádných okolností nesmí být rozebírány, pokud to není nařízeno v pokynech, a lze je instalovat až po uvolnění tlaku. V případě nutnosti provede snížení tlaku plynové pružiny v souladu s předpisy před její demontáží autorizované servisní středisko. Před recyklací se musí pneumatické pružiny odtlakovat.

- Zabraňte poškození, působení bočních sil, deformacím, teplotám přesahujícím 80 °C a silnému znečištění.
- Poškozené nebo vadné pneumatické pružiny je třeba neprodleně vyměnit.
- Obrat'te se na autorizované servisní středisko.

⚠ VÝSTRAHA

Akumulátory jsou pod vysokým tlakem. Nesprávná instalace akumulátoru má za následek zvýšené nebezpečí zranění.

Před zahájením práce na akumulátoru je nutné baterii odtlakovat.

- Obrat'te se na autorizované servisní středisko.

Délka ramen vidlice**⚠ NEBEZPEČÍ**

Nebezpečí nehody v důsledku nesprávné volby ramen vidlice!

- Ramena vidlice musí odpovídat hloubce břemena.

Pokud jsou ramena vidlice příliš krátká, může břemeno po zvednutí z ramen spadnout. Kromě toho mějte na paměti, že v důsledku dynamických sil, například při brzdění, se těžší břemeno může posunout. Břemeno, které je jinak bezpečně usazené na ramenech vidlice, se může posunout dopředu a spadnout.

Pokud jsou ramena vidlice příliš dlouhá, mohou se zachytit za nákladové jednotky za břemenem, které chcete zvednout. Tyto jiné nákladové jednotky se pak při zvednutí břemene převrhnou.

- Správnou délku ramen vidlice vám pomůže vybrat autorizované servisní středisko.

Doprovodné riziko

Doprovodné riziko

Doprovodná nebezpečí, doprovodná rizika

I když si budete při práci počínat opatrně a budete dodržovat normy a předpisy, nelze při používání vozíku zcela vyloučit další nebezpečí.

Vozík a všechny další komponenty systému odpovídají současným bezpečnostním požadavkům. Ani při používání průmyslového vozíku v souladu se stanoveným účelem používání a dodržování všech poskytnutých pokynů nelze vyloučit některá doprovodná rizika.

Doprovodné riziko nelze vyloučit ani mimo úzké limity nebezpečné oblasti, které samotný vozík představuje. Aby mohly osoby v nebezpečné oblasti okamžitě reagovat v případě poruchy, nehody, selhání atd., musí vozíku věnovat zvýšenou pozornost.

▲ VÝSTRAHA

Všechny osoby v nebezpečné oblasti vozíku musí znát nebezpečí související s používáním vozíku.

Dále upozorňujeme na bezpečnostní předpisy uvedené v tomto návodu k obsluze.

Rizika zahrnují následující možnosti:

- Únik spotřebních materiálů v důsledku netěsností, prasknutí potrubního vedení a nádob atd.
- Nebezpečí nehody při jízdě po náročném povrchu, například ve svahu, po velmi hladkém nebo nerovném povrchu, při špatném výhledu atd.
- Pád, uklouznutí atd. na vozíku, zejména ve vlhkém počasí, při úniku provozních látek nebo na zledovatělém povrchu.
- Nebezpečí požáru a výbuchu způsobeného bateriemi a elektrickým napětím
- Lidská chyba v důsledku nedodržování bezpečnostních předpisů
- Neodstraněná závada nebo vadné či opotřebované součásti
- Nedostatečná údržba a testování
- Použití nevhodných provozních látek
- Překračování intervalů zkoušek

Pokud provozovatel z nedbalosti nebo úmyslně nesplní tyto požadavky, může dojít k nehodě. V tomto případě je výrobce osvobozen od odpovědnosti.

Stabilita

Stabilita vozíku byla testována podle nejnovějších technologických norem. Pokud je vozík používán správným způsobem a v souladu se stanoveným účelem používání, je zaručena stabilita vozíku. Tyto normy zohledňují pouze dynamické a statické klopné síly vznikající při použití v souladu se stanovenými provozními pravidly a stanoveným účelem používání. Nebezpečí překročení momentu náklonu a ztráty stability v důsledku nesprávného používání nelze nikdy zcela vyloučit.

Ztrátě stability lze předejít nebo ji minimalizovat dodržováním následujících zásad:

- Vždy zajistěte břemeno proti sklouznutí, např. přivázáním.
- Nestabilní břemena vždy přepravujte ve vhodných nádobách.
- Při zatáčení jeďte vždy pomalu.
- Při jízdě mějte břemeno spuštěné.
- U vozíků vybavených bočním posuvem vyrovnejte a přepravujte břemena tak, aby těžiště břemena bylo umístěno uprostřed vozíku.
- Vyhněte se otáčení a diagonální jízdě po kopcích nebo svazích.
- Při jízdě po kopcích nebo svazích nikdy nechte směřovat břemeno ze svahu.
- Při přepravě zavěšených břemen dávejte vždy velký pozor.
- Nejezděte přes okraje ramp nebo schody.

Zvláštní rizika související s použitím vozíku a přídavných zařízení

Pro každé použití vozíku způsobem, jenž se odlišuje od normálního použití, a v případech, kdy si řidič není jist, zda může vozík používat

Doprovodné riziko

správně a aniž by hrozilo nebezpečí nehod, je nutné získat souhlas výrobce vozíku a výrobce přídavného zařízení.

Doprovodné riziko

Přehled rizik a ochranných opatření

 UPOZORNĚNÍ

Tato tabulka je pomůckou pro vyhodnocování rizik ve vaší organizaci a platí pro všechny typy vozíků. Nelze ji považovat za úplnou.

- Dodržujte národní předpisy země, ve které je vozík používán.

Riziko	Opatření	Kontrolní poznámka ✓ hotovo – Nevztahuje se	Poznámky
Vybavení vozíku nevyhovuje místním požadavkům	Kontrola	○	Máte-li pochybnosti, obraťte se na odpovědnou podnikovou inspekci nebo na společnost poskytující zákonné pojištění odpovědnosti zaměstnavatelů
Nedostatečné schopnosti nebo kvalifikace řidiče	Školení řidičů (průmyslová vozidla řízená vsedě a vstoje)	○	Zásada DGUV 308-001 Řidičské oprávnění VDI 3313
Použití nepovolanými osobami	Přístup s klíčem pouze pro určené zaměstnance	○	
Provoz vozíku není bezpečný	Pravidelné testování a oprava poruch	○	Německé nařízení týkající se bezpečnosti a zdravotního stavu v průmyslu (BetrSichV)
Nebezpečí pádu při použití pracovních plošin	Soulad s národními předpisy (různá národní legislativa)	○	Německé nařízení týkající se bezpečnosti a zdravotního stavu v průmyslu (BetrSichV) a asociace pro pojištění zákonné odpovědnosti zaměstnavatelů
Snížená viditelnost způsobená nákladem	Plánování využití	○	Německé nařízení týkající se bezpečnosti a zdravotního stavu v průmyslu (BetrSichV)
Znečištění dýchatelného vzduchu	Analýza spalin ze vznětového motoru	○	Technické směrnice pro nebezpečné látky (TRGS) 554 a německé nařízení týkající se

Riziko	Opatření	Kontrolní poznámka ✓ hotovo – Nevztahuje se	Poznámky
			bezpečnosti a zdravotního stavu v průmyslu (BetrSichV)
	Analýza spalin pohonu na LPG	O	Seznam německých mezních prahových hodnot (MAK-Liste) a německé nařízení týkající se bezpečnosti a zdravotního stavu v průmyslu (BetrSichV)
Nepřípustné použití (nevhodné použití)	Poskytněte návod k obsluze	O	Německé nařízení týkající se bezpečnosti a zdravotního stavu v průmyslu (BetrSichV) a německý zákon o zdraví a bezpečnosti práce (ArbSchG)
	Písemná poznámka o pokynech pro řidiče	O	Německé nařízení týkající se bezpečnosti a zdravotního stavu v průmyslu (BetrSichV) a německý zákon o zdraví a bezpečnosti práce (ArbSchG)
	Německé nařízení týkající se bezpečnosti a zdravotního stavu v průmyslu (BetrSichV), dodržujte pokyny uvedené v návodu k obsluze	O	
Při doplňování			
a) nafty	Německé nařízení týkající se bezpečnosti a zdravotního stavu v průmyslu (BetrSichV), dodržujte pokyny uvedené v návodu k obsluze	O	
b) LPG	Směrnice DGUV 79, dodržujte pokyny uvedené v návodu k obsluze	O	

Doprovodné riziko

Riziko	Opatření	Kontrolní poznámka ✓ hotovo – Nevztahuje se	Poznámky
Při nabíjení trakční baterie	Německé nařízení týkající se bezpečnosti a zdravotního stavu v průmyslu (BetrSichV), dodržujte pokyny uvedené v návodu k obsluze	O	VDE 0510-47 (= DIN EN 62485-3): zejména – Zajistěte adekvátní větrání – Izolace v rámci povoleného rozsahu
Při použití nabíječky baterií	Německé nařízení týkající se bezpečnosti a zdravotního stavu v průmyslu (BetrSichV), pravidlo DGUV 113-001 a dodržujte pokyny uvedené v návodu k obsluze	O	Německé nařízení týkající se bezpečnosti a zdravotního stavu v průmyslu (BetrSichV) a pravidlo DGUV 113-001
Parkování vozíků na LPG	Německé nařízení týkající se bezpečnosti a zdravotního stavu v průmyslu (BetrSichV), pravidlo DGUV 113-001 a dodržujte pokyny uvedené v návodu k obsluze	O	Německé nařízení týkající se bezpečnosti a zdravotního stavu v průmyslu (BetrSichV) a pravidlo DGUV 113-001
Při provozu bezobslužných dopravních systémů			
Nedostatečná kvalita jízdní dráhy	Vyčistěte/uvolněte vozovky	O	Německé nařízení týkající se bezpečnosti a zdravotního stavu v průmyslu (BetrSichV)
Nesprávně naložené/sesunutě břemeno	Znovu umístěte náklad na paletu	O	Německé nařízení týkající se bezpečnosti a zdravotního stavu v průmyslu (BetrSichV)
Nepředvídatelné chování při jízdě	Školení zaměstnance	O	Německé nařízení týkající se bezpečnosti a zdravotního stavu v průmyslu (BetrSichV)
Zablokované trasy	Označte trasy Udržujte vozovky průjezdné	O	Německé nařízení týkající se bezpečnosti a zdravotního stavu v průmyslu (BetrSichV)

Riziko	Opatření	Kontrolní poznámka ✓ hotovo – Nevztahuje se	Poznámky
Trasy se kříží	Stanovte pravidlo pro přednost v jízdě	○	Německé nařízení týkající se bezpečnosti a zdravotního stavu v průmyslu (BetrSichV)
Absence detekce přítomnosti osob při zakládání zboží do stohu a odebírání zboží ze stohu	Školení zaměstnanců	○	Německé nařízení týkající se bezpečnosti a zdravotního stavu v průmyslu (BetrSichV)

Nebezpečí pro zaměstnance

Podle německého nařízení týkajícího se bezpečnosti a zdravotního stavu v průmyslu (BetrSichV) a německého zákona o hygieně a bezpečnosti práce (ArbSchG) musí provozovatel určit a posoudit rizika vyplývající z provozu a stanovit opatření pracovní bezpečnosti nutná pro zaměstnance (BetrSichVO). Provozovatel proto musí sestavit odpovídající návod k obsluze (§ 6 ArbSchG – zákona o bezpečnosti práce) a jmenovat osobu zodpovědnou za tento návod k obsluze. Řidiči musí být informováni o návodu k obsluze, který se na ně vztahuje.



UPOZORNĚNÍ

Dodržujte prosím definice následujících odpovědných osob: "provozovatel" a "řidič".

Konstrukce a vybavení vozíku vyhovují normám a směrnícím požadovaným pro shodu CE. Konstrukce a vybavení také splňují normy a směrnice nezbytné pro shodu UKCA, která je vyžadována ve Velké Británii. Konstrukce a vybavení proto nejsou součástí požadovaného rozsahu posouzení rizik. Totéž platí pro přídatná zařízení s vlastním označením CE a UKCA. Provozovatel však musí vybrat typ a vybavení vozíků tak, aby vyhovovaly místním předpisům pro využití.

Výsledek posouzení rizik musí být zdokumentován (§ 6 ArbSchG – zákona o bezpečnosti práce). Pokud použití vozíku zahrnuje podobné rizikové situace, výsledky mohou

Doprovodné riziko

být shrnuty. Kapitola nazvaná "Přehled rizik a ochranných opatření" obsahuje rady na dodržení tohoto nařízení. Přehled specifikuje hlavní rizika, která jsou v případě nedodržení pokynů nejčastějšími příčinami nehod. Pokud se v důsledku zvláštních provozních podmínek vyskytnou další hlavní rizika, musí být tato rizika rovněž brána v úvahu.

Podmínky používání vozíků jsou v mnoha výrobních závodech do značné míry podobné, proto lze rizika shrnout v jednom přehledu. Řiďte se informacemi týkajícími se této záležitosti, které poskytla příslušná asociace pro pojištění odpovědnosti zaměstnavatelů.

Bezpečnostní kontroly

Provádění pravidelných prohlídek vozíků

Provozovatel musí zajistit, aby byl vozík zkontrolován odborníkem nejméně jednou ročně nebo po zvláštních událostech.

Součástí této prohlídky musí být provedení celkové kontroly technického stavu vozíku z hlediska prevence nehod. U vozíku je dále nutná důkladná kontrola, zda nedošlo k případnému poškození v důsledku nesprávného používání. Je nutné založit protokol testů. Výsledky prohlídky musí být uchovány nejméně do provedení dalších dvou prohlídek.

Datum prohlídky je uvedeno na nálepce umístěné na vozíku.

- Provádění pravidelného testování vozíku dohodněte s autorizovaným servisním střediskem.
- Dodržujte směrnice kontrol prováděných na vozíku v souladu s doporučením FEM 4.004.

Provozovatel je zodpovědný za zajištění neprodleného odstranění závad.

- Uvědomte autorizované servisní středisko.



UPOZORNĚNÍ

Také dodržujte národní předpisy země, ve které se vozík používá.

Testování izolace

Izolace vozíku musí mít dostatečný izolační odpor. Z tohoto důvodu musíte v rámci zkoušky FEM alespoň jednou ročně provést test izolace v souladu s normami DIN EN 1175 a DIN 43539, VDE 0117 a VDE 0510.

Výsledky testu izolace musí být stejné jako hodnoty uvedené v následujících dvou tabulkách nebo vyšší.

- V případě potřeby testu izolace se obraťte na autorizované servisní středisko.

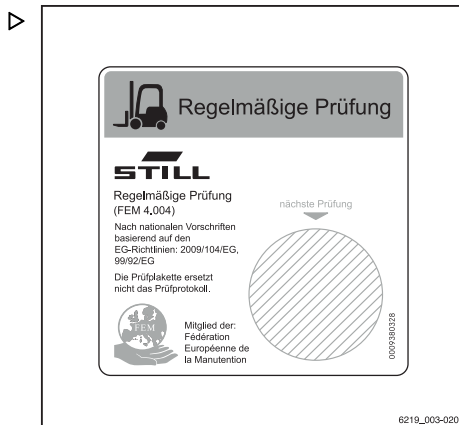

Bezpečnostní kontroly

Přesný postup pro tento test izolace je popsán v dílenské příručce pro tento vozík.



UPOZORNĚNÍ

Elektrický systém vozíku a trakční baterie je nutné kontrolovat samostatně.

Hodnoty testu pro trakční baterie

Součást	Doporučené zkušební napětí	Hodnoty měření		Jmenovité napětí U_{baterie}	Hodnoty testu
Baterie	50 V ss	Baterie + Baterie -	Držák baterie	24 V	> 1 200 Ω
	100 V ss			48 V	> 2 400 Ω
	100 V ss			80 V	> 4 000 Ω

Hodnoty testu pro celý vozík

Jmenovité napětí	Testovací napětí	Hodnoty testu pro nové vozíky	Minimální hodnoty po dobu životnosti
24 V	50 V ss	Min. 50 k Ω	> 24 k Ω
48 V	100 V ss	Min. 100 k Ω	> 48 k Ω
80 V	100 V ss	Min. 200 k Ω	> 80 k Ω

Pravidelně testování elektrické bezpečnosti ▷

Vestavěná nabíječka a související nabíjecí kabel musí být zkontrolovány alespoň jednou ročně. Tato zkouška musí být provedena v souladu s národními předpisy země, ve které se vozík používá (např. DIN EN 50678 a DIN EN 50699 v Německu). Ohledně této záležitosti kontaktujte autorizované servisní středisko.

Nálepku se záznamem o testování připevní na panel nálepek zkušební technik. Termín pro další testování je vždy v horní části nálepky.

- Před každým použitím zkontrolujte, zda není nabíjecí kabel poškozený.
- Nikdy **nepoužívejte** poškozený nabíjecí kabel.

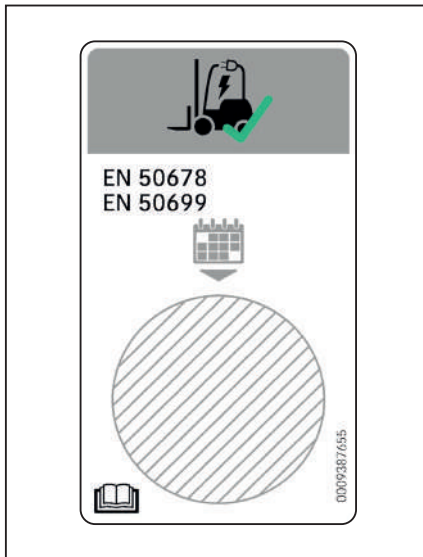

Bezpečnostní předpisy pro manipulaci s provozními látkami

Bezpečnostní předpisy pro manipulaci s provozními látkami

Povolené provozní látky

⚠ VÝSTRAHA

Provozní látky mohou být nebezpečné!

- Dodržujte všeobecné informace a bezpečnostní informace týkající se používání provozních látek.
- Viz kapitola nazvaná "Bezpečnostní předpisy pro manipulaci s provozními látkami".
- Věnujte pozornost bezpečnostním datovým listům dodávaným výrobcem odpovídajících provozních látek.
- Používejte pouze provozní látky schválené pro použití s tímto vozíkem. Povolené látky naleznete v tabulce s údaji o údržbě.

Oleje

**⚠ NEBEZPEČÍ**

Oleje jsou hořlavé!

- Řiďte se zákonnými předpisy.
- Zabraňte kontaktu oleje s horkými částmi motoru.
- Zákaz kouření a práce s otevřeným ohněm a plamenem!

**⚠ NEBEZPEČÍ**

Oleje jsou toxické!

- Zabraňte kontaktu s naftou a požití nafty.
- Při vdechnutí výparů nebo kouře se okamžitě přemístěte na čerstvý vzduch.
- Oči po kontaktu s naftou důkladně propláchněte (nejméně 10 minut) vodou a poté se obraťte na očního lékaře.
- Při spolknutí nevyvolávejte zvracení. Vyhledejte okamžitou lékařskou pomoc.

**⚠ VÝSTRAHA**

Delší intenzivní kontakt s pokožkou může způsobit vysušení a podráždění kůže!

- Zabraňte kontaktu s naftou a požití nafty.
- Noste ochranné rukavice.
- Pokožku potřísněnou olejem umyjte mýdlem a vodou a ošetřete vhodným kosmetickým přípravkem.
- Namočené šaty a boty ihned převlečte.

⚠ VÝSTRAHA

Nebezpečí uklouznutí na rozlitém oleji, zejména ve spojení s vodou!

- Rozlítý olej ihned odstraňte pomocí prostředku, který váže olej, a zlikvidujte ji v souladu s předpisy.

**UPOZORNĚNÍ O ŽIVOTNÍM PROSTŘEDÍ**

Olej je látka znečišťující vodu!

- *Olej vždy skladujte v nádobách, jež vyhovují příslušným předpisům.*
- *Zabraňte rozlítí oleje.*
- *Rozlítý olej ihned odstraňte pomocí prostředku, který váže olej, a zlikvidujte ji v souladu s předpisy.*
- *Použitý olej zlikvidujte podle předpisů.*

Hydraulická kapalina**⚠ VÝSTRAHA**

Tyto kapaliny jsou během provozu vozíku pod tlakem a jsou zdraví nebezpečné.

- Tyto kapaliny nevylévejte.
- Řiďte se zákonnými předpisy.
- Zabraňte kontaktu kapalin s horkými částmi motoru.

Bezpečnostní předpisy pro manipulaci s provozními látkami

⚠ VÝSTRAHA

Tyto kapaliny jsou během provozu vozíku pod tlakem a jsou zdraví nebezpečné.

- Zabraňte kontaktu kapalin s pokožkou.
- Zabraňte vdechnutí aerosolu.
- Kontakt hydraulické kapaliny s pokožkou je zvláště nebezpečný při úniku hydraulické kapaliny pod vysokým tlakem následkem úniku z hydraulického systému. V případě úrazu vyhledejte neprodleně lékařskou pomoc.
- Chcete-li se vyhnout zranění, používejte odpovídající osobní ochranné vybavení (např. ochranné rukavice, ochranné brýle, prostředky pro ochranu pokožky a prostředky pro péči o pokožku).

UPOZORNĚNÍ O ŽIVOTNÍM PROSTŘEDÍ

Hydraulická kapalina znečišťuje vodu.

- *Vždy uchovávejte hydraulickou kapalinu v nádobách, které vyhovují předpisům*
- *Zabraňte rozliti*
- *Rozlitou hydraulickou kapalinu ihned odstraňte pomocí prostředku, který váže olej, a zlikvidujte ji v souladu s předpisy*
- *Použitou hydraulickou kapalinu likvidujte podle předpisů*

Bateriová kyselina

⚠ VÝSTRAHA

Akumulátorová kyselina obsahuje rozpuštěnou kyselinu sírovou. Kyselina sírová je toxická.

- Za každou cenu zabraňte kontaktu s bateriovou kyselinou nebo jejímú požití.
- V případě zranění vyhledejte neprodleně lékařskou pomoc.

**⚠ VÝSTRAHA**

Akumulátorová kyselina obsahuje rozpuštěnou kyselinu sírovou. Kyselina sírová je korozivní.

- Při manipulaci s akumulátorovou kyselinou používejte vhodné PSA (gumové rukavice, zástěru, ochranné brýle).
- Při práci s akumulátorovou kyselinou nikdy nenoste hodinky ani šperky.
- Zabraňte vylití nebo vystříknutí kyseliny na oblečení, pokožku nebo do očí. Pokud k tomu přesto dojde, okamžitě začněte oplachovat postižené místo dostatečným množstvím čisté vody.
- V případě zranění vyhledejte neprodleně lékařskou pomoc.
- Rozlitou akumulátorovou kyselinu okamžitě vypláchněte množstvím vody.
- Postupujte podle zákonných předpisů.

**UPOZORNĚNÍ O ŽIVOTNÍM PROSTŘEDÍ**

- Použitou akumulátorovou kyselinu likvidujte v souladu s platnými předpisy.

Likvidace provozních látek**UPOZORNĚNÍ O ŽIVOTNÍM PROSTŘEDÍ**

Látky použité během opravy, údržby a čištění musí být řádně shromážděny a zlikvidovány v souladu s národními předpisy země, ve které se vozík používá. Likvidace smí být provedena pouze na místech k tomu určených. Je nutné postupovat opatrně, aby se co nejvíce minimalizoval dopad na životní prostředí.

- Veškeré rozlité kapaliny, jako například hydraulický nebo převodový olej, okamžitě odstraňte prostředkem, který absorbuje olej.
- Rozlitou akumulátorovou kyselinu ihned neutralizujte.
- Vždy dodržujte národní předpisy týkající se likvidace použitého oleje.

Emise

Emise

Stanovené hodnoty se vztahují na standardní vozík (srovnejte se specifikacemi v kapitole "Technické údaje"). Při použití jiných pneumatik, zvedacích stožárů, přídatných jednotek atd. mohou být hodnoty jiné.

Hlukové emise

Hodnoty byly zjištěny na základě měření podle normy EN 12053 "Bezpečnost průmyslových vozíků – Způsoby měření hlukových emisí", podle normy EN 12001, EN ISO 3744 a požadavků normy EN ISO 4871.

Toto zařízení vytváří následující hladinu akustického tlaku:

Stálá hladina akustického tlaku na sedadle řidiče

L_{pAZ}	Tolerance měření K_{pA}
< 66,3 dB (A)	4 dB (A)

Hodnoty byly zjištěny ve zkušebním cyklu na stejném zařízení z vážených hodnot za provozu a při volnoběhu.

Časové úseky:

- Zvedání 18 %
- V nečinnosti 58 %
- Jízda 24 %

Uvedené hladiny hluku ve vozíku však není možné použít pro určení hlukových emisí, ke kterým dochází na pracovišti podle nejnovější verze **Směrnice 2003/10/ES** (denní osobní zatížení hlukem). V případě potřeby musí hlukové emise určit provozovatel přímo na konkrétních pracovištích, kde se vyskytují další vlivy (další zdroje hluku, zvláštní podmínky použití, odrazy zvuku).

V zemích mimo EU dodržujte platné národní předpisy.

 **UPOZORNĚNÍ**

Věnujte prosím pozornost definici následující odpovědné osoby: "provozovatel".

Vibrace

Vibrace stroje byly určeny na stejném stroji v souladu s normami DIN EN 13059 "Bezpečnost manipulačních vozíků – Metody měření vibrací" a DIN EN 12096 "Vibrace – Deklarování a ověřování hodnot emise vibrací".

Frekvence – vážená efektivní hodnota zrychlení na sedadle

Sedadlo řidiče MSG 65	Tolerance měření
< 0,6 m/s ²	K = 0,18

Výzkumy ukázaly, že amplituda vibrací ruky a paže na volantu nebo ovládacích prvcích ve vozíku je nižší než 2,5 m/s². Proto pro tato měření nejsou stanoveny žádné předpisy.

Individuální vibrační zatížení řidiče v průběhu pracovního dne musí být určeno provozovatelem v souladu se **Směrnicí 2002/44/ES** na konkrétním místě používání, aby mohly být posouzeny všechny další vlivy, např. trasa jízdy, intenzita používání atd.

V zemích mimo EU dodržujte platné národní předpisy.



UPOZORNĚNÍ

Věnujte prosím pozornost definici následující odpovědné osoby: "provozovatel".

Baterie



⚠ NEBEZPEČÍ

Nebezpečí výbuchu z důvodu výskytu hořlavých plynů!

Během nabíjení uvolňují olovené baterie směs kyslíku a vodíku (kyslíko-vodíkový plyn). Tato plynová směs je výbušná a nesmí být zapálena.

- Při práci ve zcela nebo částečně uzavřených pracovních prostorech se vždy ujistěte, zda je zajištěna dostatečná ventilace.
- Udržujte dostatečnou vzdálenost od otevřeného ohně a létajících jisker.
- Nekuřte.
- Dodržujte bezpečnostní předpisy pro manipulaci s baterií.

Emise

Záření

Podle směrnice DIN EN 62471:2009-03 (VDE 0837-471:2009-03) jsou reflektor STILL SafetyLight a osvětlení výstražné zóny (varianta na přání) kvůli možnému fotobiologickému riziku zařazeny do rizikové skupiny 2 (střední riziko).

Asistenční systém Laser-Smartfork (varianta na přání) je laserem třídy 1M.

⚠ NEBEZPEČÍ

Nebezpečí úrazu! Při pohledu do laserového paprsku může dojít k poškození očí, laserové záření (laser třídy 1M).

- Pokud existuje možnost ohrožení osob, okamžitě laser vypněte.
- Nikdy se nedívejte přímo do laserového paprsku.
- Nikdy se nedívejte do laserového paprsku přes zvětšovací sklo, například dalekohled nebo lupu.
- Pokud paprsek zasáhne vaše oko, okamžitě zavřete oči a odvráťte zrak.
- Zajistěte, aby laserový paprsek nemohl být odrážen zrcadlem nebo reflexními povrchy.
- Nikdy nemiřte laserovým paprskem na obličej osoby.

3

Přehledy

Přehled

Přehled

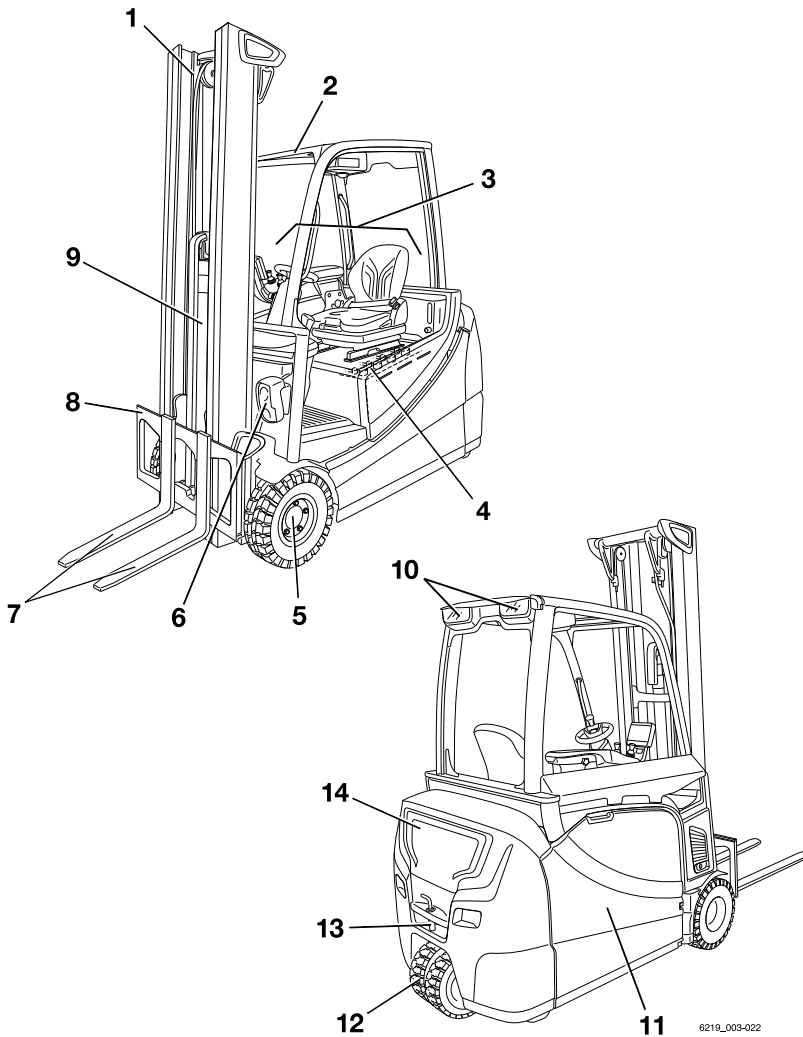

1	Zvedací stožár	8	Nosná deska vidlice
2	Ochranná stříška	9	Válec zdvihu
3	Stanoviště řidiče	10	Zadní světla
4	Baterie (v bateriovém prostoru)	11	Dvířka bateriového prostoru
5	Hnací náprava	12	Řízená náprava
6	Přední osvětlení	13	Tažné zařízení
7	Ramena vidlice	14	Protizávaží

**UPOZORNĚNÍ**

Vybavení vozíku se může lišit od vyobrazeného vybavení.

Stanoviště řidiče

Stanoviště řidiče

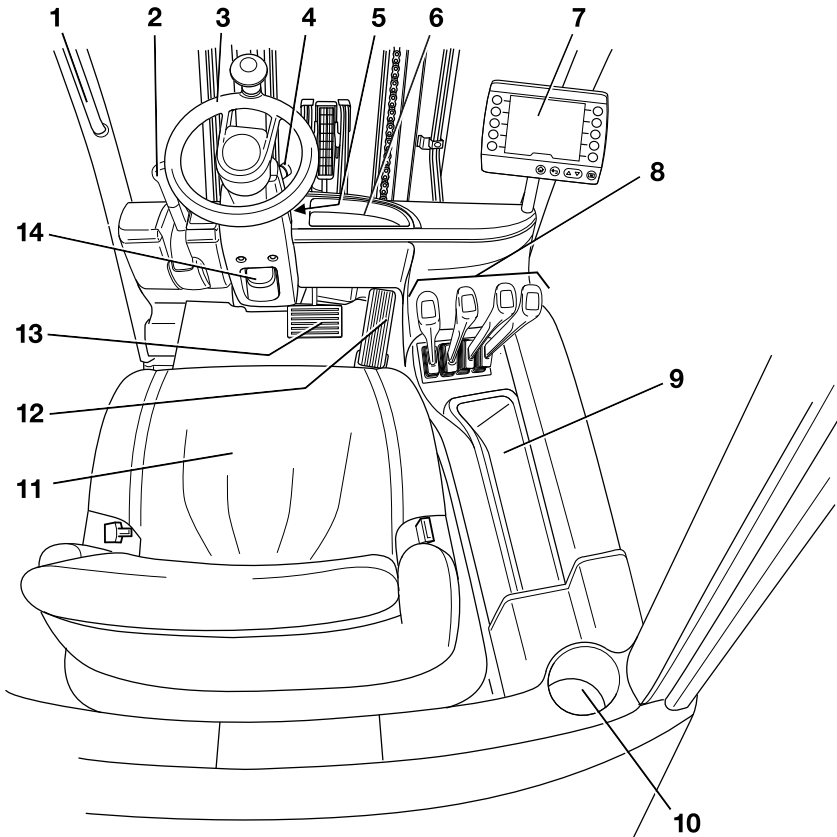

6219_003-024

Odkládací prostor a držák nápojů

- 1 Rukojeť
- 2 Páka parkovací brzdy
- 3 Volant
- 4 Spínač nouzového vypínání
- 5 Klíč zapalování
- 6 Příhrádka
- 7 Zobrazovací/řídící jednotka "STILL Easy Control"
- 8 Ovládací prvky pro hydraulické funkce a funkce pojezdu
- 9 Příhrádka pro uložení návodu k obsluze a nástrčného klíče s šestihranem pro nouzové spouštění

- Tato příhrádka obsahuje také připojení pro diagnostiku.
- 10 Držák nápojů na lahve o maximálním objemu 1,5 l
 - 11 Sedadlo řidiče
 - 12 Pedál akcelérátoru
 - 13 Brzdový pedál
 - 14 Páka nastavení sloupku řízení



UPOZORNĚNÍ

Vybavení vozíku se může lišit od vyobrazeného vybavení.

Odkládací prostor a držák nápojů

⚠ VÝSTRAHA

Jsou-li pedály zablokovány, hrozí nebezpečí nehody!

Následkem řízení nebo brzdění mohou během jízdy do prostoru pro nohy spadnout předměty. Mohou sklouznout mezi a pod pedály (2). Poté mohou zablokovat pedály. Může se stát, že vozík nepůjde v případě potřeby zabrzdít.

- Skladujte pouze předměty, které se vejdou na odkládací prostory (1, 3).
- Do držáku nápojů (3) lze uložit lahve o maximální velikosti 1,5 l.
- Ujistěte se, že předměty nemohou vypadnout z odkládacího prostoru při rozjíždění, zatáčení a brzdění vozíku.

Vozík je vybaven příhrádkou (3) na návod k obsluze a nástrčný klíč s šestihranem pro nouzové spouštění. Držák nápojů (3) pojme lahve o velikosti až 1,5 l. Pokud je vozík vybaven topným systémem (varianta na přání), příhrádka je vynechána (1).

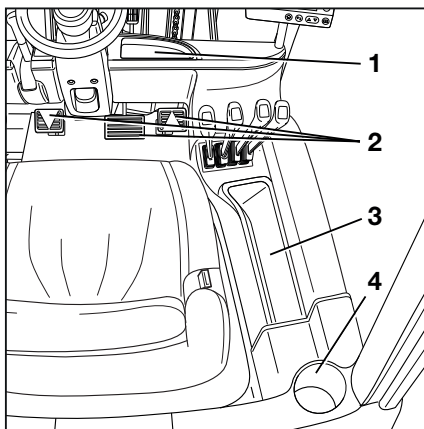

Ovládací a zobrazovací prvky

Ovládací a zobrazovací prvky

Indikační a řídicí jednotka "STILL Easy Control"

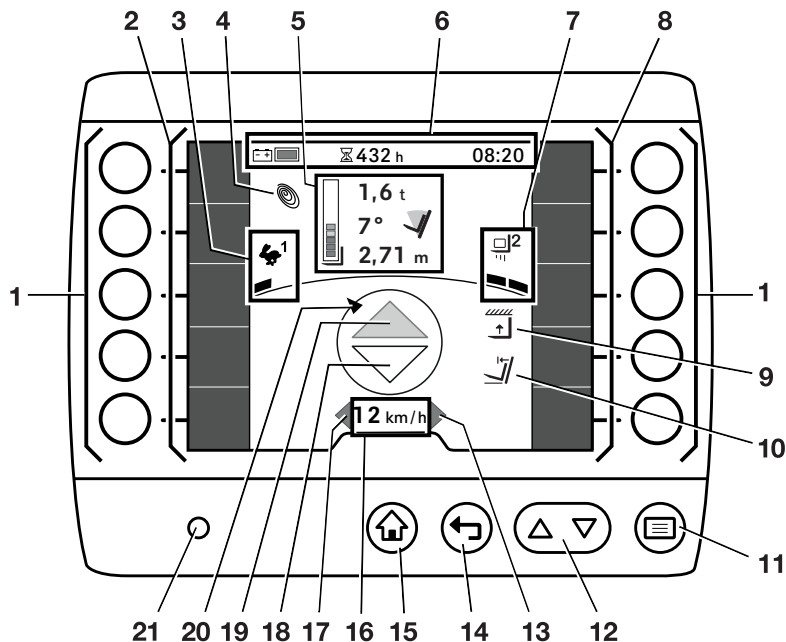

- | | | | |
|---|---|----|---|
| 1 | Softwarová tlačítka | 8 | Pravá lišta oblíbených položek |
| 2 | Levá lišta oblíbených položek | 9 | Omezení výšky zdvihu |
| 3 | Zvolený jízdní program se zobrazením jízdní dynamiky | 10 | Kolmá poloha zvedacího zařízení |
| 4 | Symbol Blue-Q | 11 | Tlačítka nabídky |
| 5 | Informace o zatížení (varianty na přání):
Měření břemene
Úhel náklonu zvedacího stožáru
Výška zdvihu | 12 | Tlačítka procházení |
| 6 | Sloupcový graf | 13 | Kontrolka "pravého" ukazatele směru |
| 7 | Stavový řádek: nabití baterie, provozní hodiny, čas | 14 | Tlačítka Zpět |
| | | 15 | Tlačítka Hlavní zobrazení |
| | | 16 | Rychlost jízdy nebo parkovací brzda (®) |
| | | 17 | Kontrolka "levého" ukazatele směru |
| | | 18 | "Indikátor" směru pojezdu vzad |
| | | 19 | Indikátor směru pojezdu "vpřed" |
| | | 20 | Displej pro směr pohybu vozíku |
| | | 21 | Snímač jasu |

"STILL Easy Control" je indikační a řídicí jednotka třetí generace pro průmyslové vozíky.

Používá se jako provozní zařízení pro běžné funkce vozíku, jako je ovládání funkcí osvětlení a stěrače čelního skla a nastavení jízdní dynamiky.

Zobrazuje také informace o stavu vozíku, jako jsou úroveň nabití baterie, chybová hlášení a provozní hodiny.

Na tomto obrázku jsou uvedeny příklady zobrazení. Indikační a řídicí jednotka poskytuje další možnosti zobrazení, které může nakonfigurovat řidič nebo správce vozového parku.

- Informace o dalších možnostech zobrazení naleznete v originálním návodu k obsluze nazvaném "Indikační a řídicí jednotka STILL Easy Control".

Indikační a řídicí jednotka je připevněna k loketní opěrce, s výjimkou vozíků vybavených vícepákovým ovládním. Pokud je vozík vybaven vícepákovým ovládním indikační a řídicí jednotka je připevněna na pravém sloupku A a je možné ji otočit.

- Informace o otáčení indikační a řídicí jednotky naleznete v části "Nastavení otočné indikační a řídicí jednotky" v kapitole nazvané "Kontroly a úkony před každodenním použitím".



UPOZORNĚNÍ

Neinstalujte nálepkou přes snímač jasu (21) ani jej nezakryvejte ničím jiným. Tento snímač umožňuje přizpůsobení zobrazení aktuálním světelným podmínkám.

Ovládací a zobrazovací prvky

Displej lithium-iontové baterie

Displej lithium-iontové baterie se nachází na boku baterie. Displej lithium-iontové baterie také, kromě indikační a řídicí jednotky, zobrazuje stav nabití a informace týkající se lithium-iontové baterie.

- Dodržujte pokyny v kapitole nazvané "Zobrazovací prvky" v návodu k obsluze "lithium-iontových baterií" společnosti STILL.

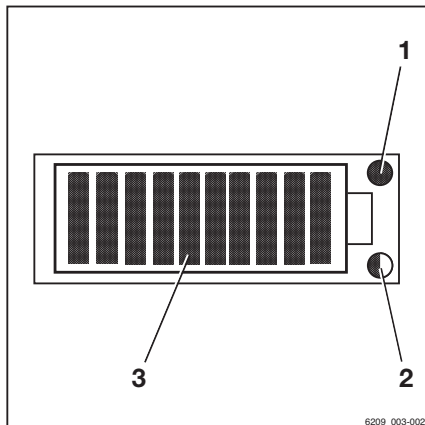

- 1 Servisní dioda LED (červená)
- 2 Dioda LED teploty (žlutá/červená)
- 3 Diody LED stavu nabití (červené/zelené)

Spínač nouzového vypínání

Spínač nouzového vypínání (1) je umístěn na pravé straně sloupku řízení. Odpojuje pohon od napájení.

Nepoužívejte tento spínač k bezpečnému zaparkování vozíku.

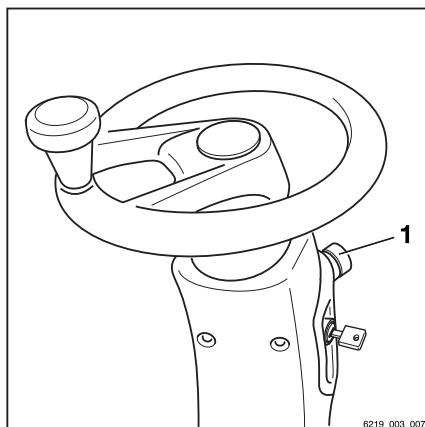

Vícepákové ovládání

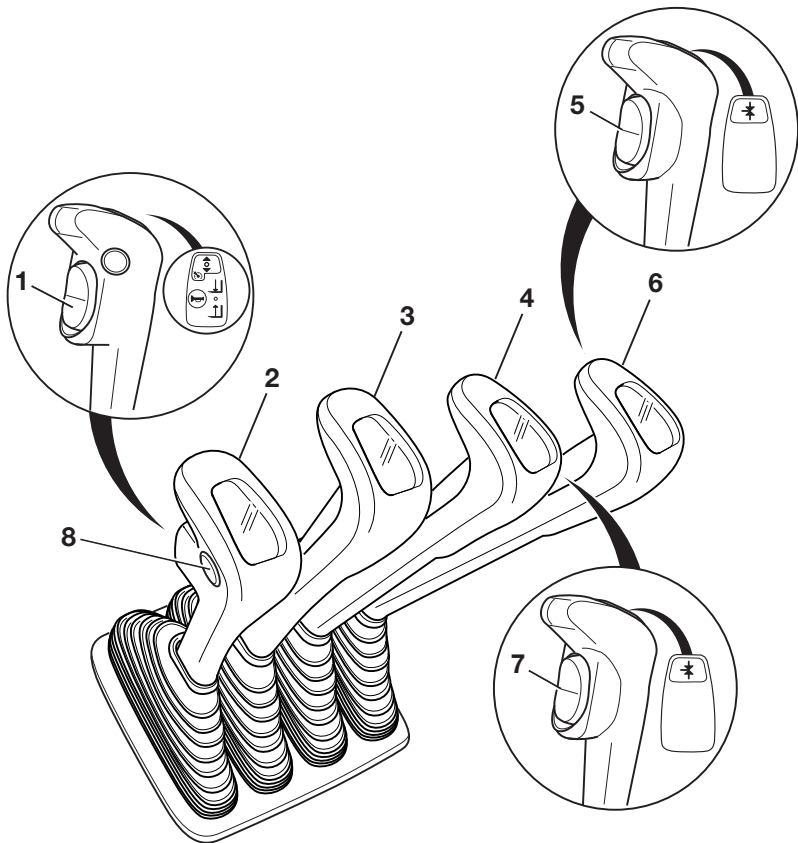

- | | | | |
|---|---|---|--|
| 1 | Spínač směru jízdy | 6 | Ovládací páka pro přídavná zařízení (varianta na přání) |
| 2 | Ovládací páka pro "zdvih/spouštění" | 7 | Funkční tlačítko pro "5. nebo 6. funkci" (varianta na přání) |
| 3 | Ovládací páka pro "sklopení" | 8 | Tlačítko klaksonu |
| 4 | Ovládací páka pro přídavná zařízení (varianta na přání) | | |
| 5 | Funkční tlačítko pro "5. funkci" (varianta na přání) | | |

Ovládací a zobrazovací prvky

**UPOZORNĚNÍ**

U dvoupedálové verze (varianta na přání) se spínač směru jízdy (1) používá výhradně k aktivaci funkce tempomatu (varianta na přání). Směr jízdy se u dvoupedálové verze volí výhradně pomocí pedálů.

Dvě páčky

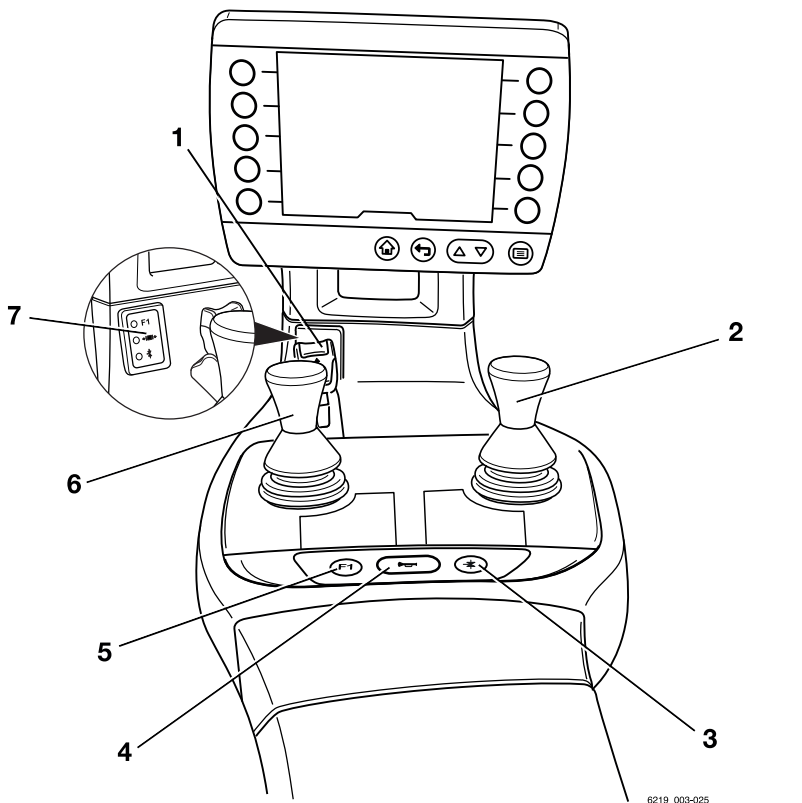

6219_003-025

- | | | | |
|---|----------------------------------|---|--------------------------------------|
| 1 | Spínač směru jízdy | 5 | Funkční tlačítko "F1" |
| 2 | Křížová páka "Přídavná zařízení" | 6 | Všesměrová páka "zvedacího stožáru" |
| 3 | Funkční tlačítko pro "5. funkci" | 7 | Pole displeje pro hydraulické funkce |
| 4 | Tlačítko klaksonu | | |

i UPOZORNĚNÍ

- U dvoupedálové verze (varianta na přání) se spínač směru jízdy (1) používá výhradně k aktivaci funkce tempomatu (varianta na přání). Směr jízdy se u dvoupedálové verze volí výhradně pomocí pedálů.
- Autorizované servisní středisko může přiřadit funkčnímu tlačítku "F1" (5) různé funkce.

Ovládací a zobrazovací prvky

Tři páčky

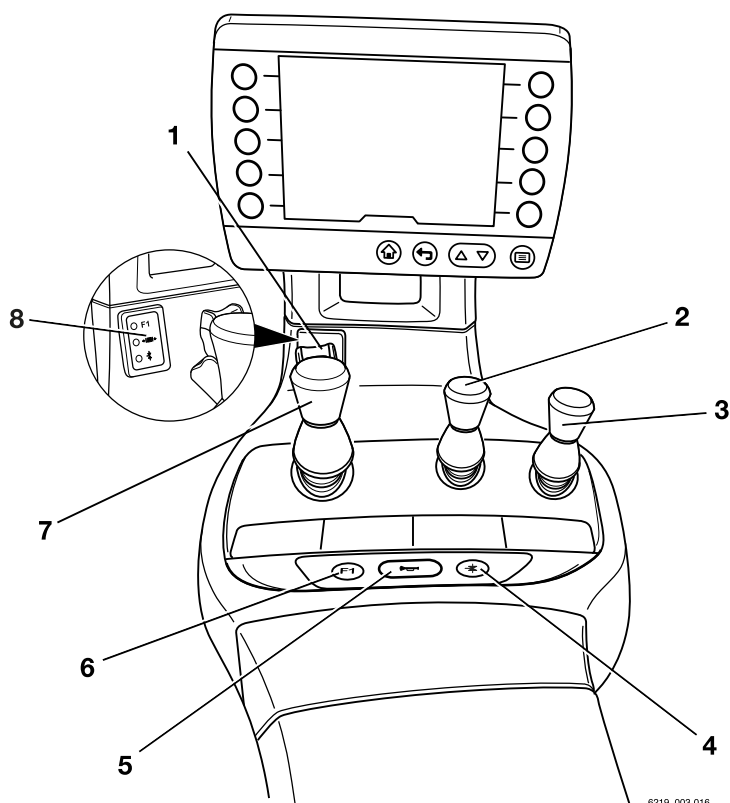

- | | | | |
|---|---------------------------------------|---|--------------------------------------|
| 1 | Spínač směru jízdy | 5 | Tlačítko klaksonu |
| 2 | Ovládací páka "přídavné hydrauliky 1" | 6 | Funkční tlačítko "F1" |
| 3 | Ovládací páka "přídavné hydrauliky 2" | 7 | Všesměrová páka "zvedacího stožáru" |
| 4 | Funkční tlačítko pro "5. funkci" | 8 | Pole displeje pro hydraulické funkce |

 UPOZORNĚNÍ

- U dvoupedálové verze (varianta na přání) se spínač směru jízdy (1) používá výhradně k aktivaci funkce tempomatu (varianta na přání). Směr jízdy se u dvoupedálové verze volí výhradně pomocí pedálů.
- Autorizované servisní středisko může přičíst funkčnímu tlačítku "F1" (6) různé funkce.

Čtyři páčky

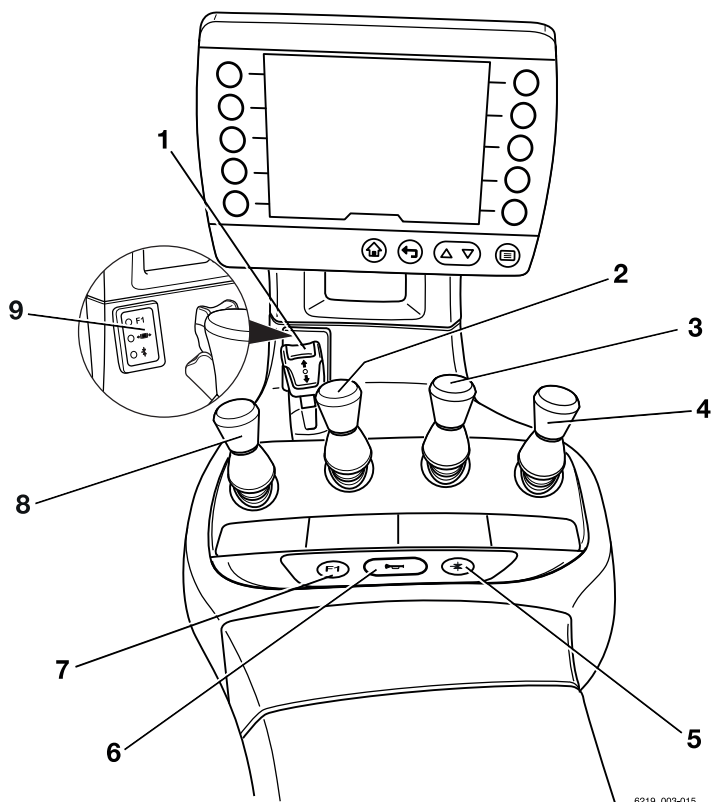

6219_003-015

- | | | | |
|---|---------------------------------------|---|--------------------------------------|
| 1 | Spínač směru jízdy | 6 | Tlačítko klaksonu |
| 2 | Ovládací páka pro "sklopení" | 7 | Funkční tlačítko "F1" |
| 3 | Ovládací páka "přídavné hydrauliky 1" | 8 | Ovládací páka pro "zdvih/spouštění" |
| 4 | Ovládací páka "přídavné hydrauliky 2" | 9 | Pole displeje pro hydraulické funkce |
| 5 | Funkční tlačítko pro "5. funkci" | | |

Ovládací a zobrazovací prvky

**UPOZORNĚNÍ**

- *U dvoupedálové verze (varianta na přání) se spínač směru jízdy (1) používá výhradně k aktivaci funkce tempomatu (varianta na přání). Směr jízdy se u dvoupedálové verze volí výhradně pomocí pedálů.*
- *Autorizované servisní středisko může přiřadit funkčnímu tlačítku "F1" (7) různé funkce.*

Fingertip

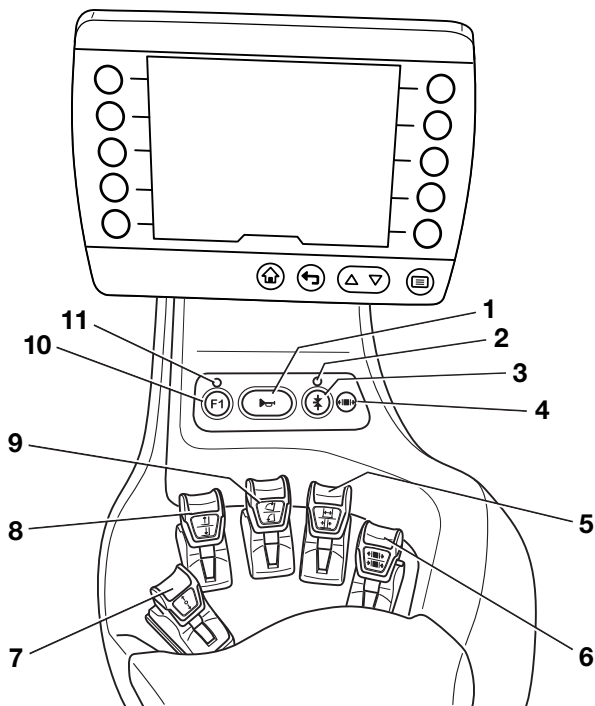

- | | | | |
|---|--|----|-------------------------------------|
| 1 | Tlačítko klaksonu | 7 | Spínač směru jízdy |
| 2 | Kontrolka LED pro "5. funkci" | 8 | Ovládací páka pro "zdvih/spouštění" |
| 3 | Funkční tlačítko pro "5. funkci" | 9 | Ovládací páka pro "sklopení" |
| 4 | Kontrolka LED pro "uvolnění svorky" | 10 | Funkční tlačítko "F1" |
| 5 | Ovládací páka pro "přídavnou hydrauliku 1" | 11 | Kontrolka LED pro "F1" |
| 6 | Ovládací páka pro "přídavnou hydrauliku 2" | | |



UPOZORNĚNÍ

- U dvupedálové verze (varianta na přání) se spínač směru jízdy (7) používá výhradně k aktivaci funkce tempomatu (varianta na přání). Směr jízdy se u dvupedálové verze volí výhradně pomocí pedálů.
- Autorizované servisní středisko může přiřadit funkčnímu tlačítku "F1" (10) různé funkce.

Ovládací a zobrazovací prvky

Joystick 4Plus

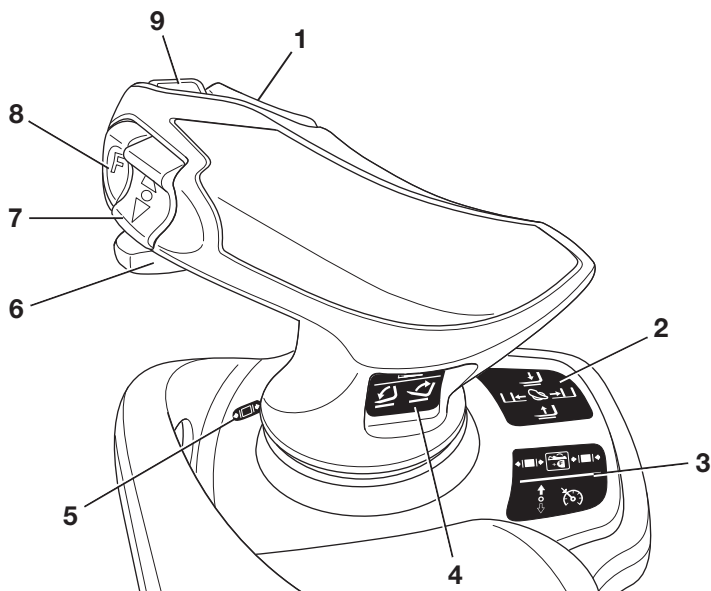

- | | | | |
|---|---|---|--|
| 1 | Horizontální kolébkové tlačítko pro "3. a 4. hydraulickou funkci": naklonění zvedacího stožáru | 4 | Piktogramy pro 3. a 4. hydraulickou funkci |
| 2 | Piktogramy pro hydraulické funkce: zvedání, spouštění a boční posuv | 5 | Kontrolka LED pro "uvolnění svěrací čelisti" (varianta na přání) |
| 3 | Piktogramy pro 5. hydraulickou funkci a blokovací mechanismus pro svěrací čelisti (varianta na přání) | 6 | Posuvná součást pro "4. hydraulickou funkci" |
| | | 7 | Vertikální kolébkové tlačítko pro "směr jízdy" |
| | | 8 | Klávesa řazení "F" |
| | | 9 | Tlačítko klaksonu |



UPOZORNĚNÍ

- U dvoupedálové verze (varianta na přání) se vertikální kolébkové tlačítko pro "směr jízdy" (7) používá výhradně k aktivaci funkce tempomatu (varianta na přání). Směr jízdy se u dvoupedálové verze volí výhradně pomocí pedálů.
- Autorizované servisní středisko může klávese řazení "F" (8) přiřadit odlišné funkce, např. přepnutí řídicích náprav pro ovládání 5. hydraulické funkce.

Volič směru pojezdu a modul indikátoru (varianta na přání) ▷

Volič směru pojezdu a modul indikátoru se nachází na sloupku řízení pod volantem.



UPOZORNĚNÍ

Pokud je spínač směru jízdy na ovládacím prvku vadný a vozík zastaví v nebezpečné oblasti, lze pro nouzový pojezd použít páku pro volbu směru jízdy na voliči směru pojezdu a modulu indikátoru. Viz část nazvaná "Nouzový pojezd pomocí spínače směru jízdy/páky pro volbu směru jízdy" v kapitole nazvané "Postup v nouzových situacích".

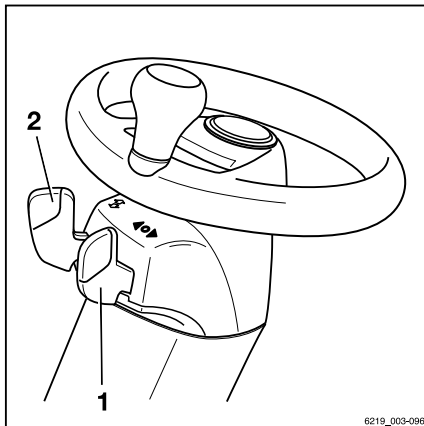

- 1 Páka pro volbu směru jízdy
- 2 Přepínač ukazatele směru

4

Provoz

Kontroly a úkony před každodenním použitím

Kontroly a úkony před každodenním použitím

Vizuální kontroly a kontroly funkce

**⚠ VÝSTRAHA**

Nebezpečí úrazu při pádu z vozíku!

Při nastupování do vozíku hrozí nebezpečí uvíznutí nebo uklouznutí a pádu. Pro přístup k vyšším bodům na vozíku použijte vhodné vybavení.

- K nastupování do vozíku používejte pouze schůdky, kterými je vozík vybaven.
- K nedostupným místům se dostanete pomocí zařízení, jako jsou štafle nebo plošiny.

Poškození vozíku nebo přidavného zařízení (varianta na přání), nefunkční spínače nebo bezpečnostní systémy a změna předdefinovaných hodnot nastavení může vést k nepředvídatelným a nebezpečným situacím. Aby byl zajištěn bezpečný provoz vozíku, před každodenním používáním musí být provedeny vizuální kontroly a kontroly funkce. Součásti, které musí být kontrolovány, jsou včetečně kontrolních bodů uvedeny v následující tabulce. Pokud je při následujících kontrolách zjištěno poškození nebo jiná závada na vozíku nebo přidavném zařízení (varianta na přání), vozík nesmí být používán, dokud nebude řádně opraven. Poškození nebo jiné závady musí být okamžitě nahlášeny nadřízenému nebo odpovědnému správci vozového parku, aby mohly být domluveny opravy v autorizovaném servisním středisku.

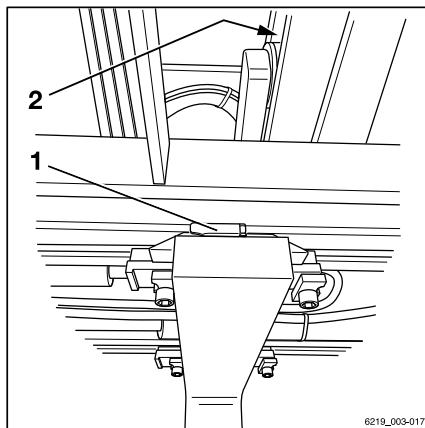

Ramena vidlice a vodící plochy

Každý den před použitím vozíku zkontrolujte, zda je bezpečný pro provoz:

Součást	Opatření
Ramena vidlice, obecné zvedací zařízení	Provedte vizuální kontrolu z hlediska deformace a opotřebení (např. ohnutí, praskliny nebo výrazné opotřebení). Zkontrolujte stav a funkci bezpečnostních zařízení (1) zabraňujících zvednutí a posunu.
Vodící plochy (2)	Ujistěte se, zda je přítomna vrstva maziva.
Nosné řetězy	Provedte vizuální kontrolu, kterou ověříte, zda jsou řetězy neporušené a mají odpovídající a rovnoměrné napnutí.

Součást	Opatření
Přídavná zařízení (varianta na přání)	Zkontrolujte správnou montáž přídavných zařízení v souladu s návodem k obsluze vydaného výrobcem. Proveďte vizuální kontrolu, kterou ověříte, zda jsou přídavná zařízení neporušená a těsná. Proveďte kontroly, kterými ověříte, zda přídavná zařízení fungují správně.
Zvedací válce, naklápěcí válce, nádrž, blok ventilů, hadice, trubky, spoje	Proveďte vizuální kontrolu poškození a těsnosti. Poškozené součásti nechte vyměnit v autorizovaném servisním středisku.
Spodní strana	Zkontrolujte pod vozíkem, zda neunikají nějaké provozní látky.
Kola, pneumatiky	Proveďte vizuální kontrolu opotřebení a poškození. Ujistěte se, že jsou instalované pouze ráfky stejného typu od stejného výrobce. V případě nerovnoměrného opotřebení pneumatik vyměňte obě pneumatiky. Dodržujte bezpečnostní předpisy v části nazvané "Pneumatiky".
Čep	Zkontrolujte, zda z nápravy neunikají žádné provozní látky.
Brzdový systém	Zkontrolujte, zda vozík funguje správně. Viz část "Kontrola správné funkce brzdového systému".
Ochranná stříška, ochranná mřížka (varianta na přání)	Proveďte vizuální kontrolu integrity. Zkontrolujte bezpečné upevnění.
Schůdky	Zkontrolujte, zda jsou čisté (nesmí být namrzlé ani kluzké).
Okenní skla (varianta na přání)	Proveďte vizuální kontrolu integrity. Zkontrolujte, zda jsou čistá (nesmí být ani namrzlá).
Rukojeti	Zkontrolujte bezpečné upevnění.
Údržbová víka	Zkontrolujte funkci zavírání a víko zavřete.
Kryt baterie	Zkontrolujte, zda v krytu baterie nejsou žádné nepoužívané otvory.
Dvířka bateriového prostoru	Proveďte vizuální kontrolu integrity a deformace. Zkontrolujte, zda je bezpečnostní spínač v dobrém stavu a správně funguje. Zkontrolujte funkci zavírání. Zavřete je.
Baterie	Zkontrolujte, zda je bezpečnostní spínač v dobrém stavu a správně funguje. Baterii zajistěte.

Kontroly a úkony před každodenním použitím

Součást	Opatření
Zástrčka baterie a spojení se zásuvkou	Zkontrolujte, zda se na konektoru baterie a zásuvce nevyskytuje vlhkost nebo jakákoli cizí tělesa, která by se zde mohla zachytit a v případě potřeby je odstraňte proudem stlačeného vzduchu. Proveďte vizuální kontrolu integrity a deformace. Zkontrolujte kontakty. Poškozené zástrčky baterie nechte vyměnit v autorizovaném servisním středisku.
Kabely baterie	Proveďte vizuální kontrolu integrity. Poškozený kabel baterie nechte vyměnit v autorizovaném servisním středisku.
Spojovací čep, automatické tažné zařízení (varianta na přání)	Proveďte vizuální kontrolu z hlediska deformace a opotřebení (například ohnutí, utržení, praskliny). Zkontrolujte integritu a zajistěte správnou funkci vodičího pouzdra v protizávaží. Zkontrolujte přítomnost a správnou funkci závlačky (řetěz, lanko, závlačka). Pokud je postup připojení a odpojení proveden častěji než dvakrát nebo třikrát za směnu, znovu promažte automatické tažné zařízení (varianta na přání) na mazací hlavici.
Štítky, nálepky	Zkontrolujte přítomnost a neporušenost/čitelnost štítků. Poškozené nebo chybějící nálepky vyměňte v souladu s částí nazvanou "Umístění označení".
Sedadlo řidiče, bezpečnostní pás	Zkontrolujte integritu a funkci.
Indikační a řídicí jednotka: Asistenční systémy	Zkontrolujte funkci "asistenčních systémů" uvedených v nabídce. Viz část nazvaná "Kontrola funkce asistenčních systémů".
Osvětlení, varovná zařízení	Zkontrolujte integritu a funkci.

Součást	Opatření
Pracovní hydraulika	<p>Chcete-li jednou aktivovat všechny dostupné hydraulické funkce, jednou aktivujte všechny ovládací prvky hydrauliky.</p> <p>Obecně platí: Pokud hydraulické ventily nebyly delší dobu v provozu, může dojít k narušení jejich funkce. To platí bez ohledu na typ a konstrukci hydraulických ventilů.</p> <p>Toto platí zejména pro hydraulické funkce pro přídatná zařízení, která se často nepoužívají. I v případě, že přídatné zařízení není aktuálně namontováno, provozujte také tyto hydraulické funkce.</p>
Antistatický pás (3), korónující elektroda (4) (Viz následující obrázek.)	<p>Proveďte vizuální kontrolu integrity.</p> <p>Udržujte čistotu.</p> <p>Zkontrolujte, zda je antistatický pás(3) stále dostatečně dlouhý, aby se za každé situace dotýkal země.</p> <p>Vybíjecí vodiče korónující elektrody (4) se nesmí dotýkat země. Vodiče uvolňují energii do vzduchu.</p>

V závislosti na použitých pneumatikách je vozík vybaven jedním nebo více antistatickými pásky (3) a/nebo korónující elektrodou (4). Tyto součásti zajišťují, aby se vozík nemohl staticky nabít.

- Při výskytu jakéhokoli poškození nebo defektů vozík nepoužívejte.
- V takovém případě se obraťte na autorizované servisní středisko.

Veškeré ostatní nezbytné úkony jsou shrnuty pod jejich vlastními hesly, např. nastavení sedadla řidiče.

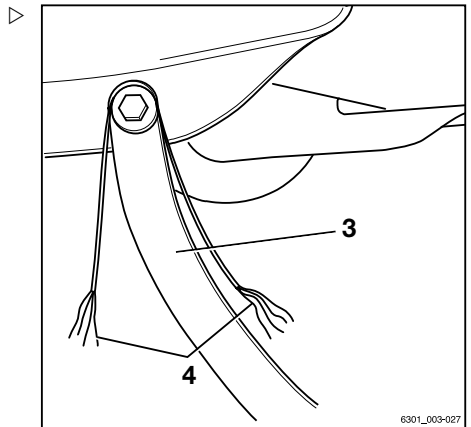

Antistatický pás a korónující elektroda

Kontroly a úkony před každodenním použitím

Nastupování a vystupování z vozíku

VÝSTRAHA

Při nastupování a vystupování z vozíku hrozí nebezpečí zranění způsobeného uklouznutím, které může způsobit náraz do části vozíku nebo uvíznutí!

Pokud je podložka v prostoru na nohy znečištěná nebo potřísněná olejem, hrozí nebezpečí uklouznutí. Hrozí nebezpečí nárazu hlavou do sloupku ochranné stříšky nebo uvíznutí části oblečení při vystupování z vozíku.

- Zkontrolujte, zda není podložka v prostoru na nohy kluzká.
- Nenaskakujte do vozíku ani z něho nevyskakujte.
- Ujistěte se, že se vozíku pevně držíte.

VÝSTRAHA

Nebezpečí zranění při vyskakování z vozíku!

Zachytí-li se vám část oblečení, hodinky nebo šperk při naskakování nebo seskakování z vozíku, může dojít k vážnému zranění (nebezpečný pád, amputace prstů atd.). Je zakázáno vyskakovat z vozíku.

- Nevyskakujte z vozíku.
- V práci nenoste hodinky a šperky.
- Nenoste volný pracovní oděv.

POZOR

Nesprávným používáním může dojít k poškození součástí!

Součásti vozíku, jako je sedadlo řidiče, volant, páka parkovací brzdy atd., nejsou určeny pro nastupování a vystupování z vozíku a špatným používáním může dojít k jejich poškození.

- Používejte pouze prvky speciálně určené pro účely nastupování a vystupování z vozíku.

K nastupování a vystupování z vozíku použijte ▽
prostor pro nohy (4) jako schod a madlo (1)
použijte jako oporu. Jako oporu můžete použít
také nosník ochranné stříšky (2).

Vždy **nastupujte** do vozíku směrem kupředu:

- Uchopte madlo (1) levou rukou a nepouštějte jej.
- Stoupněte levou nohou do prostoru pro nohy (4).
- Do vozíku vstupujte vždy pravou nohou napřed a sedněte si na sedadlo řidiče (3).

Vždy **vystupujte** z vozíku směrem vzad:

- Uchopte madlo (1) levou rukou a nepouštějte jej.
- Zvedněte se ze sedadla řidiče a stoupněte levou nohou do prostoru pro nohy (4).
- Vystupte z vozíku pravou nohou napřed.

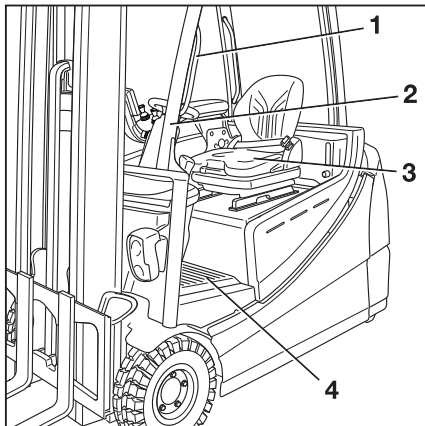

Nastavení loketní opěrky a sedadla řidiče

Nastavení loketní opěrky a sedadla řidiče je jednou z kontrol a úkolů, které musí být provedeny před každodenním používáním. Vozík lze bezpečně ovládat pouze v případě, že je sedadlo ve správné poloze.

- Viz následující kapitola nazvaná "Sedadlo řidiče".

Kontroly a úkony před každodenním použitím

Nastavení sloupku řízení

- Pro nastavení sloupku řízení povytáhněte a podržte páku (2).
- Nastavte sloupek řízení (1), poté zatlačte páku opět dolů a nechte sloupek řízení zapadnout.

▲ NEBEZPEČÍ

Nebezpečí nehody!

- Ujistěte se, že je sloupek řízení bezpečně umístěn.

Sloupek řízení musí zapadnout zpátky na místo.

Sloupek řízení nikdy nenastavujte za jízdy.

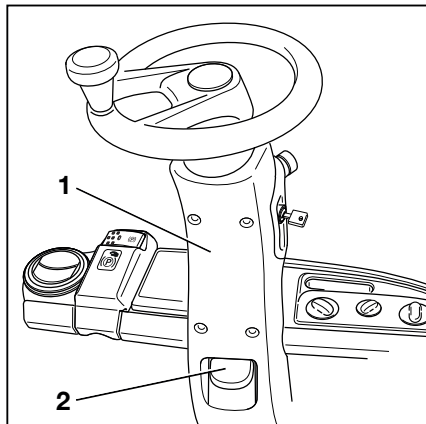

Úprava otočné indikační a řídicí jednotky

Pokud je vozík vybaven vícepákovým ovládacím indikační a řídicí jednotka je připevněna na pravém sloupku A a je možné ji otočit.

Indikační a řídicí jednotku lze otočit o 15 ° z neutrální polohy vlevo, vpravo, nahoru a dolů. Jednotku nelze otáčet kolem vlastní osy.

Chcete-li změnit odpor pro nastavení indikační a řídicí jednotky, použijte dva šrouby s vnitřním šestihranem(2) na držáku indikační a řídicí jednotky. Nástrčný klíč pro nouzové spuštění lze použít pro povolení nebo utažení šroubů s vnitřním šestihranem(2).

- Povolte šrouby s vnitřním šestihranem(2) podle potřeby.
- Podržte indikační a řídicí jednotku (1) na svém místě.
- Nastavte indikační a řídicí jednotku(1) tak, aby bylo možné číst bez oslnění.
- Utáhněte šrouby s vnitřním šestihranem(2) podle potřeby.

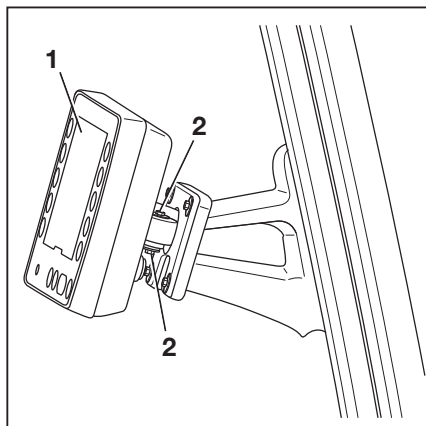



UPOZORNĚNÍ

Pokud se úhel jednotky změní během jízdy, dotáhněte šrouby s vnitřním šestihranem. Tím polohu jednotky v držáku dostatečně upevníte.

Kontrola funkce asistenčních systémů

Kontrola asistenčních systémů je jednou z kontrol a úkolů, které musí být provedeny před každodenním používáním. Je důležité vědět, které asistenční systémy jsou ve vozíku instalovány. Seznam asistenčních systémů je uveden na indikační a řídicí jednotce.

Chcete-li zobrazit asistenční systémy, proveďte následující kroky:

- Zatáhněte parkovací brzdu.
- Stiskněte tlačítko .
- Stiskněte softwarové tlačítko  Softkey.
- Stiskněte softwarové tlačítko Informace o vozíku .
- Stiskněte softwarové tlačítko Asistenční systémy.
- Před každodenním používáním zkontrolujte funkci asistenčních systémů uvedených v seznamu.
- Viz odpovídající části.

UPOZORNĚNÍ

Některé asistenční systémy může nakonfigurovat vedoucí vozového parku.

- Zkontrolujte, zda jsou asistenční systémy správně nakonfigurovány pro každodenní použití.
- Pokud tomu tak není, nechte konfiguraci opravit vedoucím vozového parku.

Kontroly a úkony před každodenním použitím

Odjistěte spínač nouzového vypínání. ▷

- Otáčejte spínačem nouzového vypínání (1) ve směru hodinových ručiček, dokud nevyškočí.

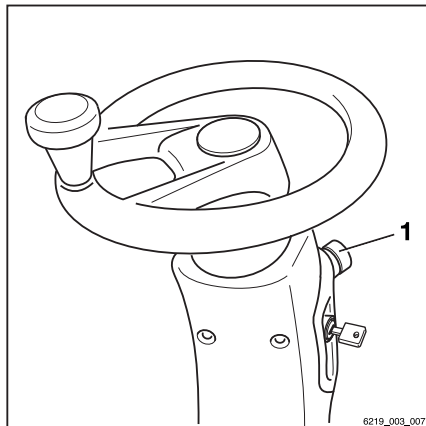

Kontrola funkce nouzového vypínání ▷

⚠ VÝSTRAHA

Po stisknutí spínače nouzového vypínání není elektrický posilovač brzd funkční!

Aktivací spínače nouzového vypínání se odpojí pohon od napájení.

- Chcete-li zabrzdít, aktivujte provozní brzdu.
- Jedte pomalu vozíkem vpřed.
- Stiskněte spínač nouzového vypínání (1).

Vozík se postupně zastaví.

Na indikační/řídící jednotce se zobrazí hlášení Nouzové vypnutí aktivní 🚧.

- Vozík zastavte aktivací brzdového pedálu.

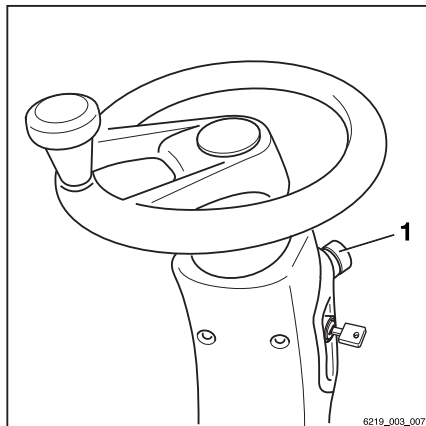

i UPOZORNĚNÍ

U vozíků s elektrickou parkovací brzdou dojde k její aktivaci, jakmile se vozík zastaví.

- Otáčejte spínačem nouzového vypínání (1) ve směru hodinových ručiček, dokud nevyškočí.

Vozík provede automatický test funkcí. Poté je opět připraven k provozu.

Aktivace klaksonu

Klakson slouží k upozornění osob na hrozící nebezpečí nebo k upozornění na váš úmysl předjíždět.

- Stiskněte tlačítko signálu klaksonu (1).

Klakson se rozezní.

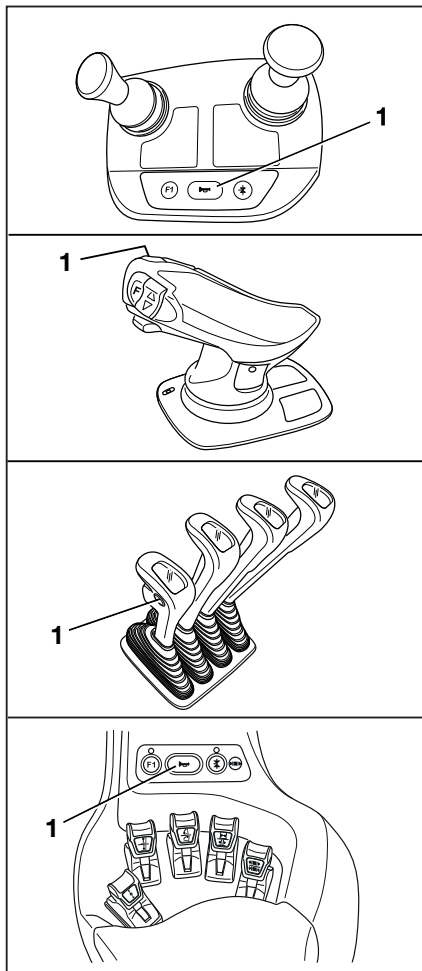

Kontroly a úkony před každodenním použitím

Kabina řidiče

NEBEZPEČÍ

Nebezpečí smrtelného úrazu při pádu z vozíku při jeho převrácení!

Zádržný systém musí být namontován a musí být používán, aby při převrácení vozíku nedošlo k vypadnutí řidiče pod vozík a následnému rozdrčení. Zádržný systémy chrání řidiče před vypadnutím z vozíku při jeho převrácení. Dveře kabiny musí být pevné a zavřené, aby mohla kabina řidiče fungovat jako zádržný systém řidiče. Zádržný systém řidiče nepředstavují kabiny s látkovým potahem (varianta na přání) s dveřmi z plastu nebo plachtoviny, které neposkytují žádnou ochranu před následky převrácení vozíku!

- Před použitím zavřete dveře kabiny.
- Pokud jsou dveře otevřené nebo byly demontovány, použijte srovnatelně bezpečný zádržný systém.
- Doporučujeme proto vždy používat bezpečnostní pás.

Kontroly a úkony před každodenním použitím

Kontrola správné funkce brzdového systému

⚠ NEBEZPEČÍ

Nebezpečí nehody z důvodu závady brzdového systému!

Pokud brzdový systém selže, vozík nebude dostatečně brzdít.

- Je-li brzdový systém vadný, s vozíkem **nejezděte**.

Kontrola elektrické brzdy

⚠ NEBEZPEČÍ

Pokud elektrická brzda dostatečně nebrzdí, hrozí nebezpečí nehody!

Brzdný účinek elektrické brzdy nemusí být pro nouzové brzdění dostačující.

- Při nouzovém brzdění vždy sešlápněte brzdový pedál (1).

⚠ NEBEZPEČÍ

Nebezpečí nehody z důvodu přílišné rychlosti!

V závislosti na stavu nabití baterie nemusí být při jízdě ze svahu rekuperační brzdění dostatečné a může dojít k překročení maximální povolené rychlosti vozíku.

- Sešlápněte brzdový pedál (1).

Pokud je rychlost jízdy omezena nebo pokud je zvolen opačný směr jízdy, vozík brzděn pomocí elektrické brzdy.

- K aktivaci tohoto druhu brzdění, uvolněte pedál akcelérátoru.(2)

Vozík musí zpomalit a zůstat stát.

- Pokud vozík nezpomalí, sešlápněte brzdový pedál (1).

Kontrola provozní brzdy

- Uvolněte parkovací brzdu.
- Sešlápněte brzdový pedál (1).

Pedál musí mít malou vůli a následně zjevný bod brzdícího tlaku.

- Rozjeďte nezatížený vozík na volném prostranství.

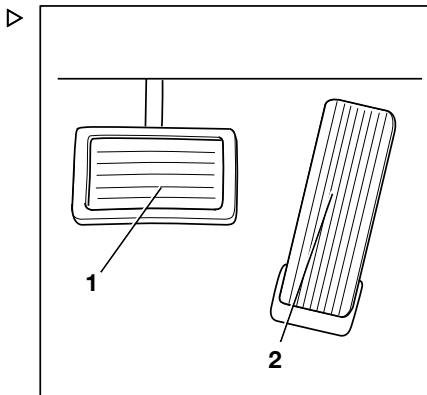

- Silně sešlápněte brzdový pedál (1).

Vozík musí zřetelně zpomalit.

Kontrola parkovací brzdy na prudkém svahu nebo rampě pro nákladní vozidla



⚠ NEBEZPEČÍ

Nebezpečí smrtelného zranění, pokud se vozík převrátí!

Není-li parkovací brzda aktivována, může vozík přejet osoby v okolí.

- Neopouštějte vozík, dokud není aktivována parkovací brzda.

- Zastavte vozík na strmém svahu (např. na rampě pro nákladní vozidla) a aktivujte parkovací brzdu.

Parkovací brzda musí udržet vozík na svahu.

- Pokud se vozík rozjíždí, přestože je aktivována parkovací brzda, vyřaďte vozík z provozu a obraťte se na autorizované servisní středisko.
- V nouzové situaci zajistěte vozík klíny na straně směřující ze svahu, aby nemohlo dojít k samovolnému rozjetí.
- Nechte parkovací brzdu prohlédnout a opravit autorizovaným servisním střediskem.

Kontrola povrchu mechanismu páky parkovací brzdy

⚠ VÝSTRAHA

Nebezpečí nehody kvůli prudkému zpomalení!

Vozík prudce zpomalí v případě, že je aktivována parkovací brzda.

- Připoutejte se bezpečnostním pásem.
- Použijte dostupné zádržné systémy.
- Najděte dostatečně velkou, otevřenou plochu, ve které nikoho neohrozíte ani neomezíte.
- Rozjed'te vozík na rychlost chůze.
- Stiskněte spínač nouzového vypínání.

Kontroly a úkony před každodenním použitím

UPOZORNĚNÍ

Pokud je aktivován spínač nouzového vypínání, mějte na paměti následující:

- Elektrická brzda je vyřazena. Vozík již ne-reaguje na povel pedálu akcelerace.
 - Posilovač řízení již není k dispozici. Síly řízení se zvyšují díky zbývajícím funkcím nouzového řízení.
- Uvolněte pedál akcelérátoru.
 - Zatáhněte parkovací brzdu.

Elektrická parkovací brzda zpomaluje vozík nízkou mírou zpomalení.

- Chcete-li zvýšit míru zpomalení, buď stiskněte a podržte aktivační tlačítko déle nebo jej stiskněte několikrát.

Vozík musí zpomalit a zůstat stát.

UPOZORNĚNÍ

Chcete-li uvolnit parkovací brzdu, odjistěte spínač nouzového vypínání.

- Pokud vozík sjíždí a nezpomaluje vůbec nebo nezpomaluje dostatečně, zastavte ho pomocí provozní brzdy.
- Zajistěte vozík klíny, aby se nemohl rozjet.
- Nechte parkovací brzdu prohlédnout a opravit autorizovaným servisním střediskem.

Zahřívání hydraulického oleje při nízkých okolních teplotách

Pokud byl vozík po delší dobu vystaven nízkým okolním teplotám, protože byl například v zimě zaparkovaný venku, hydraulický olej má nízkou teplotu. Aby byl zajištěn plynulý a bezpečný provoz hydraulických funkcí, musí mít hydraulický olej provozní teplotu.

- Jezděte s vozíkem asi 5 minut a několikrát aktivujte brzdu.
- Několikrát aktivujte všechny hydraulické funkce zvedání.

Omezení dynamiky zatížení na Zátěžový program 1 během zahřívací fáze ▷

UPOZORNĚNÍ

Během zahřívací fáze je dynamika zatížení omezena na Zátěžový program 1. Na displeji se zobrazí sousední symbol, dokud není zahřívací fáze dokončena.

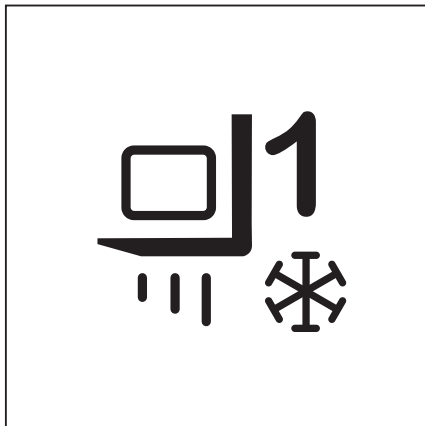

Kontrola správné funkce systému řízení ▷

NEBEZPEČÍ

V případě závady na hydraulice hrozí nebezpečí nehody, protože se změní charakteristiky řízení.

- Je-li systém řízení vadný, s vozíkem nevyjíždějte.
- Zatočte volantem (1). Vůle volantu zaparkovaného vozíku nesmí být větší než na šířku dvou prstů.

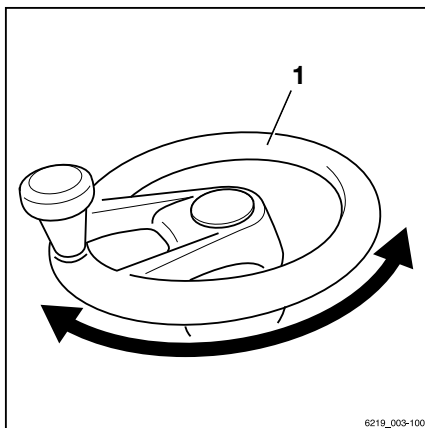

Kontrola automatického tažného spojovacího zařízení (varianta na přání)

VÝSTRAHA

Nebezpečí zachycení nebo pohmoždění.

- Před prováděním jakékoli práce na spojovacím zařízení se ujistěte, že je spojovací zařízení uzavřeno.
- Nesahejte do otevřeného tažného zařízení.

Kontroly a úkony před každodenním použitím

UPOZORNĚNÍ

Pokud je spojovací zařízení zajištěno a odjištěno více než 2–3krát za směnu, musí být spojovací zařízení znovu namazáno pomocí tlakové maznice.

- Zkontrolujte, zda není poškozený spojovací čep (1).
- Odstraňte veškeré nečistoty ze spojky.
- Ujistěte se, že uzavřené spojovací zařízení je zajištěné v upevňovacím otvoru (2).

Mazání automatického tažného spojovacího zařízení (varianta na přání) ▷

VÝSTRAHA

Nebezpečí zachycení nebo pohmoždění.

- Před prováděním jakékoli práce na spojovacím zařízení vždy uzavřete spojovací zařízení. Viz část o automatických tažných spojovacích zařízeních v kapitole "Přívěs a náklad".
- Nesahejte do otevřeného tažného zařízení.

UPOZORNĚNÍ

Pokud je spojovací zařízení zajištěno a odjištěno více než 2–3krát za směnu, musí být spojovací zařízení každý den znovu namazáno pomocí tlakové maznice.

UPOZORNĚNÍ

Po vyčištění tažné spojovací zařízení vždy promažte. Použijte mazivo předepsané v kapitole nazvané "Tabulka s údaji o údržbě". Na tažné spojovací zařízení je lepší nanášet trochu maziva pravidelně než velké množství maziva nepravidelně.

- Znovu promažte spojovací zařízení pomocí tlakových maznic. Počet tlakových maznic se může lišit v závislosti na typu tažného spojovacího zařízení. Při mazání postupujte podle návodu k obsluze od výrobce.
- Namažte spojovací čep (1) a oblast kolem upevňovacího otvoru (2).

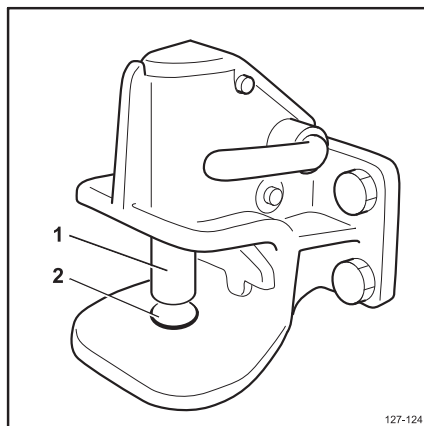

Toto je schematické znázornění tažného spojovacího zařízení. Podrobnosti o skutečně namontovaném tažném spojovacím zařízení se mohou lišit.

Sedadlo řidiče

Nastavení sedadla řidiče MSG 65 a MSG 75

VÝSTRAHA

Nebezpečí nehody v důsledku nenadálého seřizování sedadla nebo opěradla sedadla!

Neúmyslné nastavení sedadla nebo opěradla sedadla může způsobit nekontrolované pohyby řidiče. Může pak dojít k nechtěné aktivaci řízení nebo ovládacích prvků. To by mohlo způsobit nekontrolované pohyby vozíku nebo břemene.

- **Nenastavujte** sedadlo ani opěradlo sedadla, když je vozík v pohybu.
- Sedadlo a opěradlo sedadla nastavte tak, abyste bezpečně dosáhli na všechny ovládací prvky.
- Ujistěte se, že jsou sedadlo i opěradlo sedadla zaaretovány.



VÝSTRAHA

U některých variant výbavy vozíků může být prostor nad hlavou omezený.

U těchto specifických variant výbavy musí mezi hlavou řidiče a dolním okrajem stříšky zůstat vzdálenost alespoň 40 mm.



UPOZORNĚNÍ

Dodržujte jakýkoli samostatný návod k obsluze sedadla.

VÝSTRAHA

Optimální charakteristiky odpružení sedadla dosáhnete nastavením odpružení podle své tělesné hmotnosti. Toto opatření je lepší pro vaše záda a chrání vaše zdraví.

- Aby nedošlo ke zranění, zajistěte, aby se v prostoru otáčení sedadla nenacházely žádné předměty.

Sedadlo řidiče

Posunutí sedadla řidiče

- Zvedněte páku (1) a podržte ji v poloze.
- Zatačte sedadlo řidiče do požadované polohy.
- Uvolněte páku.
- Zkontrolujte správnou aretaci sedadla řidiče.

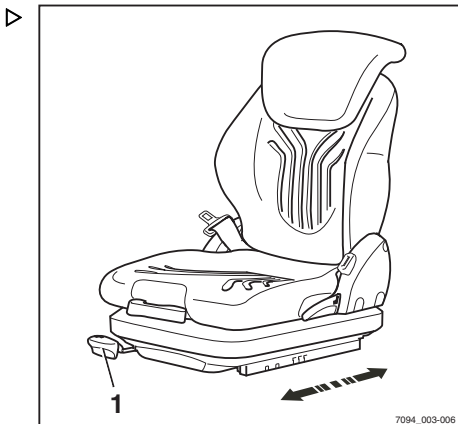

Nastavení opěradla sedadla

Při nastavování opěradla sedadla netlačte na opěradlo sedadla.

- Zvedněte páku (2) a podržte ji v poloze.
- Zatačte opěradlo sedadla do požadované polohy.
- Uvolněte páku.
- Zkontrolujte správnou aretaci opěradla sedadla.

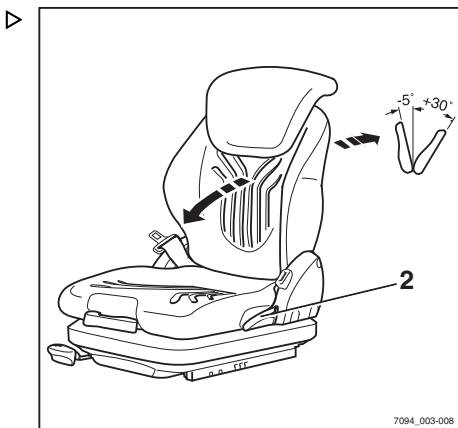

UPOZORNĚNÍ

Úhel sklopení opěradla sedadla dozadu může být limitován konstrukčním provedením vozíku.

Nastavení odpružení sedadla MSG 65/ MSG 75 ▷

i UPOZORNĚNÍ

Sedadlo řidiče MSG 65/MSG 75 je určeno pro osoby s hmotností od 45 kg do 170 kg. Sedadlo řidiče se dá nastavit podle hmotnosti jednotlivých řidičů. Aby se dosáhlo optimálního nastavení odpružení sedadla, musí řidič během nastavování na sedadle sedět.

i UPOZORNĚNÍ

Sedadlo MSG 75 je vybaveno elektricky řízeným vzduchovým odpružením, aktivovaným místo páky (3) elektrickým spínačem.

- Vyklopte páku pro nastavení hmotnosti (3).
- Pumpujte pákou nahoru nebo dolů a nastavte hmotnost řidiče.
- Před každým novým zvedáním vraťte páku pro nastavení hmotnosti zpět do původní střední polohy (při dosažení této polohy je slyšet cvaknutí).
- Až nastavení dokončíte, páku pro nastavení hmotnosti zasuňte.

i UPOZORNĚNÍ

Správnou hmotnost řidiče jste zvolili, pokud je šipka (4) uprostřed kontrolního průhledu. Jakmile dosáhnete minimálního nebo maximálního nastavení hmotnosti, sedadlo se již dále nepohybuje, ani když pumpujete pákou pro nastavení hmotnosti.

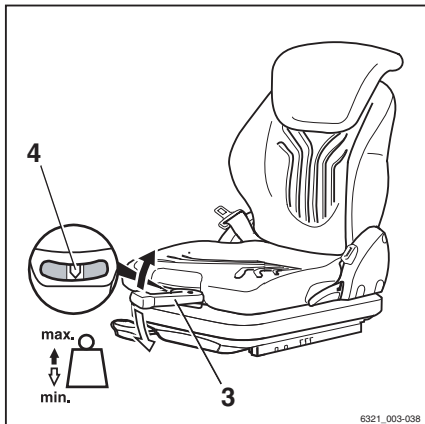

Sedadlo řidiče

Nastavení podélného horizontálního odpružení (varianta na přání) ▷

Pokud je sedadlo řidiče vybaveno variantou na přání "podélné horizontální odpružení", nárazy ve směru jízdy jsou tlumeny přidavným odpružením sedadla. Zajišťovací pákou (5) na levé straně sedadla řidiče se aktivuje a zajišťuje podélné horizontální odpružení.

- Chcete-li zajistit podélné horizontální odpružení, přesuňte zajišťovací páku (5) doleva (A).
- Chcete-li aktivovat podélné horizontální odpružení, přesuňte zajišťovací páku (5) doprava (B).

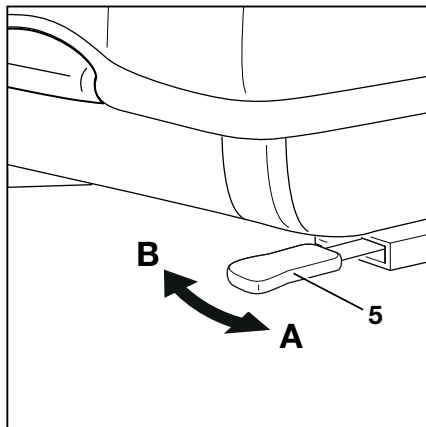

A Podélné horizontální odpružení aktivováno
B Podélné horizontální odpružení blokováno

UPOZORNĚNÍ

Pokud je podélné horizontální odpružení zablokováno, je komfort odpružení výrazně nižší. Nárazy jsou mnohem patrnější.

Nastavení bederní opěry (varianta na přání) ▷

UPOZORNĚNÍ

Bederní opěru lze nastavit tak, aby odpovídala tvaru páteře daného řidiče. Při nastavování bederní opěry se konvexní podpůrná opěrka posouvá nahoru nebo dolů podél opěradla sedadla.

- Otáčejte otočným knoflíkem (6) nahoru nebo dolů, dokud se bederní opěra nedostane do požadované polohy.

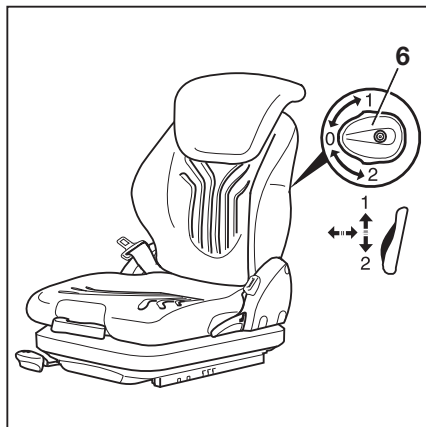

Nastavení prodloužení opěradla (varianta na přání)

- Nastavte prodloužení opěradla (7) vytažením a zasunutím do požadované polohy.

Chcete-li prodloužení opěradla sejmout, vy-suňte jej až za koncové zarážky silným zatla-čením směrem nahoru.

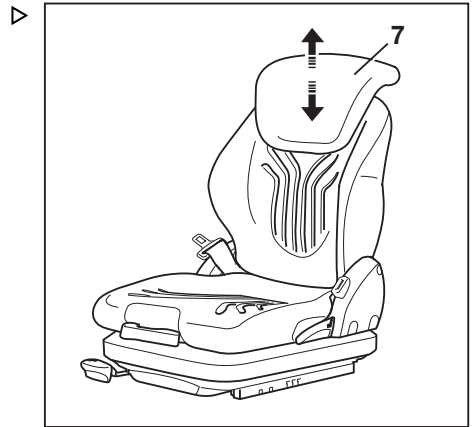

Zapnutí a vypnutí vyhřívání sedadla (varianta na přání)

UPOZORNĚNÍ

Vyhřívání sedadla funguje, pouze pokud řidič sedí na sedadle řidiče.

- K zapnutí a vypnutí vyhřívání sedadla (8) slouží spínač.

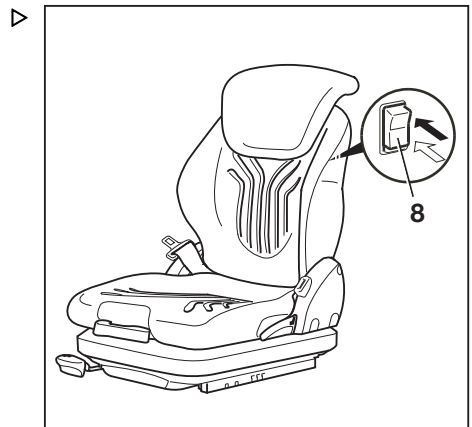

Sedadlo řidiče

Otočení sedadla řidiče doprava pro jízdu vzad (varianta na přání) ▷

⚠ VÝSTRAHA

Nebezpečí nehody v důsledku otáčení sedadla.

Pokud se sedadlo řidiče otočí, když je vozík v pohybu, poloha sedadla bude nestabilní.

- Sedadlo řidiče otáčejte, pouze pokud vozík stojí.

Sedadlo řidiče lze otočit doprava a usadnit tak jízdu vzad. Optimalizovaná poloha sedadla znamená, že nemusíte otáčet horní polovinu těla tak daleko. Usnadňuje to pohled dozadu.

Otočení sedadla doprava pro jízdu vzad:

- Sedněte si na sedadlo řidiče.
- Chcete-li otočit sedadlo řidiče, zatáhněte páku (9) dozadu a podržte ji v poloze.
- Otočte sedadlo řidiče doprava, dokud nedosáhne zarážky.
- Posuňte páku (9) opět dopředu.
- Zkontrolujte správnou aretaci sedadla řidiče.

Otočení sedadla řidiče doprava je určeno pouze pro jízdu vzad. Pro jízdu vpřed musí být sedadlo řidiče otočeno zpět do zajištěné polohy.

Otočení sedadla zpět pro jízdu vpřed:

- Chcete-li otočit sedadlo řidiče zpět do původní polohy, zatáhněte páku (9) dozadu a podržte ji v poloze.
- Otočte sedadlo řidiče doleva, dokud nedosáhne zarážky.
- Posuňte páku (9) opět dopředu.
- Zkontrolujte správnou aretaci sedadla řidiče.

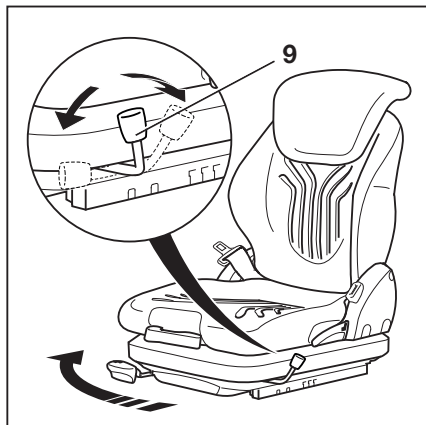

Nastavení sedadla řidiče MSG 75 E

⚠ VÝSTRAHA

Nebezpečí nehody v důsledku nenadálého seřizování sedadla nebo opěradla sedadla!

Neúmyslné nastavení sedadla nebo opěradla sedadla může způsobit nekontrolované pohyby řidiče. Může pak dojít k nechtěné aktivaci řízení nebo ovládacích prvků. To by mohlo způsobit nekontrolované pohyby vozíku nebo břemene.

- **Nenastavujte** sedadlo ani opěradlo sedadla, když je vozík v pohybu.
- Sedadlo a opěradlo sedadla nastavte tak, abyste bezpečně dosáhli na všechny ovládací prvky.
- Ujistěte se, že jsou sedadlo i opěradlo sedadla zaaretovány.



⚠ VÝSTRAHA

U některých variant výbavy vozíků může být prostor nad hlavou omezený.

U těchto specifických variant výbavy musí mezi hlavou řidiče a dolním okrajem stříšky zůstat vzdálenost alespoň 40 mm.



UPOZORNĚNÍ

Dodržujte jakýkoli samostatný návod k obsluze sedadla.

Odpružení sedadla



UPOZORNĚNÍ

Sedadlo řidiče MSG 75 E je určeno pro osoby s hmotností od 50 kg do 130 kg. Sedadlo řidiče je vybaveno elektricky řízeným vzduchovým odpružením, které se automaticky přizpůsobí hmotnosti řidiče.

- Sedněte si na sedadlo řidiče.
- Otočte klíč zapalování do polohy "I".

Sedadlo se automaticky nastaví podle hmotnosti řidiče.

Sedadlo řidiče

Posunutí sedadla řidiče

- Zvedněte páku (1) a podržte ji v poloze.
- Zatačte sedadlo řidiče do požadované polohy.
- Uvolněte páku.
- Zkontrolujte správnou aretaci sedadla řidiče.

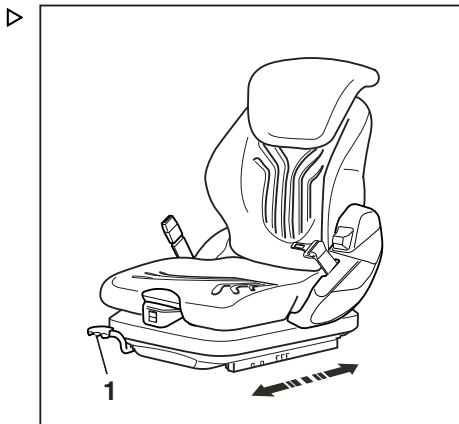

Nastavení opěradla sedadla

- Zvedněte páku (2) a podržte ji v poloze.
- Během tohoto postupu netlačte na opěradlo sedadla.
- Posuňte opěradlo sedadla do požadované polohy vyvinutím tlaku nebo uvolněním tlaku.
 - Uvolněte páku.
 - Zkontrolujte správnou aretaci opěradla sedadla.

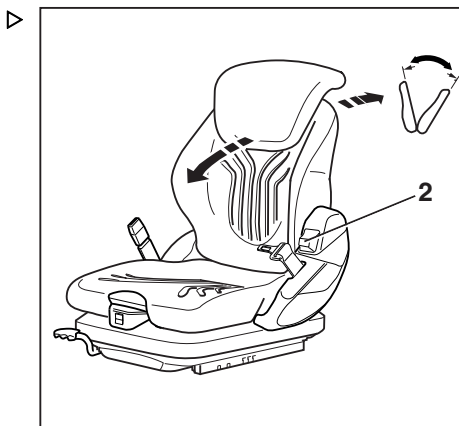

UPOZORNĚNÍ

Úhel sklopení opěradla sedadla dozadu může být limitován konstrukčním provedením vozíku.

Nastavení prodloužení opěradla (varianta na přání)

- Nastavte prodloužení opěradla (3) vytažením a zasunutím do požadované polohy.

Chcete-li prodloužení opěradla sejmout, vy-suňte jej až za koncové zarážky silným zatla-čením směrem nahoru.

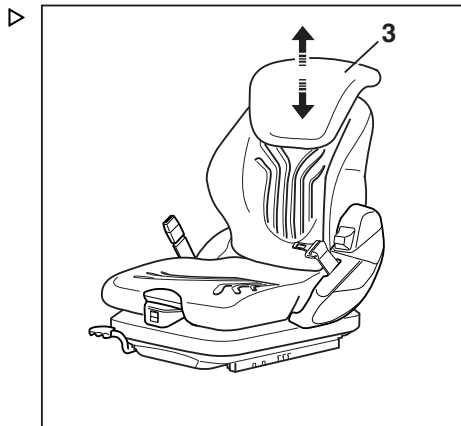

Nastavení bederní opěry (varianta na přání)



UPOZORNĚNÍ

Bederní opěru lze nastavit tak, aby odpovídala tvaru páteře daného řidiče. Při nastavování bederní opěry se konvexní podpůrná opěrka posouvá nahoru nebo dolů podél opěradla sedadla.

- Chcete-li nastavit horní oblast opěradla, aktivujte tlačítko (4) stisknutím + nebo –.
- Chcete-li nastavit dolní oblast opěradla, aktivujte tlačítko (5) stisknutím + nebo –.

Pokud se podpůrná opěrka přestane měnit při stisknutí +, bylo dosaženo maximální úrovně opory.

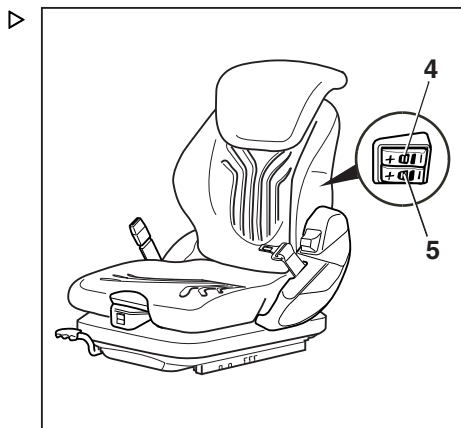

Sedadlo řidiče

Nastavení podélného horizontálního odpružení (varianta na přání) ▷

Pokud je sedadlo řidiče vybaveno variantou na přání "podélné horizontální odpružení", nárazy ve směru jízdy jsou tlumeny přídavným odpružením sedadla. Zajišťovací pákou (6) na levé straně sedadla řidiče se aktivuje a zajišťuje podélné horizontální odpružení.

- Chcete-li zajistit podélné horizontální odpružení, přesuňte zajišťovací páku (6) doleva (A).
- Chcete-li aktivovat podélné horizontální odpružení, přesuňte zajišťovací páku (6) doprava (B).

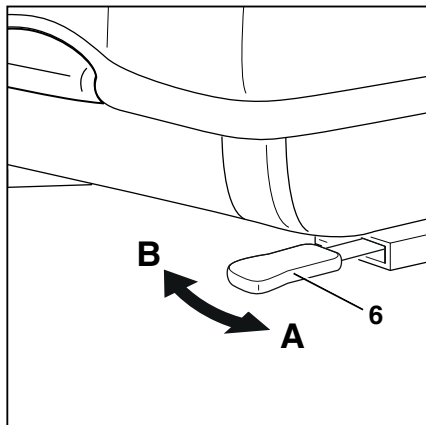

A Podélné horizontální odpružení aktivováno
B Podélné horizontální odpružení blokováno

UPOZORNĚNÍ

Pokud je podélné horizontální odpružení zablokováno, je komfort odpružení výrazně nižší. Nárazy jsou mnohem patrnější.

Nastavení výšky sedadla ▷

Výšku sedadla lze individuálně nastavit. Ovšem sedadlo musí být během tohoto procesu zatíženo.

- Proveďte nastavení stisknutím tlačítka (7).

Zvednutí: ▲

Spuštění: ▼

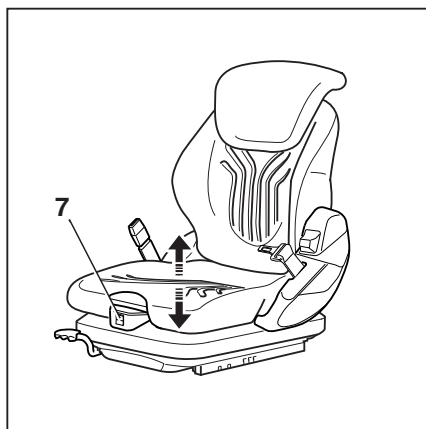

Nastavení hloubky sedadla



⚠ VÝSTRAHA

Nebezpečí pohmoždění při nastavování!

Při nastavování sedadla se mohou prsty dostat do oblasti mezi potahem a rámem sedadla. Hrozí nebezpečí pohmoždění.

- Při nastavování sedadla **nesahejte** mezi potah a rám sedadla.

Hloubku sedadla sedáku sedadla lze individuálně nastavit.

- Chcete-li nastavit hloubku sedadla, vytáhnete rukojeť (8) nahoru.

Chcete-li dosáhnout požadované polohy, posuňte současně sedák sedadla dopředu nebo dozadu.

Při nastavování hloubky sedadla se úhel sedadla automaticky nastaví mezi 6° (krajní zadní poloha) a 12° (krajní přední poloha).

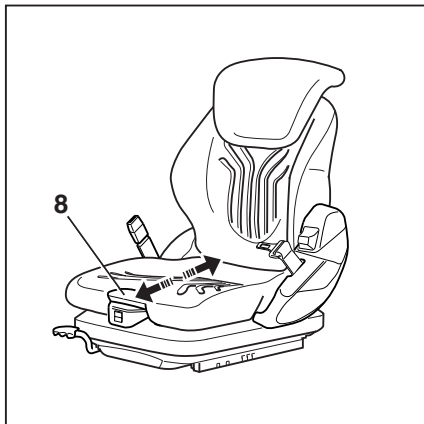

Zapnutí a vypnutí vyhřívání sedadla (varianta na přání)

- K zapnutí a vypnutí vyhřívání sedadla slouží spínač (9).

Horní poloha "0": VYPNUTO

Dolní poloha "I": ZAPNUTO

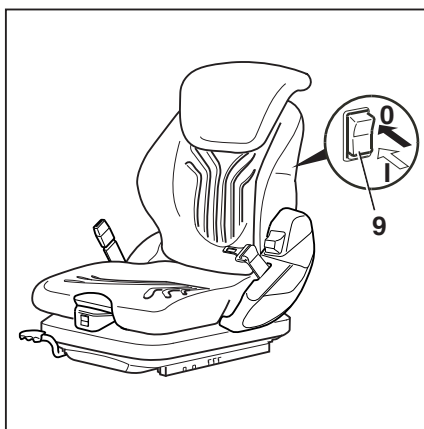

Sedadlo řidiče

Zapnutí a vypnutí vyhřívání sedadla a klimatizace sedadla (varianty na přání)

Klimatizace sedadla (varianta na přání) zaručuje, že povrch sedadla bude vždy suchý. Odvádí se tak vlhkost vznikající při kontaktu části těla se sedadlem řidiče. Díky tomu zůstává sedadlo příjemně chladné a suché.

- Zapněte a vypněte vyhřívání sedadla a klimatizaci sedadla pomocí spínače (10).

Horní poloha "I": vyhřívání sedadla ZAPNUTO (klimatizace sedadla VYPNUTA)

Střední poloha "0": vyhřívání sedadla a klimatizace sedadla VYPNUTÉ

Dolní poloha "II": klimatizace sedadla ZAPNUTA (vyhřívání sedadla VYPNUTO)

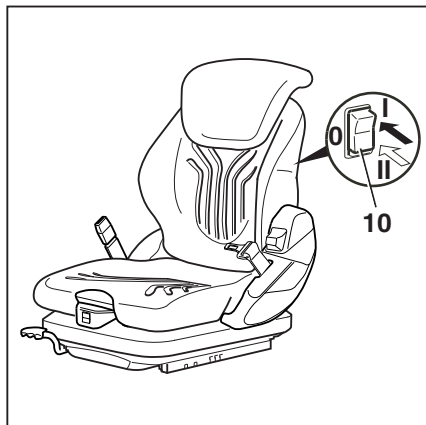

Bezpečnostní pás



⚠ NEBEZPEČÍ

Nebezpečí zranění při převrácení vozíku!

I při použití schváleného zádržného systému stále hrozí doprovodné riziko, že by řidič mohl být zraněn v případě převrácení vozíku.

Riziko úrazu lze snížit použitím kombinace zádržného systému a bezpečnostního pásu.

Bezpečnostní pás navíc chrání před následky kolize při couvání a pádu z rampy pro nákladní vozidla.

- Doporučení: Při provozu vozíku na rampě pro nákladní vozidla si kromě použití kabiny řidiče, dveří na západku nebo zádržných ramen zapněte i bezpečnostní pás.

⚠ NEBEZPEČÍ

Zádržné systémy řidiče tvoří pouze dveře na západku, zádržná ramena a kabina řidiče se zavřenými pevnými dveřmi. Plastové dveře (ochrana před povětrnostními podmínkami) nelze považovat za zádržný systém řidiče!

Pokud jsou dveře otevřené nebo byly odmontovány, musíte použít jiný vhodný zádržný systém (např. bezpečnostní pás)!

Zapnutí bezpečnostního pásu

⚠ NEBEZPEČÍ

Nebezpečí smrtelného zranění při jízdě bez zapnutého bezpečnostního pásu!

Pokud není zapnutý bezpečnostní pás a vozík se převrátí nebo narazí do překážky, řidič může být vymrštěn z vozíku. Řidič by mohl sklouznout pod vozík nebo narazit do překážky.

- Před každou jízdou si zapněte bezpečnostní pás.
- Při zapínání bezpečnostní pás nepřekrucujte.
- Bezpečnostní pás používejte pouze k zabezpečení jedné osoby!
- Jakékoli závady nechejte opravit v autorizovaném servisním středisku.

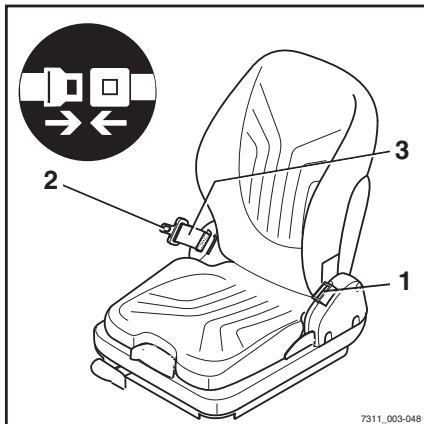

UPOZORNĚNÍ

Zámek je opatřen spínačem zámku. Pokud nebyl bezpečnostní pás zapnutý, nastane následující:

- Na indikační a řídicí jednotce se zobrazí hlášení Zapněte bezpečnostní pásy
- Vozík nepojede rychlostí vyšší než 4 km/h.
- Hydraulické funkce jsou zablokovány.



UPOZORNĚNÍ

Jedna varianta zcela brání vozíku v rozjetí, pokud není zapnutý bezpečnostní pás. Na displeji se zobrazí hlášení Zapněte bezpečnostní pásy .

- Plynulým pohybem vytáhněte bezpečnostní pás (3) z navijedče bezpečnostního pásu a vedte jej přes stehna blízko těla.



UPOZORNĚNÍ

Posad'te se co nejdále a opřete záda o opěradlo sedadla. Automatický blokovací mechanismus umožňuje dostatečnou svobodu pohybu na sedadle.

- Zaklapněte jazyk přezky pásu (2) do zámku (1).
- Zkontrolujte napětí bezpečnostního pásu. Bezpečnostní pás musí těsně přilhat k tělu.

Sedadlo řidiče

Speciální funkce pro vozíky s kabinou (varianta na přání)

Pokud je vozík vybaven kabinou (varianta na přání), bude mít snímač dveří kabiny. Pokud není bezpečnostní pás zapnutý a dveře kabiny nejsou zavřené, rychlost jízdy je omezena na 4 km/h. Na displeji se zobrazí hlášení Zavřete dveře kabiny nebo zapněte pás !.



UPOZORNĚNÍ

Jedna varianta, která zcela brání vozíku v rozjetí, když jsou otevřené dveře kabiny. Na displeji se zobrazí hlášení Zavřete dveře kabiny !.

Speciální funkce pro vozíky se zádržnými systémy HSR (varianta na přání)

Pokud není rameno zavřené, na displeji se zobrazí zpráva Zavřete zádržný systém .

Zapnutí na prudkém svahu

Automatický blokovací mechanismus brání vytahování pásu při pohybu vysokozdvizného vozíku na strmých svazích. Bezpečnostní pás už pak nelze z navijče vytáhnout.

- Na svahu se pohybujte opatrně.
- Připoutejte se bezpečnostním pásem.

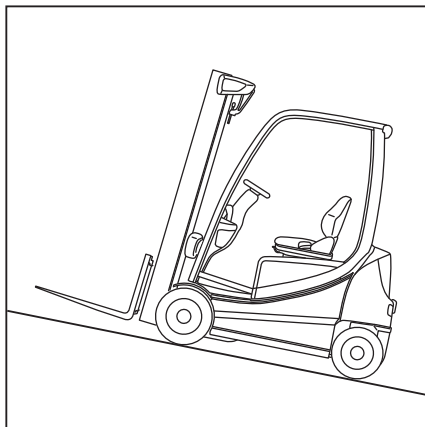

Uvolňovat bezpečnostní pás

- Stiskněte červené tlačítko (4) na zámku (1). ▷
- Rukou pomalu vraťte jazyk přezky zpět do navijče.



UPOZORNĚNÍ

Nechejte bezpečnostní pás, aby se pomalu navinul zpět. Automatický blokovací mechanismus se může spustit, pokud jazyk přezky pásu narazí do krytu navijče. V tomto okamžiku nebude možno bezpečnostní pás dále vytáhnout běžnou silou.

- Větší silou povytáhněte bezpečnostní pás z navijče pásu o přibližně 10 až 15 mm tak, aby se zámek uvolnil.
- Nechejte bezpečnostní pás, aby se pomalu navinul zpět.
- Chraňte bezpečnostní pás před nečistotami, například jej přikryjte.

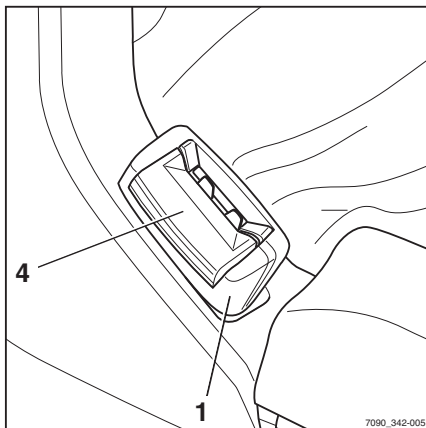

Porucha způsobená chladem

- Pokud zámek nebo navijč bezpečnostního pásu zamrzne, rozmrazte zámek nebo navijč bezpečnostního pásu a součásti vysušte.

Tím zabráníte opětovnému zamrznutí součástí.

▲ POZOR

Působením tepla může dojít k poškození bezpečnostního pásu!

Při rozmrazování nevystavujte zámek ani navijč bezpečnostního pásu nadměrným teplotám.

- Při rozmrazování nepoužívejte vzduch teplejší než 60 °C.

Sedadlo řidiče

Nastavení loketní opěrky

⚠ NEBEZPEČÍ

Pokud se loketní opěrka nečekaně sklopí a vyvolá tak nekontrolovaný pohyb řidiče, hrozí nebezpečí nehody.

Může to totiž vést k nechtěné aktivaci řízení nebo ovládacích prvků a nekontrolovanému pohybu vozíku nebo břemene.

- Loketní opěrku nenastavujte při jízdě.
- Loketní opěrku si nastavte tak, abyste pohodlně dosáhli na všechny ovládací prvky.
- Ujistěte se, že loketní opěrka je náležitě dotažena.

Nastavení délky loketní opěrky

- Povolte hvězdicové kolečko (1) otočením doleva.
- Posuňte loketní opěrku (2) do požadované polohy.
- Utáhněte hvězdicové kolečko otočením doprava.
- Zkontrolujte, že je loketní opěrka pevně uchycená.

Nastavení výšky loketní opěrky

- Povolte ruční kolečko (3) otočením doleva.
- Posuňte loketní opěrku (2) do požadované polohy.
- Utáhněte ruční kolečko otočením doprava.
- Zkontrolujte, že je loketní opěrka pevně uchycená.

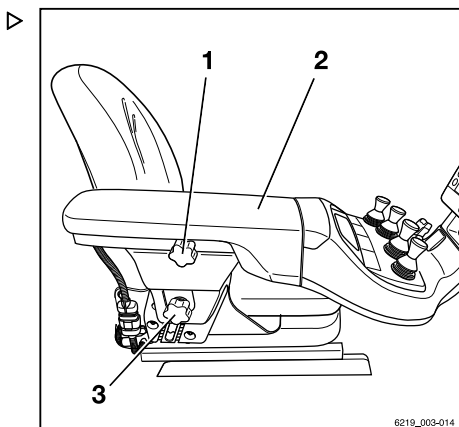

Zapnutí

Zapnutí pomocí zámku zapalování

⚠ VÝSTRAHA

Veškeré kontroly a úkony prováděné před každodenním používáním musí být provedeny bez jakýchkoliv závad rozpoznaných před zapnutím vozíku.

- Proveďte "vizuální kontroly a kontroly funkce".
- **Neprovozujte** vozík, jestliže byly zjištěny závady; kontaktujte autorizované servisní středisko.

- Vložte klíč zapalování (1) do zámku zapalování a otočte jej do polohy "I".

i UPOZORNĚNÍ

Pokud je vozík vybaven variantou "Ověření přístupu pomocí kódu PIN", displej se nejprve změní na vstupní nabídku pro ověření přístupu.

Jakmile je vozík připraven k provozu, na displeji se zobrazí hlavní obrazovka.

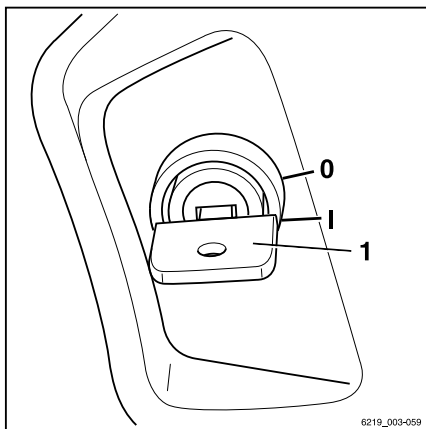

Obrazovka Hlavní

- 1 Zvolený jízdní program se zobrazením jízdní dynamiky
- 2 Informace o zatížení (varianty na přání)
- 3 Stavový řádek: nabití baterie, provozní hodiny, čas
- 4 Zvolený program dynamiky zatížení s lištou dynamiky
- 5 Kontrolka "pravého" ukazatele směru
- 6 Rychlost jízdy nebo parkovací brzda (P)
- 7 Kontrolka "levého" ukazatele směru
- 8 Indikátor směru pojezdu "vzad"
- 9 Indikátor směru pojezdu "vpřed"
- 10 Ukazatel úhlu natočení řízení

Na displeji můžete zobrazit další informace.

- Viz kapitola nazvaná "Zobrazení hlášení".

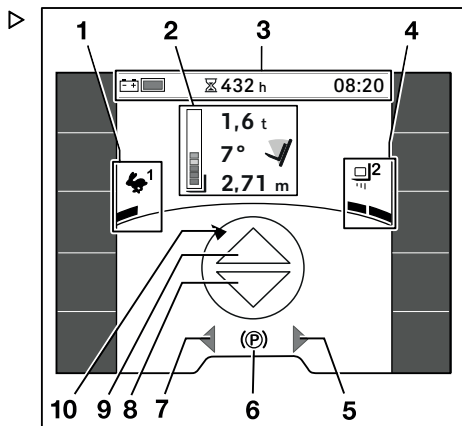

Zapnutí

UPOZORNĚNÍ

Po připojení baterie se nemusí zobrazit správný stav jejího nabití, dokud není z baterie poprvé odebrán proud při jízdě nebo při činnostech zvedání.

Zapnutí pomocí tlačítka (varianta na přání)

⚠ VÝSTRAHA

Veškeré kontroly a úkony prováděné před každodenním používáním musí být provedeny bez jakýchkoliv závad rozpoznávaných před zapnutím vozíku.

- Proveďte "vizuální kontroly a kontroly funkce".
- **Neprovozujte** vozík, jestliže byly zjištěny závady; kontaktujte autorizované servisní středisko.

Varianta "Zapnutí pomocí tlačítka" je k dispozici pouze v kombinaci s variantami "FleetManager" nebo "Ověření přístupu pomocí kódu PIN". Vozík má místo zámku zapalování tlačítko (1), které slouží k zapnutí a vypnutí vozíku.

- Chcete-li vozík zapnout, stiskněte tlačítko (1) nebo usedněte na sedadlo řidiče. Hlášení na zobrazovací/řídící jednotce požádá obsluhu, aby umístila kartu FleetManager do požadované polohy nebo zadala kód PIN.

Ověření pomocí karty "FleetManager" nebo kódu PIN musí proběhnout během stanovené doby:

- Během 30 sekund, pokud není sedadlo řidiče obsazeno.
- Během 60 sekund, pokud je sedadlo řidiče obsazeno.

Pokud se tak nestane, vozík se znovu vypne.

- Chcete-li vozík zapnout, stiskněte tlačítko (1) nebo usedněte na sedadlo řidiče.

Pokud bylo ověření úspěšné, vozík je připravený k provozu. Na displeji se objeví hlavní zobrazení.

- Chcete-li vozík vypnout, stiskněte tlačítko (1) a 1 sekundu jej podržte.

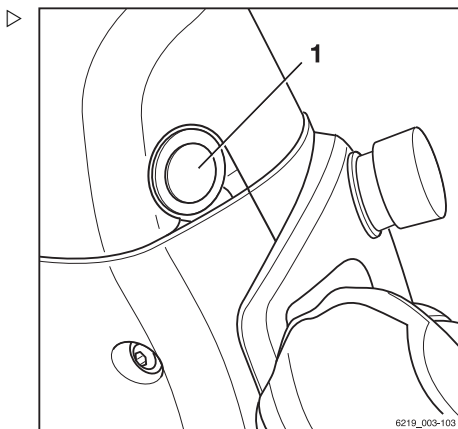

**UPOZORNĚNÍ**

Informace pro variantu s

- *"Ověřením přístupu pomocí kódu PIN" naleznete v příslušné části.*
- *Informace pro systém "FleetManager" naleznete v "originálním návodu k obsluze pro systém FleetManager".*

Indikační a řídicí jednotka





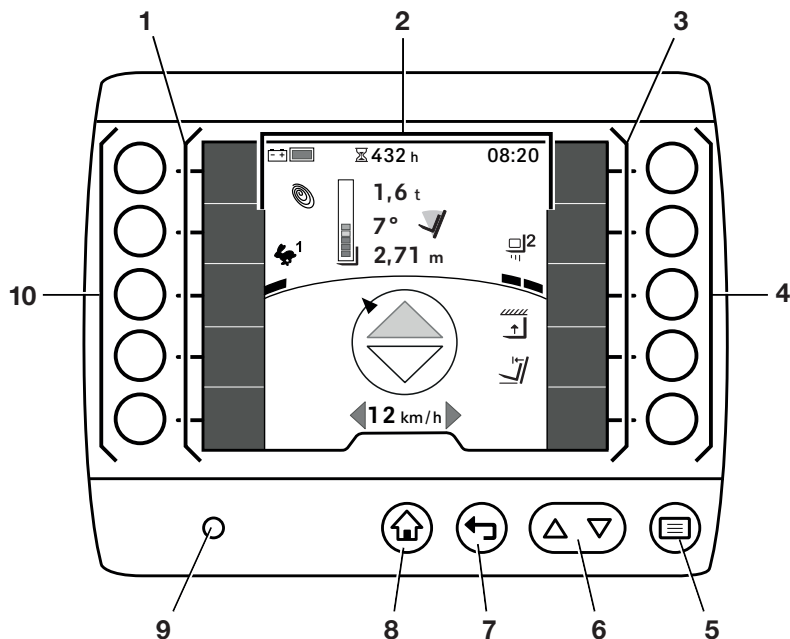







Indikační a řídicí jednotka

Ovládání indikační a řídicí jednotky



Indikační a řídicí jednotka se ovládá pomocí kláves pro ovládání a zadávání (5...8) a softwarových tlačítek (4, 10). Displej (2) zobrazuje informace o aktuálním jízdním programu, programu zatížení a konfiguraci lišt oblíbených položek (1, 3). Snímač jasu (9) automaticky upravuje jas displeje podle okolí vozíku.

Funkce kláves pro ovládání a zadávání

Označení	Poloha	Funkce
Softwarová tlačítka	4, 10	Softwarová tlačítka odpovídají sousedícím funkcím nebo možnostem zadání. Pokud byly v lištách oblíbených položek (1, 3) uloženy funkce, tyto funkce lze zapnout a vypnout stisknutím sousedícího softwarového tlačítka. Kromě zapínání a vypínání funkcí slouží softwarová tlačítka vpravo (3) k procházení strukturou nabídky. Tato softwarová tlačítka se také používají k výběru akcí.
Tlačítko nabídky 	5	Tlačítkem nabídky  otevřete první úroveň nabídky. Pokud je aktuálně vybrána hlubší navigační úroveň, tímto tlačítkem se vrátíte na první úroveň nabídky. Při použití nabídek nastavení slouží tlačítko nabídky  k uložení vstupu.
Tlačítka procházení  	6	Tlačítka procházení   vám umožňují procházet položky nabídky v rámci úrovně nabídky nahoru a dolů. Toto tlačítko  slouží k vymazání vstupu zadaného v nabídkách nastavení. Toto tlačítko  přepíná mezi velkými a malými písmeny pro zadávání alfanumerických znaků.
Tlačítko Zpět 	7	Pokud je stisknuto tlačítko zpět  , zobrazení se přepne na následující vyšší úroveň nabídky. Tímto tlačítkem se zruší vstup zadaný v nabídkách nastavení.
Tlačítko Hlavní zobrazení 	8	Stisknutím tlačítka Hlavní zobrazení  v jakékoli úrovni nabídky přejdete přímo zpět na hlavní zobrazení.

Alternativní umístění indikační a řídicí jednotky (varianta na přání)

U této varianty je indikační a řídicí jednotka umístěna na příčném nosníku přibližně uprostřed vozíku. Tím vzniká prostor pro montáž přídatných zařízení nebo monitorů na pravý A-sloupek kabiny řidiče.

Při montáži takových přídatných zařízení mějte na paměti, že pro řidiče je vyžadováno určité zorné pole. To je důležité pro zajištění, aby řidič mohl vozík obsluhovat způsobem, který je bezpečný pro řidiče i pro ostatní. V závislosti na vybavení vozíku může být toto zorné pole omezeno. Zorné pole bude záviset například na šířce použitého zvedacího stožáru nebo na tom, jak moc do zorného pole řidiče zasahují přídatná zařízení. Provozovatel musí zajistit,

Indikační a řídicí jednotka

aby byla přídatná zařízení namontována tak, aby měl řidič dostatečné zorné pole.

Požadované zorné pole

Následující ilustrace poskytují přehled požadavků na rozměry a umístění přídatných zařízení nebo monitorů, aby bylo zajištěno dostatečné zorné pole.

- 1 Maximální výška zařízení nebo monitorů.
- 2 Minimální vzdálenost mezi spodními stranami zařízení nebo monitorů.
- 3 Maximální hloubka zařízení nebo monitorů.

Maximální výška (1) a minimální vzdálenost (2) ▷

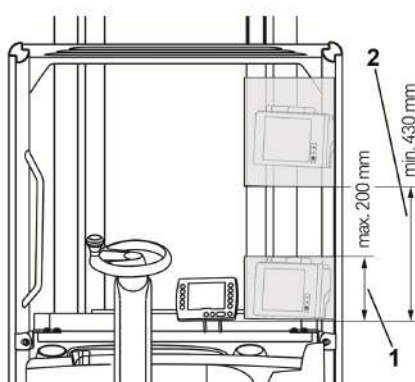

Maximální hloubka (3) ▷

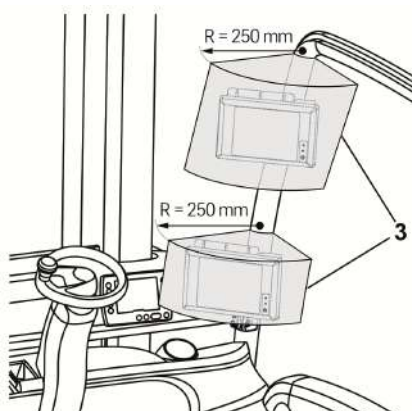

Oprávnění k přístupu pomocí kódu PIN (varianta na přání)

Vozíky vybavené variantou na přání "Oprávnění k přístupu pomocí kódu PIN" jsou chráněny proti neoprávněnému použití prostřednictvím kódu PIN. Aby vozík mohli používat různí řidiči, lze specifikovat individuální kódy PIN.

Pro první použití je výrobcem nastaven kód PIN "11111".

UPOZORNĚNÍ

Doporučujeme, aby vedoucí vozového parku změnil tento kód PIN na základě vlastního oprávnění k přístupu. Viz také část "Oprávnění k přístupu pro vedoucího vozového parku (varianta na přání)".

Po zapnutí spínací skříňky se zobrazí vstupní nabídka Oprávnění k přístupu. ▷

Všechny hydraulické funkce a funkce pojezdu vozíku jsou zablokované. U varianty v souladu s německými dopravními předpisy (StVZO) je funkce varovného výstražného systému (varianta na přání) je zaručena.

- Chcete-li zablokované funkce aktivovat, zadejte kód PIN pomocí softwarových tlačítek.
- Pro potvrzení stiskněte tlačítko .

Pokud bylo zadání správné, displej přejde na hlavní zobrazení. Vozík je připraven k provozu.

- Pokud bylo zadání nesprávné, zadejte kód PIN znovu.

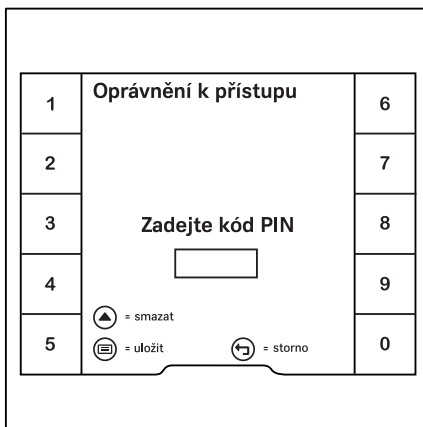

UPOZORNĚNÍ

Autorizované servisní středisko může nakonfigurovat oprávnění k přístupu tak, aby musel být kód PIN znovu zadán pokaždé, když někdo opustí vozík.

Jakmile bude sedadlo řidiče opět obsazené, zobrazí se hlášení Přihlášení . Zobrazení se změní na nabídku "Oprávnění k přístupu".



Indikační a řídicí jednotka

Změna kódů PIN

Vedoucí vozového parku může kódy PIN změnit. Viz také následující část nazvaná "Oprávnění k přístupu pro vedoucího vozového parku (varianta na přání)".

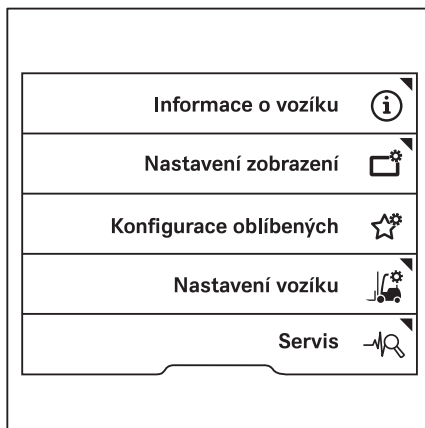
- Aktivujte "Oprávnění k přístupu pro vedoucího vozového parku".
- Stiskněte softwarové tlačítko *Servis* . ▷



- Mačkejte tlačítka posouvání  , dokud se nezobrazí nabídka Změnit kódy PIN. ▷
- Stiskněte tlačítko Změnit kódy PIN.
- Postupujte podle pokynů na displeji.

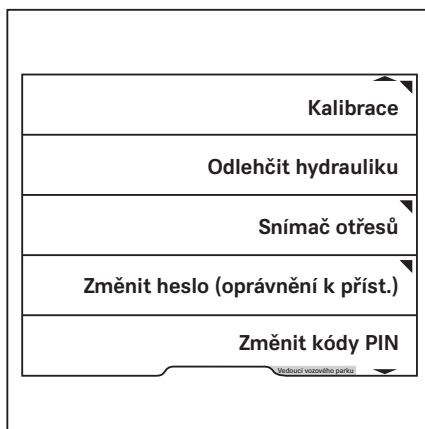

Oprávnění k přístupu pro vedoucího vozového parku (varianta na přání)

Vozíky vybavené variantou na přání "Oprávnění k přístupu pro vedoucího vozového parku" mohou konfigurovat sami uživatelé. Přístup k těmto nastavením je chráněn heslem vedoucího vozového parku.



Pro variantu "Oprávnění k přístupu pro vedoucího vozového parku" jsou k dispozici tři možnosti:

- 1 Žádné heslo vedoucího vozového parku**
Přístup k nabídkám konfigurace není povolen. Pokud je přístup vyžadován později, autorizované servisní středisko musí nastavit heslo vedoucího vozového parku.
- 2 Standardní heslo vedoucího vozového parku**
Standardní heslo vedoucího vozového parku je "1111".
Z bezpečnostních důvodů je nutné po prvním použití toto standardní heslo vedoucího vozového parku změnit. Viz také část "Změna hesla vedoucího vozového parku".
- 3 Individuální heslo vedoucího vozového parku**
Heslo pro jednotlivé vedoucí vozového parku je uvedeno v potvrzení objednávky a na faktuře pro vozík.



UPOZORNĚNÍ

Přístup do nabídky nastavení je k dispozici, pouze pokud vozík stojí a je aktivována parkovací brzda. Pokud je parkovací brzda uvolněna předčasně, nabídka nastavení se zavře.

- Zastavte vozík.
- Zatáhněte parkovací brzdu.
- Stiskněte tlačítko .
- Stiskněte softwarové tlačítko .

Zobrazí se první úroveň nabídky.

Indikační a řídicí jednotka

- Stiskněte softwarové tlačítko Oprávnění k přístupu .

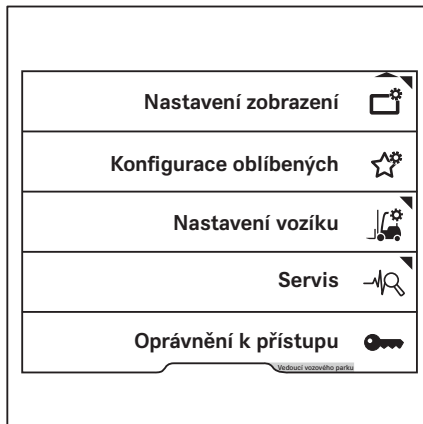

- Zobrazení se změní na nabídku Oprávnění k přístupu.

- Zadejte heslo vedoucího vozového parku pomocí softwarových tlačítek.
- Pro potvrzení stiskněte tlačítko .



Zobrazí se zpráva Oprávnění k přístupu Vedoucí vozového parku odblokován ✓.

- Pro potvrzení stiskněte softwarové tlačítko ✓.

Zobrazení se vrátí do nabídky nastavení.

Pokud bylo zadáno nesprávné heslo, zobrazí se hlášení Heslo je nesprávné.

- Pokud se to stane, zadejte heslo znovu.



UPOZORNĚNÍ

Když je "Oprávnění k přístupu Vedoucí vozového parku" aktivní, ve spodní části obrazovky je zobrazen oranžový pruh s nápisem Vedoucí vozového parku. Když uživatel přepne na hlavní displej, oprávnění k přístupu vyprší.

Změna hesla vedoucího vozového parku

- Aktivujte "Oprávnění k přístupu pro vedoucího vozového parku".
- Stiskněte softwarové tlačítko Servis 

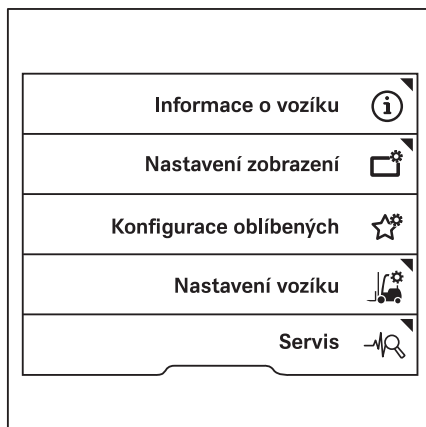
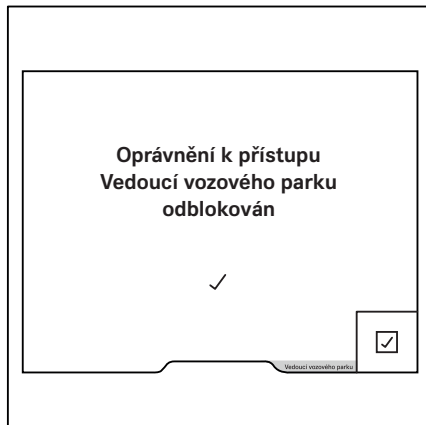

Indikační a řídicí jednotka

- Mačkejte tlačítka posouvání Δ ∇ , dokud se nezobrazí nabídka Změnit heslo (oprávnění k příst.).
- Stiskněte tlačítko Změnit heslo (oprávnění k příst.).
- Postupujte podle pokynů na displeji.

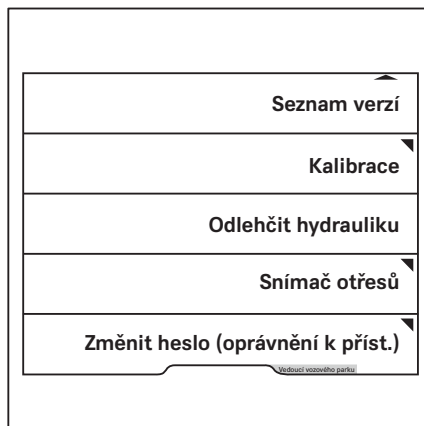

Kontrola před směnou

Popis Pre-Shift Check (varianta na přání)

Pre-Shift Check je řízený dialog na indikační a řídicí jednotce. Pomáhá též řidiči provádět nezbytné "vizuální kontroly a kontroly funkce" před každodenním používáním. Po zapnutí vozíku musí řidič odpovídat na dotazy o stavu vidlicového vysokozdvížného vozíku pomocí možností Ano nebo Ne.

Zatímco řidič zadává odpovědi, funkce vozíku jsou k dispozici s omezeními. Rychlost jízdy a hydraulické funkce jsou omezeny.

Chcete-li vozík uvést do provozu, autorizované servisní středisko může sestavit Pre-Shift Check z katalogu dotazů po konzultaci se správcem vozového parku. Pokud nebyl sestaven katalog otázek, jediná otázka uložená ve výchozím nastavení je Vozík připraven k provozu?

Pokud je odpověď na otázku "Ne", uloží se záznam do historie. Ve výchozím nastavení nejsou pro tento scénář uložena žádná omezení funkcí vozíku. Autorizované servisní středisko může nahradit tuto otázku otázkou z katalogu otázek.

Správce vozového parku má navíc následující možnosti:

- Správce vozového parku si může prohlédnout výsledky všech kontrol prostřednictvím Historie.
- Správce vozového parku může definovat začátek směny pro tři různé směny. Když tyto směny začnou, je třeba provést Pre-Shift Check.

Pokud je vozík vybaven systémem "Fleet-Manager", jsou směny definovány v rozhraní systému FleetManager. Viz příslušný návod k obsluze.

- Pokud v důsledku negativního výsledku zkoušky jsou funkce vozíku omezeny, může správce vozového parku tato omezení resetovat.
- Správce vozového parku může určit pořadí otázek.

Kontrola před směnou

Postup

- Zapněte vozík.



Ve výchozím nastavení se zobrazí otázka Vozík připraven k provozu?. Tato otázka nesouvisí s žádnými omezeními funkcí vozíku. Autorizované servisní středisko může nahradit tuto otázku otázkou z katalogu otázek.

Zobrazí se další dotaz.

Některé dotazy vyžadují provedení testu funkčnosti, jako je test funkčnosti osvětlení.



UPOZORNĚNÍ

Symbol hlavního zobrazení  se objeví, pouze když je nezbytné pro provedení testu.

- Chcete-li získat přístup k hlavnímu zobrazení, stiskněte tlačítko hlavního zobrazení  nebo softwarové tlačítko .

Hlavní zobrazení obsahuje zprávu K dokončení Pre-Shift Check stiskněte .

Znamená to, že Pre-Shift Check je stále aktivní a funkce vozíku jsou omezeny.

- Pro potvrzení zprávy stiskněte softwarové tlačítko .
- Zapněte a zkontrolujte funkci, která má být testována, např. osvětlení.
- Stisknutím tlačítka Zpět  se vrátíte na Pre-Shift Check.
- Odpovězte na dotaz na základě výsledku kontroly funkčnosti.

Zobrazí se další dotaz.

UPOZORNĚNÍ

Pokud nebyly sestaveny žádné dotazy týkající se Pre-Shift Check, zobrazí se otázka Vozík připraven k provozu?.

Je-li nutné, aby se vozík při testu pohyboval, například při zkoušce brzd, parkovací brzdu lze snadno uvolnit. Zobrazí se zpráva K dokončení Pre-Shift Check

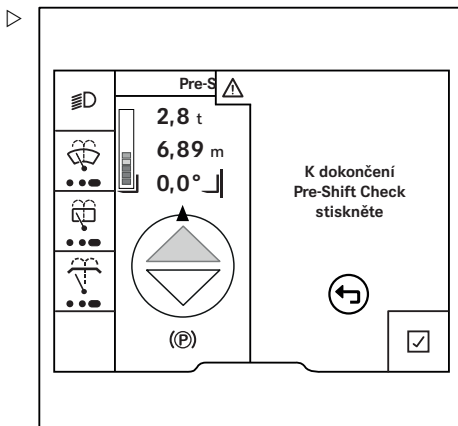
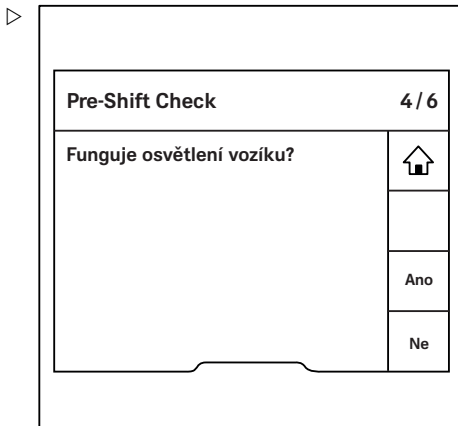

stiskněte . Vozík může jet sníženou rychlostí. Když je parkovací brzda znovu aktivována, zobrazení se vrátí na Pre-Shift Check.

Pokud byly na konci kontroly funkce vozíku upraveny v reakci na negativní výsledek testu, zůstanou omezeny. Zpráva Pre-Shift Check: Omezení vozíku aktivní indikuje, že funkce vozíku jsou omezeny. Dokud jsou funkce vozíku omezeny, nebude na začátku nové směny nadále vyžadována Pre-Shift Check. Kontrola bude znovu vyžadována až poté, co vedoucí vozového parku omezení resetuje.

Všechny dotazy



UPOZORNĚNÍ

Tento katalog otázek obsahuje otázky týkající se různých typů průmyslových vozíků. Může proto obsahovat také otázky, které se na váš průmyslový vozík nevztahují.

Autorizované servisní středisko může při uvedení do provozu pomocí tohoto katalogu dotazů sestavit Pre-Shift Check:

Jsou ramena vidlice poškozená (např. ohnutá nebo zlomená)?
Jsou ramena vidlice bezpečně upevněna a jsou zajišťovací zařízení nepoškozená?
Jsou vodící plochy na zvedacím stožáru nebo podvozku se zdvihem dostatečně namazané?
Jsou nosné řetězy poškozené?
Jsou nosné řetězy dostatečně napnuté a rovnoměrně zatížené?
Jsou všechna přídavná zařízení správně připevněna a nepoškozena? Jsou v dobrém provozním stavu?
Unikají provozní kapaliny (např. olej, voda, palivo)?
Jsou kola poškozená? Jsou opotřebená za přípustnými limity?
Je tlak v pneumatikách správný?
Je ochranná stříška viditelně poškozená?
Je vstupní oblast prostoru pro nohy znečištěná nebo kluzká?
Jsou okna čistá, bez námrazy a nepoškozená?
Jsou klapky údržby bezpečně uzavřené?
Jsou dvířka akumulátoru / kapota nepoškozená a bezpečně uzavřena?
Je zámek baterie nasazený, nepoškozený a uzavřený?
Je sestava pro připojení akumulátoru znečištěná nebo poškozená (např. deformované kryty, zkorodované kontakty)?

Kontrola před směnou

Je tažné zařízení poškozené?
Je štítek s nosností připevněný, nepoškozený a čitelný?
Je zádržný systém řidiče poškozený?
Funguje houkačka?
Funguje osvětlení vozíku?
Fungují výstražné kontrolky?
Je instalován antistatický řemen a má dostatečný kontakt s podlahou?
Je instalována elektroda koróny a je čistá?
Funguje správně parkovací brzda?
Funguje správně provozní brzda?
Funguje správně řízení?
Funguje nouzové vypínání?
Je baterie znečištěná nebo očividně poškozená?
Jsou veškeré informační tabule a nálepky k dispozici a čitelné?
Je ochranná mříž nákladu nepoškozená?
Funguje správně pedál akcelérátoru?
Je motorový prostor znečištěný nebo obsahuje cizí předměty?
Jsou zvedací stožár nebo nosná deska vidlice zjevně poškozené?
Funguje pracovní hydraulika správně podle označování štítky?
Jsou zpětná zrcátka znečištěná nebo poškozená?
Jsou nádrž na plyn nebo její držáky zjevně poškozené?
Jsou při používání průmyslového vozíku slyšet neobvyklé zvuky?
Je zjevné nějaké další poškození vozíku?
Fungují ostříkovače?
Je kapota motoru nepoškozená a bezpečně zavřená?

Pokud nebyly sestaveny dotazy Pre-Shift Check, zobrazí se počáteční konfigurace jako při dodávce.

Definování pořadí dotazů



Dotazy pro Pre-Shift Check lze definovat v náhodném pořadí nebo v pevném pořadí.

Doporučuje se náhodné pořadí, protože řidič čte dotazy pečlivěji. To znamená, že tu neexistuje aspekt rutiny.

- Aktivujte "Oprávnění k přístupu pro vedoucího vozového parku".

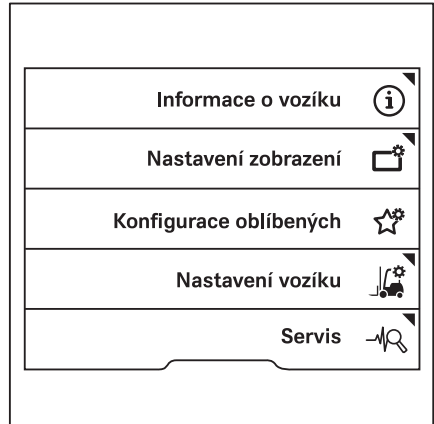
- Stiskněte softwarové tlačítko Servis . ▷



- Mačkejte tlačítka posouvání  , dokud se nezobrazí nabídka Pre-Shift Check.
- Stiskněte softwarové tlačítko Pre-Shift Check.

▷

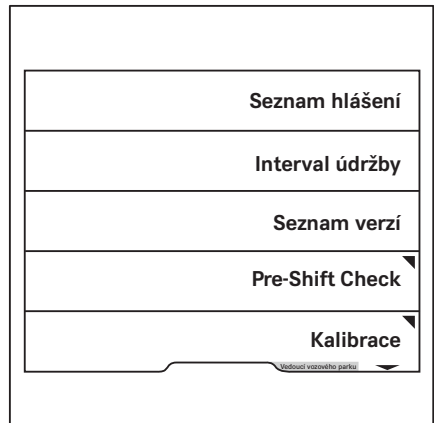

Kontrola před směnou

Objeví se nabídka Pre-Shift Check.

- Stiskněte softwarové tlačítko Pořadí dotazů.



Stisknutí softwarového tlačítka umožňuje zvolit pevné nebo náhodné pořadí dotazů.

Oranžová aktivační lišta označuje aktuální volbu.

- Chcete-li získat přístup k hlavnímu zobrazení, stiskněte tlačítko hlavního zobrazení .

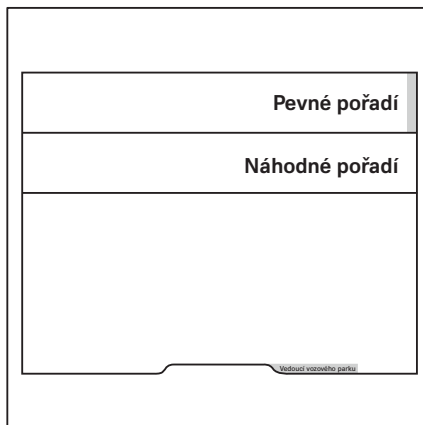



Zobrazení historie

Správce vozového parku může zobrazit historii Pre-Shift Check.

- Aktivujte "Oprávnění k přístupu pro vedoucího vozového parku".

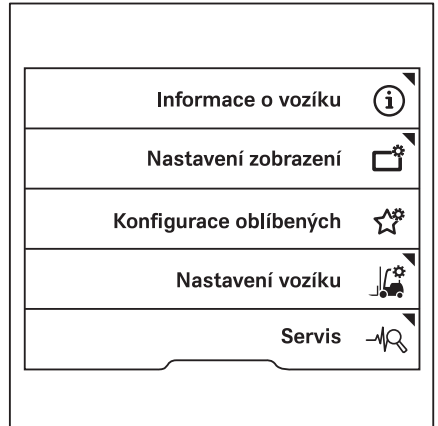
- Stiskněte softwarové tlačítko Servis . ▷



- Mačkejte tlačítka posouvání  , dokud se nezobrazí nabídka Pre-Shift Check.
- Stiskněte softwarové tlačítko Pre-Shift Check.

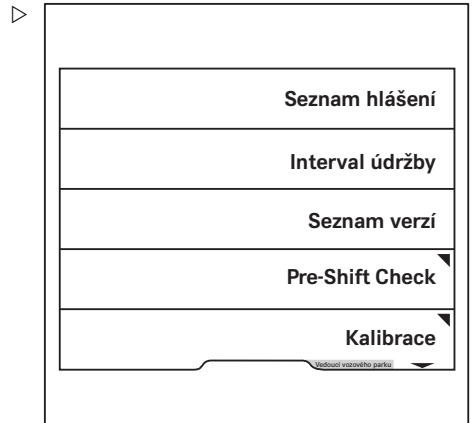

Kontrola před směnou

Objeví se nabídka Pre-Shift Check.

- Stiskněte softwarové tlačítko Historie.

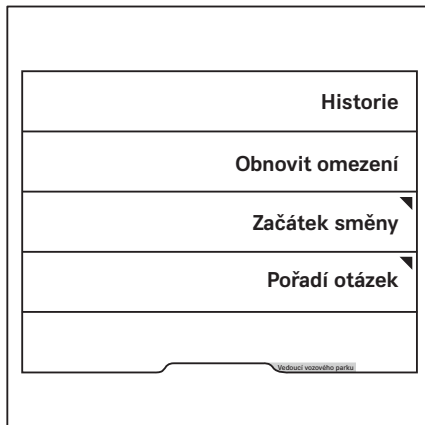

Na displeji se zobrazí výsledky Pre-Shift Check.

Na displeji se zobrazí všechny kontroly a dotazy, které byly zodpovězeny, s datem a časem.

Chcete-li zobrazit další výsledky, stiskněte tlačítka posouvání ▲ ▼.

- Chcete-li přejít zpět k předchozí nabídce, stiskněte softwarové tlačítko .
- Chcete-li získat přístup k hlavnímu zobrazení, stiskněte tlačítko hlavního zobrazení

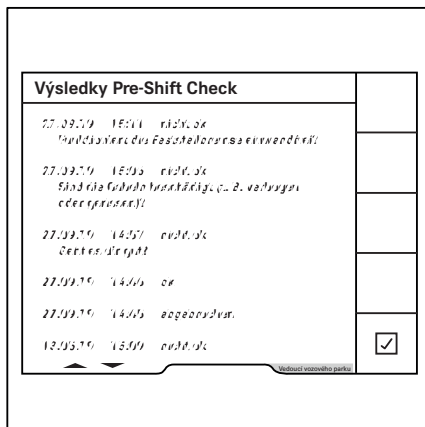

Definování začátku směny



Jako standardní nastavení po uvedení do provozu je 24 hodin po provedení poslední kontroly vždy vyžadována Pre-Shift Check. Vedoucí vozového parku může definovat až tři směny a doby jejich začátků. V tyto doby je poté vždy nutné provést Pre-Shift Check.

UPOZORNĚNÍ

Pokud je vozík vybaven variantou "FleetManager", jsou směny definovány v rozhraní systému FleetManager. Viz příslušný návod k obsluze.

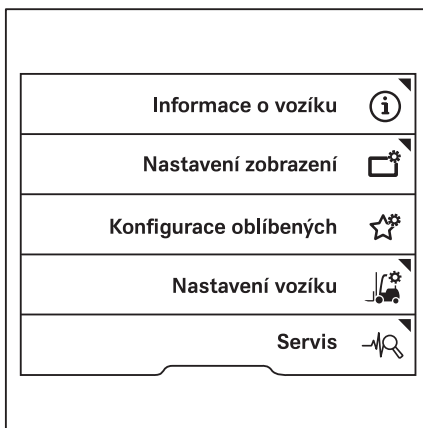
- Aktivujte "Oprávnění k přístupu pro vedoucího vozového parku".
- Stiskněte softwarové tlačítko Servis . ▷



- Mačkejte tlačítka posouvání  , dokud se nezobrazí nabídka Pre-Shift Check. ▷
- Stiskněte softwarové tlačítko Pre-Shift Check.

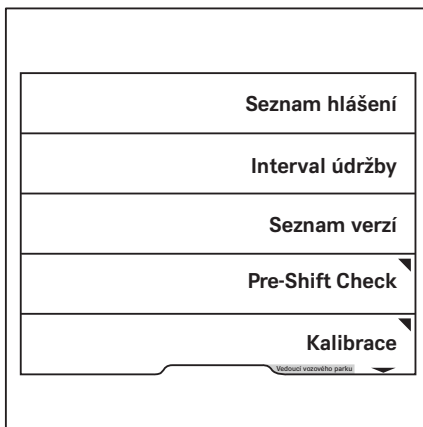

Kontrola před směnou

Objeví se nabídka Pre-Shift Check.

- Stiskněte softwarové tlačítko Začátek směny.

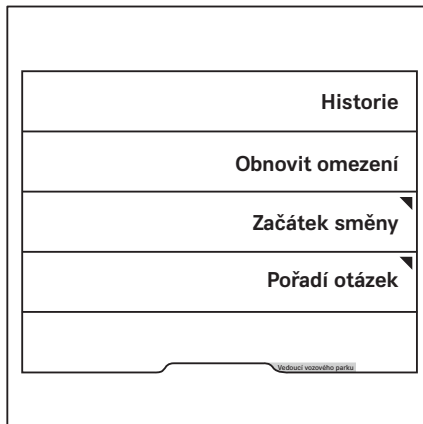

V této nabídce lze vyvolat směnu, kterou je nutné definovat, a dobu jejího začátku.

Oranžová aktivační lišta indikuje, které směny jsou aktivovány.

- Chcete-li směnu upravit, stiskněte odpovídající softwarové tlačítko.

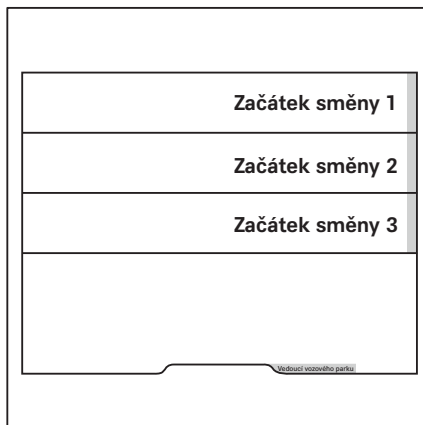





V této nabídce můžete definovat začátek směny. ▷

– Zadejte čas pomocí softwarových tlačítek 0 až 9.

– Pro uložení stiskněte tlačítko .

Začátek směny je nyní definován. V tuto dobu začátku směny je vždy vyžadována Pre-Shift Check.

Zobrazení se vrátí do předchozí nabídky.

1	Začátek směny 1 Zadat začátek směny <div style="border: 1px solid black; padding: 2px; display: inline-block;">06 : 00</div>  = smazat  = Deaktivovat  = uložit  = storno	6
2		7
3		8
4		9
5		0

– Chcete-li deaktivovat určitý začátek směny, vyberte příslušnou směnu. ▷

Začátek směny 1
Začátek směny 2
Začátek směny 3
<small>volbou varovného parku</small>

Kontrola před směnou

– Pro deaktivaci směny stiskněte tlačítko posouvání ▾.

– Pro potvrzení stiskněte tlačítko ☰.

Čas je zobrazen šedě.

Směna je deaktivována. Zobrazení se vrátí do předchozí nabídky. Vedle této směny není aktivací lišta.

– Pro zrušení stiskněte tlačítko ↵.

– Chcete-li získat přístup k hlavnímu zobrazení, stiskněte tlačítko hlavního zobrazení 🏠.

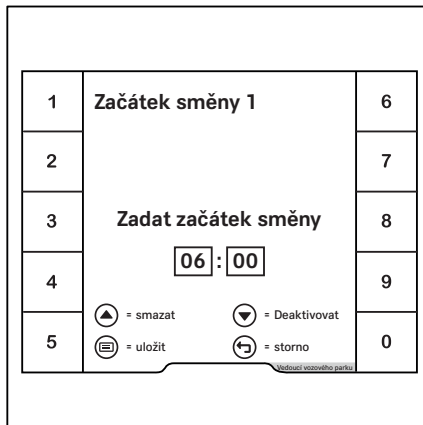

Resetování omezení vozíku

Pokud jsou funkce vozíku omezeny z důvodu kontrol se špatným výsledkem, může vedoucí vozového parku tato omezení resetovat. Vedoucí vozového parku to může provést i v případě, že dříve zjištěný problém byl již odstraněn.

– Aktivujte "Oprávnění k přístupu pro vedoucího vozového parku".

– Stiskněte softwarové tlačítko Servis 🛠️.

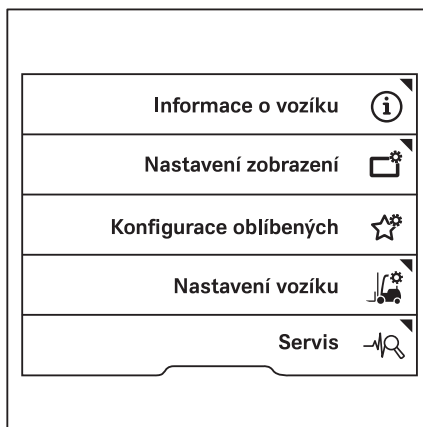

- Mačkejte tlačítka posouvání Δ ∇ , dokud se nezobrazí nabídka Pre-Shift Check.
- Stiskněte softwarové tlačítko Pre-Shift Check.

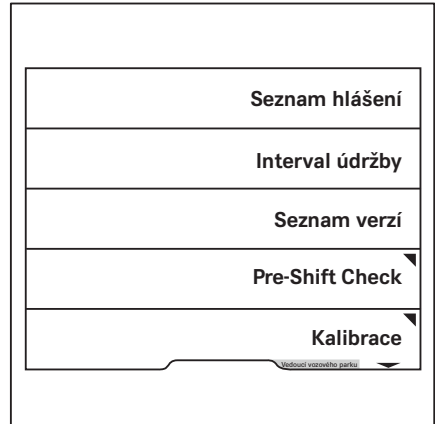

Objeví se nabídka Pre-Shift Check.

- Stiskněte softwarové tlačítko Resetování omezení.



Kontrola před směnou

Vyskočí dialogové okno s dotazem, zda chcete omezení vozíku resetovat. ▷

- Pro potvrzení stiskněte softwarové tlačítko .

Nyní je k dispozici plný rozsah funkcí vozíku. Zobrazení se vrátí do předchozí nabídky.

- Pro zrušení stiskněte softwarové tlačítko .

Funkce vozíku zůstanou omezeny. Zobrazení se vrátí do předchozí nabídky.

- Chcete-li získat přístup k hlavnímu zobrazení, stiskněte tlačítko hlavního zobrazení .

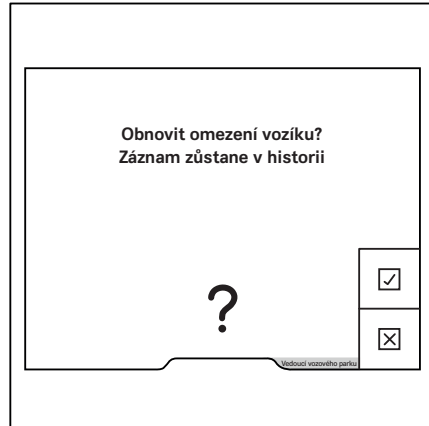

Profily řidičů

Profily řidičů (varianta na přání) ▷

Tato varianta na přání umožňuje vytvořit až deset individuálních profilů řidičů. Po přihlášení je řidič uvítán vybraným jménem. Po stisknutí softwarového tlačítka ✓ se objeví hlavní zobrazení.

Pokud je vozík vybaven variantami na přání "Oprávnění k přístupu pomocí kódu PIN" nebo "FleetManager" tyto profily řidičů lze propojit s příslušnou variantou.

Profily řidiče umožňuje uložit následující nastavení:

- Jazyk
- Oblíbené
- Konfigurace stavového řádku
- Konfigurace jízdních programů A a B

Navíc jsou provozní stavy uložené pro poslední vybraný profil řidiče vyvolány při příštím přihlášení uživatele s tímto profilem řidiče:

- Zvolený jízdní program 1 až 3
- Dynamika zatížení
- Účinnost a režimy jízdy (Blue-Q/režim sprint)

Pokud se řidič bez existujícího profilu řidiče přihlásí pomocí varianty na přání "Ověření přístupu pomocí kódu PIN" nebo "FleetManager", vytvoří se profil řidiče. Tento profil řidiče odpovídá nastavení při dodání vozíku.

Pokud vozík není vybaven těmito variantami na přání, řidiči musí vybrat své profily ručně.

Veškeré změny nastavení, které řidiči provedou, když jsou přihlášení, se uloží. Ty budou poté k dispozici při příštím přihlášení řidiče.

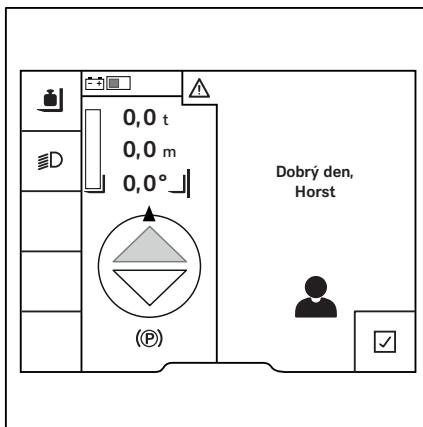



Výběr profilů řidičů

Pokud je vozík vybaven variantami na přání "Oprávnění k přístupu pomocí kódu PIN" nebo "FleetManager", po přihlášení je aktivní příslušný profil řidiče. Pokud vozík není těmito variantami na přání vybaven, řidiči musí vybrat své profily ručně.

Profily řidičů

UPOZORNĚNÍ

Přístup do nabídky nastavení je k dispozici, pouze pokud vozík stojí a je aktivována parkovací brzda. Pokud je parkovací brzda uvolněna předčasně, nabídka nastavení se zavře.

- Zastavte vozík.
- Zatáhněte parkovací brzdou.
- Stiskněte tlačítko .
- Stiskněte softwarové tlačítko .
- Stiskněte softwarové tlačítko Profily řidiče . ▷

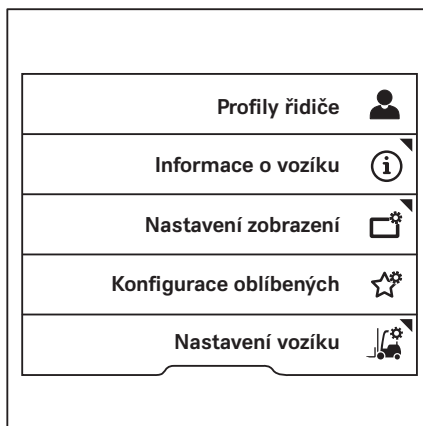

Oranžová aktivační lišta označuje aktuální volbu. ▷

- Stiskněte softwarové tlačítko pro požadovaný profil řidiče.

Profil řidiče je aktivní. Řidič je při příštím zapnutí vozíku uvítán vybraným jménem.

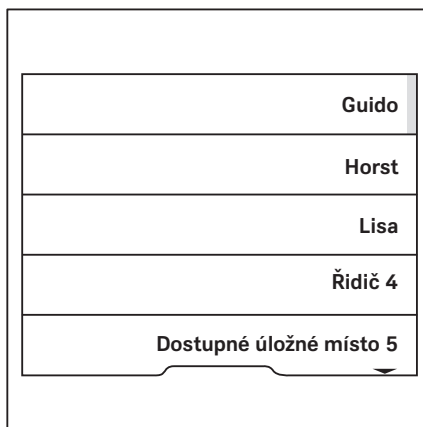



Vytváření profilů řidičů

Vedoucí vozového parku i řidič mohou vytvořit až deset profilů řidičů.

UPOZORNĚNÍ

Pokud je vozík vybaven variantami na přání "Oprávnění k přístupu pomocí kódu PIN" nebo "FleetManager", profil řidiče se generuje automaticky při prvním přihlášení.

- Zatáhněte parkovací brzdu.
- Stiskněte tlačítko .
- Stiskněte softwarové tlačítko .
- Stiskněte softwarové tlačítko Profily řidiče .



Tato nabídka poskytuje úložný prostor pro uložení deseti profilů řidičů.

- Stiskněte softwarové tlačítko pro požadované umístění úložiště.

UPOZORNĚNÍ

Neobsazená umístění úložiště, která neobsahují profil řidiče, jsou označena nápisem Dostupné úložné místo.

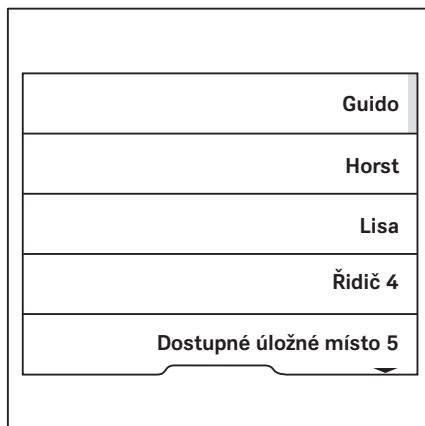

Profily řidičů





Zobrazí se nabídka Jméno řidiče.

- Pomocí softwarových tlačítek zadejte požadované jméno.
- Pro potvrzení stiskněte tlačítko .

Profil řidiče je aktivní. Po dalším přihlášení je řidič uvítán vybraným jménem.

Všecké změny nastavení, které řidiči provedou, když jsou přihlášení, se uloží. Ty budou poté k dispozici při příštím přihlášení řidiče.





1,	Jméno řidiče	6mno
2abc	<p style="text-align: center;">Zadejte jméno řidiče</p> <input style="width: 100%; border: 1px solid black;" type="text" value="Horst"/>	7pqrs
3def		8tuv
4ghi		9wxyz
5ijkl		 = smazat  = abc -> ABC
		 = uložit  = storno
		0_

Přejmenování profilů řidičů

Profily řidičů lze přejmenovat. Řidiči mohou přejmenovat pouze svůj vlastní profil řidiče. Vedoucí vozového parku má oprávnění k přístupu k přejmenování všech profilů řidičů.

Přejmenování řidičem

- Zatáhněte parkovací brzdu.
- Stiskněte tlačítko .
- Stiskněte softwarové tlačítko .
- Stiskněte softwarové tlačítko Nastavení vozíku .

- Stiskněte softwarové tlačítko **Přejmenovat profily řidiče**.

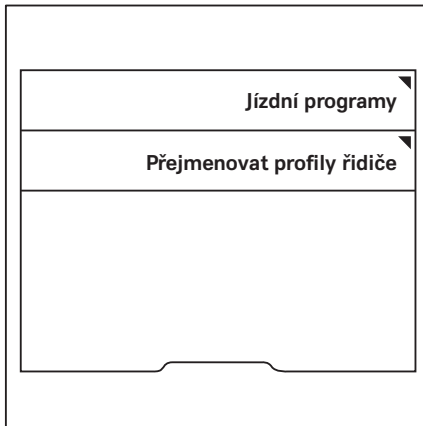

Zobrazí se nabídka **Jméno řidiče**.

- Pomocí softwarových tlačítek zadejte požadované jméno.
- Pro potvrzení stiskněte tlačítko .

Přejmenování vedoucím vozového parku

- Aktivujte "Oprávnění k přístupu pro vedoucího vozového parku".
- Stiskněte softwarové tlačítko **Nastavení vozíku**.

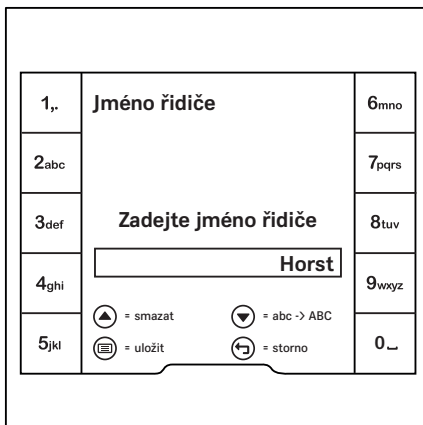

Profily řidičů

- Stiskněte softwarové tlačítko **Spravovat profily řidiče**. ▷

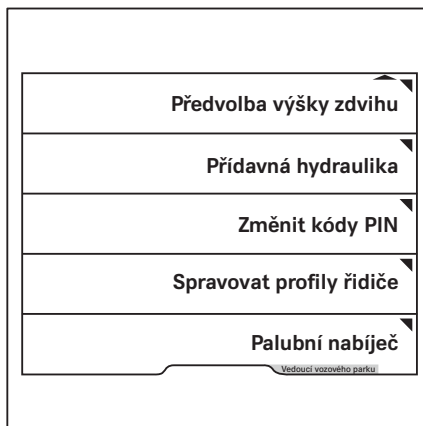

- Stiskněte softwarové tlačítko **Přejmenovat profily řidiče**. ▷

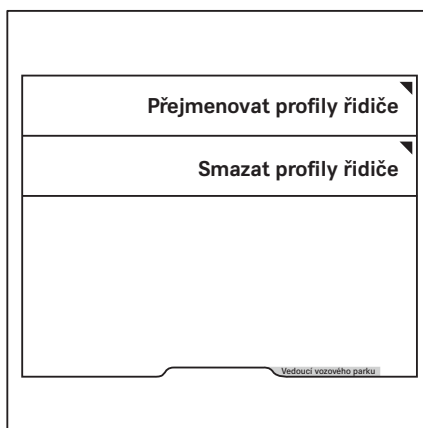

Zobrazí se nabídka **Jméno řidiče**.

- Pomocí softwarových tlačítek zadejte požadované jméno.
- Pro potvrzení stiskněte tlačítko .

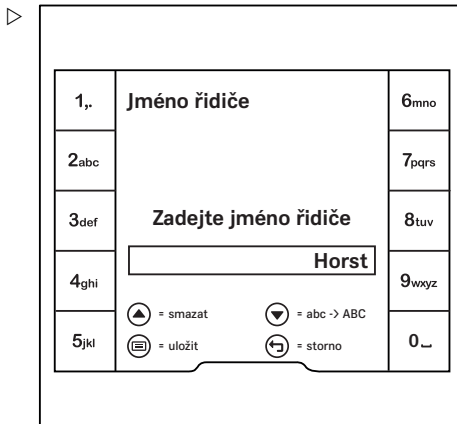

Odstranění profilů řidičů

Vedoucí vozového parku má oprávnění k přístupu k odstranění profilů řidičů.

- Aktivujte "Oprávnění k přístupu pro vedoucího vozového parku".
- Stiskněte softwarové tlačítko **Nastavení vozíku** .
- Stiskněte softwarové tlačítko **Spravovat profily řidiče**.

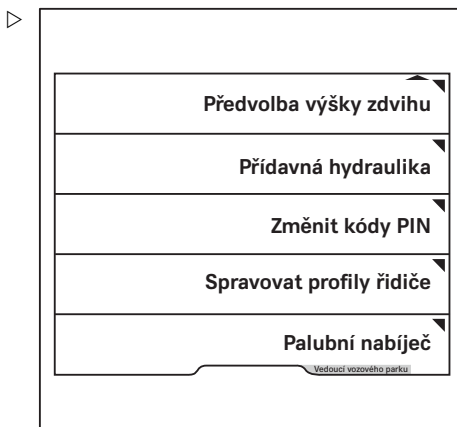

Profily řidičů

- Stiskněte softwarové tlačítko Smazat profily řidiče.

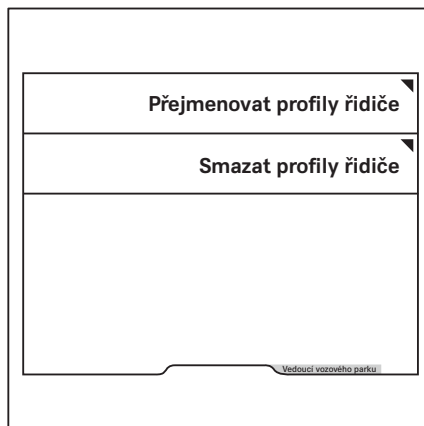

- Stiskněte softwarové tlačítko pro profil řidiče, který chcete odstranit.

Profil řidiče se odstraní.

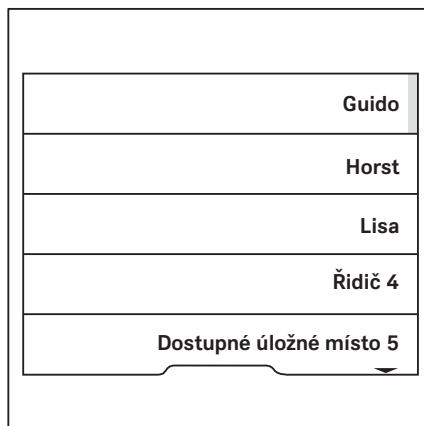

Osvětlení

Dodatečná montáž osvětlení

UPOZORNĚNÍ

Veškeré níže popsané osvětlení lze dodatečně namontovat v autorizovaném servisním středisku.









- Ohledně této záležitosti kontaktujte autorizované servisní středisko.

Význam symbolů

Jednotlivá osvětlovací zařízení se zapínají a vypínají pomocí podnabídky "Osvětlení".

- Do této podnabídky přejdete stisknutím tlačítka .

Symboly osvětlení a jejich významy

	Parkovací světlo
	Čelní světla
	Výstražná světla ¹
	Rotační majáček
	STILL SafetyLight
	Osvětlení výstražné zóny
	Přední pracovní světlomety
	Zadní pracovní světlomety
	Střešní pracovní světlomety

Vybrat lze pouze symboly osvětlovacích zařízení, která jsou ve vozíku instalována. Po zapnutí jednoho z osvětlovacích zařízení se aktivační lišta vedle příslušného symbolu rozsvítí oranžově.

UPOZORNĚNÍ

Pokud má vozík variantu vybavení v souladu s německými dopravními předpisy ("StVZO"), varovný výstražný systém funguje, i když je vozík vypnutý.

¹ Tato funkce není k dispozici, pokud má vozík variantu vybavení v souladu s německými dopravními předpisy ("StVZO"). V takovém případě se varovný výstražný systém zapíná a vypíná pomocí tlačítka varovného výstražného systému na sloupku řízení. Další informace naleznete v části nazvané "Varovný výstražný systém".

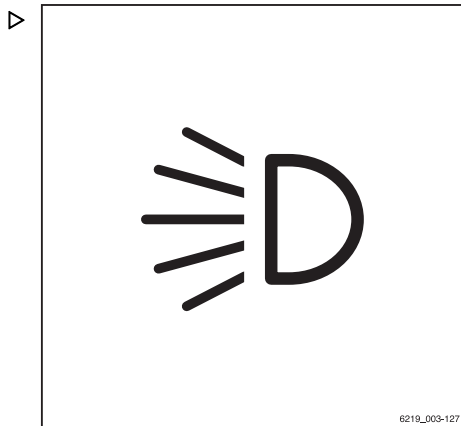

Osvětlení

Reflektory

- Chcete-li zapnout parkovací světlo (1), stiskněte příslušné softwarové tlačítko Softkey na indikační a řídicí jednotce.

Rozsvítí se přední obrysová světla a koncová světla.

- Chcete-li zapnout reflektor (2), stiskněte příslušné softwarové tlačítko Softkey na indikační a řídicí jednotce.

Rozsvítí se světlomety a koncová světla. Pokud má vozík vybavení StVZO (německé dopravní předpisy) (varianta na přání), rozsvítí se také osvětlení registrační značky.

- Chcete-li reflektor vypnout (2), znovu stiskněte softwarové tlačítko Softkey.

Zhasnou reflektory a osvětlení registrační značky.

- Chcete-li parkovací světlo vypnout (1), znovu stiskněte softwarové tlačítko Softkey.

Zhasnou přední obrysová světla a koncová světla.

Pokud má vozík vybavení StVZO (německé dopravní předpisy) (varianta na přání), lze také zapnout a vypnout parkovací světlo a reflektor nezávisle na sobě.

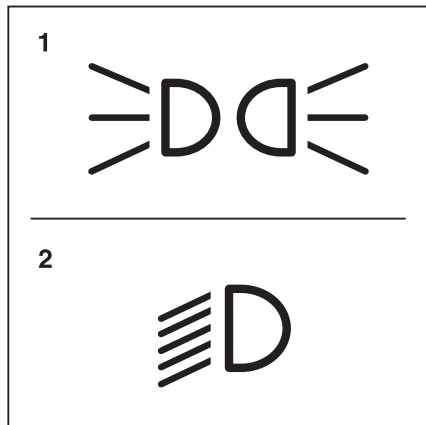

- 1 Parkovací světlo
- 2 Reflektor

Pracovní světlomety

Přední a zadní pracovní světlomety

- Chcete-li zapnout přední pracovní světlomety (3), stiskněte příslušné softwarové tlačítko Softkey na indikační a řídicí jednotce.

Přední pracovní světlomety se rozsvítí.

- Chcete-li vypnout přední pracovní světlomety (3), znovu stiskněte softwarové tlačítko Softkey.

Přední pracovní světlomety zhasnou.

- Chcete-li zapnout zadní pracovní světlomety (4), stiskněte příslušné softwarové tlačítko Softkey na indikační a řídicí jednotce.

Zadní pracovní světlomety se rozsvítí.

- Chcete-li vypnout zadní pracovní světlomety (4), znovu stiskněte softwarové tlačítko Softkey.

Zadní pracovní světlomety zhasnou.



UPOZORNĚNÍ

U varianty vybavení v souladu s německými dopravními předpisy (StVZO) se při zapnutí pracovních světlometů zapne také parkovací světlo. Při zapnutí předních pracovních světlometů se zapne také osvětlení registrační značky (pokud je ve výbavě).

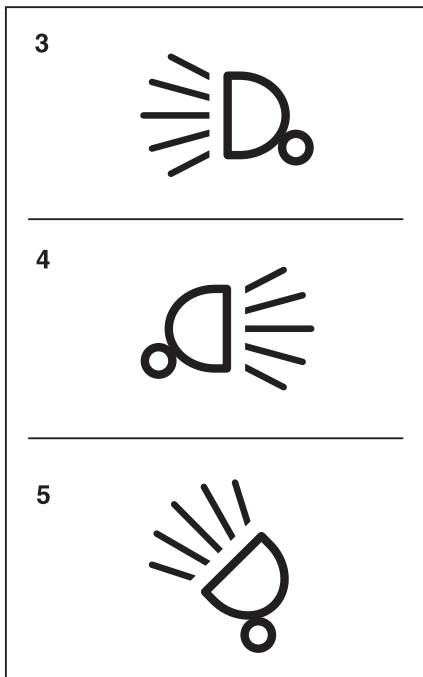

- 3 Přední pracovní světlomety
- 4 Zadní pracovní světlomety
- 5 Střešní světlomety

Pracovní světlomety na střeše a na boku zvedacího stožáru

Střešní světlomety osvětlí pracovní oblast při zvednutí nosné desky vidlice.

- Chcete-li zapnout střešní světlomety (5), stiskněte příslušné softwarové tlačítko Softkey na indikační a řídicí jednotce.

Střešní světlomety (5) se rozsvítí.

- Chcete-li vypnout střešní světlomety (5), znovu stiskněte softwarové tlačítko Softkey.

Střešní světlomety (5) zhasnou.

Osvětlení

UPOZORNĚNÍ

*V závislosti na konfiguraci se střešní světlo-
metry automaticky zapnou při zvednutí nosné
desky vidlice.*

Pracovní světlo pro jízdu vzad (varianta na přání)

V této variantě vybavení je v zadní části
ochranné stříšky instalován pracovní světlomet
pro jízdu vzad, který poskytuje optimální
osvětlení komunikace během jízdy vzad.

- Stiskněte softwarové tlačítko .

Rozsvítí se aktivační lišta vedle symbolu. Pra-
covní světlo se zatím nerozsvítí.

- Nastavte směr jízdy "Vzad".

Pracovní světlo pro jízdu vzad se rozsvítí.

Pokud je směr jízdy nastaven "Vpřed", zadní
pracovní světlo zhasne.

Ukazatele směru

Ukazatele směru se zapínají a vypínají pomo-
cí voliče směru pojezdu a modulu indikátoru.

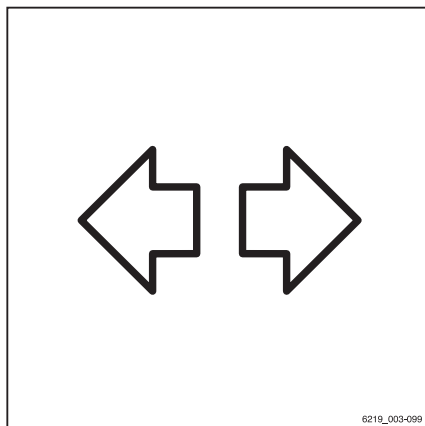

- Chcete-li zapnout levý nebo pravý ukazatel směru, posuňte páčku (1) do požadovaného směru.

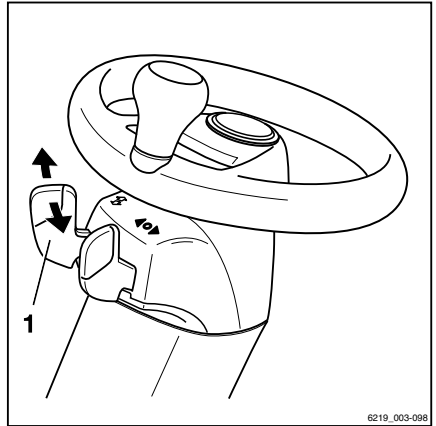

Ukazatele směru a kontrolky ukazatelů směru (2) nebo (3) na indikační a řídicí jednotce blikají.

- Chcete-li ukazatele směru vypnout, zatlačte páčku (1) zpět do střední polohy.

Všechny ukazatele směru a kontrolky ukazatelů směru na indikační/řídicí jednotce přestanou blikat.

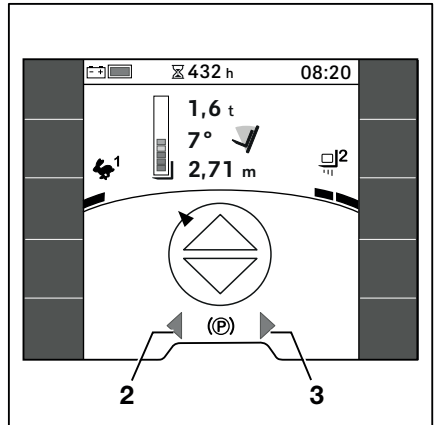

Osvětlení

Varovný výstražný systém

Zapnutí a vypnutí varovného výstražného systému se liší u vozíků s variantou vybavení v souladu s německými dopravními předpisy (StVZO) a bez ní.

- Chcete-li varovný výstražný systém zapnout, stiskněte příslušné softwarové tlačítko Softkey na indikační a řídicí jednotce.

Všechny ukazatele směru a kontrolky ukazatelů směru na indikační a řídicí jednotce blikají.

- Chcete-li varovný výstražný systém vypnout, stiskněte znovu softwarové tlačítko Softkey.

Všechny ukazatele směru a kontrolky ukazatelů směru na indikační a řídicí jednotce přestanou blikat.

Specifické funkce varianty vybavení v souladu s německými dopravními předpisy (StVZO)

U varianty vybavení v souladu s německými dopravními předpisy (StVZO) nelze varovný výstražný systém zapnout a vypnout pomocí indikační/řídicí jednotky. Zapíná a vypíná se pomocí tlačítka varovného výstražného systému na sloupku řízení. Varovný výstražný systém v této variantě funguje, i když je vozík vypnutý.

- Chcete-li zapnout varovný výstražný systém, stiskněte tlačítko varovného výstražného systému (1). Když je vozík vypnutý, stiskněte a podržte tlačítko varovného výstražného systému po dobu přibližně jedné sekundy.

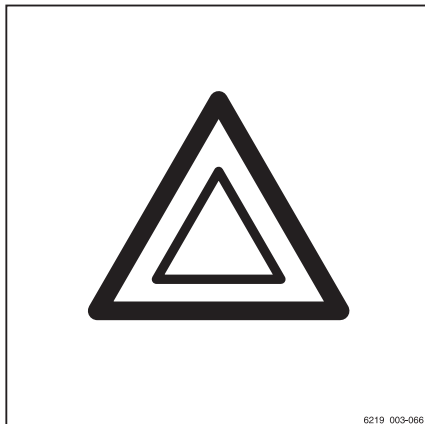

6219_003-066

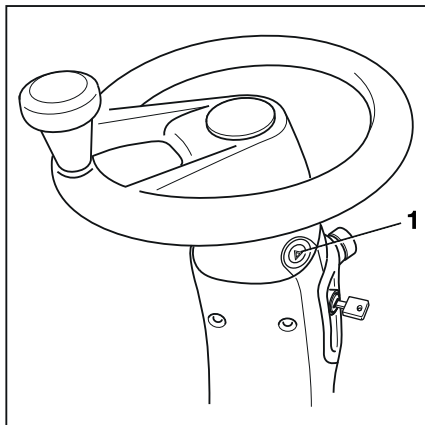

Ukazatele směru a kontrolky ukazatelů směru (2, 3) na indikační a řídicí jednotce blikají.

- Chcete-li vypnout varovný výstražný systém, stiskněte znovu tlačítko varovného výstražného systému (1).

Všechny ukazatele směru a kontrolky ukazatelů směru na indikační a řídicí jednotce přestanou blikat.

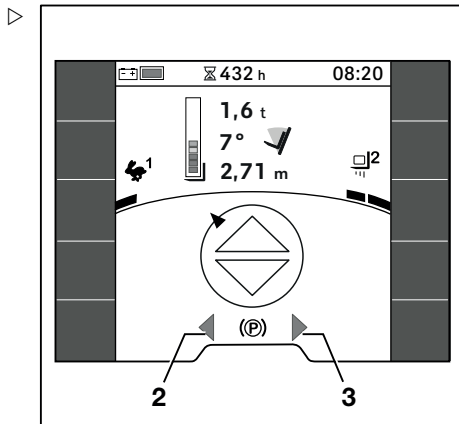

Vybavení StVZO

Pokud je vozík vybaven vybavením StVZO (německé dopravní předpisy), je softwarové tlačítko  uloženo na liště oblíbených položek. Toto softwarové tlačítko slouží k vypnutí všech osvětlovacích zařízení, která nejsou na silnicích podle německých dopravních předpisů (StVO) povolena.

Týká se to následujících variant osvětlení:

- STILL SafetyLight a STILL SafetyLight 4Plus
- Osvětlení výstražné zóny a osvětlení výstražné zóny plus
- Pracovní světlo
- Rotační majáček

- Chcete-li toto osvětlení vypnout, stiskněte softwarové tlačítko .

Vedle softwarového tlačítka se rozsvítí oranžová aktivační lišta.

- Chcete-li toto osvětlení zapnout, stiskněte znovu softwarové tlačítko .

Oranžová aktivační lišta zhasne.

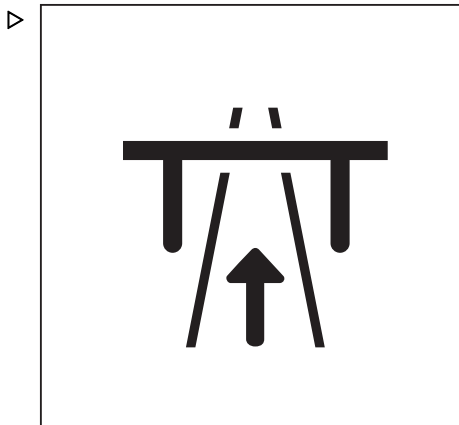

Osvětlení

 **UPOZORNĚNÍ**

Tato funkce je konfigurována pro německé dopravní předpisy (StVO) z výroby.

- *Mimo Německo vždy dodržujte národní předpisy země, ve které se produkt používá.*
- *Autorizované servisní středisko může tuto funkci upravit tak, aby se vypnulo méně nebo více osvětlovacích zařízení.*

Softwarové tlačítko se nachází také v nabídce Jízda .

Rotační majáček

- Chcete-li rotační majáček zapnout, stiskněte příslušné softwarové tlačítko Softkey na indikační a řídicí jednotce.

Rotační majáček je zapnutý.

- Chcete-li rotační majáček vypnout, znovu stiskněte softwarové tlačítko Softkey.

Majáček zhasne.

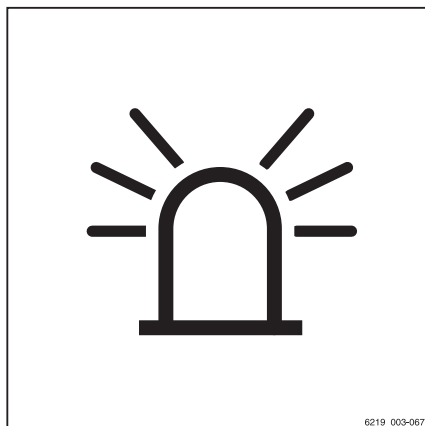

STILL SafetyLight® a STILL SafetyLight 4Plus® (varianty na přání) ▷



⚠ VÝSTRAHA

Při pohledu do reflektoru STILL SafetyLight® a STILL SafetyLight 4Plus® hrozí poškození zraku.

Nedívejte se do reflektoru STILL SafetyLight® nebo STILL SafetyLight 4Plus®.

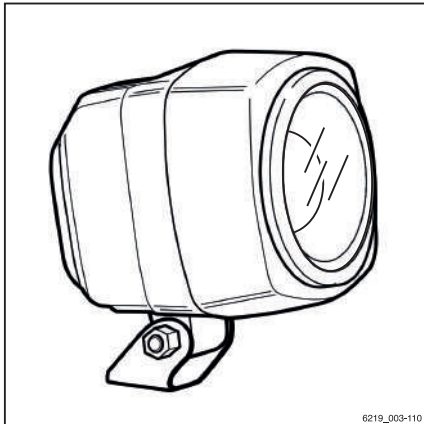

0219_003-110

Reflektor STILL SafetyLight® a STILL SafetyLight 4Plus® jsou jednotka vizuálního varování, které umožňují včasné zjištění vozíků v provozních oblastech s nízkou viditelností (jízdni uličky, vysoké regály) nebo na nepřehledných křižovatkách. Reflektor STILL SafetyLight® nebo STILL SafetyLight 4Plus® je namontován na držáku na ochranné stříšce, aby nebyl ovlivněn otřesy a vibracemi.

V závislosti na verzi vozíku, promítá reflektor STILL SafetyLight® jeden nebo více světle modrých světelných bodů před nebo za vozík a upozorňuje tak ostatní osoby na blížící se vozík. U reflektoru STILL SafetyLight 4Plus® je promítnuto několik světle modrých světelných bodů jako pás kontrolky. Pás kontrolky signalizuje umístění vozíku se směrem jízdy.

V závislosti na konfiguraci vozíku se reflektor STILL SafetyLight® nebo STILL SafetyLight 4Plus® automaticky zapne, jakmile se vozík rozjede. To například znamená, že během jízdy vzad (varianta na přání) je možné ho použít jako přidavné světlo pro pracovní světlo pro jízdu vzad. Reflektor STILL SafetyLight® nebo STILL SafetyLight 4Plus® lze také zapnout a vypnout na indikační a řídicí jednotce.

- Tento úkon provedete stisknutím softwarového tlačítka .



UPOZORNĚNÍ

Pokud bude vozík provozován na veřejných komunikacích, reflektor STILL SafetyLight® a STILL SafetyLight 4Plus® musí být vypnuté.

Osvětlení

Osvětlení výstražné zóny a osvětlení výstražné zóny plus (varianty na přání)



⚠ VÝSTRAHA

Při pohledu do osvětlení výstražné zóny hrozí poškození zraku.

Nedívejte se do osvětlení výstražné zóny (plus).

Upravte osvětlení výstražné zóny (plus) tak, aby neoslíňovalo osoby v okolí nebo řidiče nastupujícího a vystupujícího z vozíku.

Osvětlení výstražné zóny a osvětlení výstražné zóny plus jsou namontovány na držácích na ochranné stříšce, aby nebyly ovlivněny otřesy a vibracemi.

Osvětlení výstražné zóny vysílá pruh světla vedle vozíku na jeho levé i pravé straně nebo dokonce za vozíkem. Tento pruh světla vyznačuje nebezpečné oblasti po stranách nebo v zadní části vozíku během provozu. Viz část nazvaná "Nebezpečná oblast" v kapitole nazvané "Manipulace s břemeny".

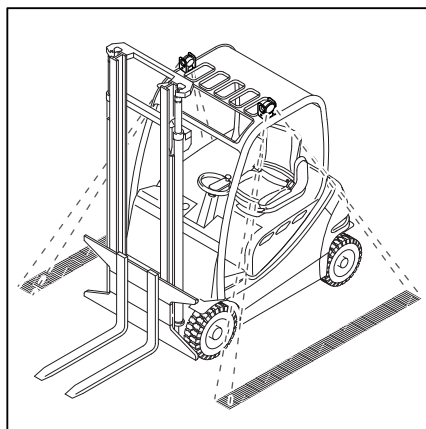

Osvětlení výstražné zóny plus promítá půlkruh ▷ kolem vozíku. Tento pruh světla vyznačuje nebezpečné oblasti po stranách a v zadní části vozíku během provozu. Viz část nazvaná "Nebezpečná oblast" v kapitole nazvané "Manipulace s břemeny".

Osvětlení výstražné zóny (plus) se zapíná a vypíná společně s vozíkem.

Pokud je vozík vybaven v souladu s německými dopravními předpisy (StVZO), osvětlení výstražné zóny (plus) lze zapnout a vypnout prostřednictvím indikační a řídicí jednotky.

- Tento úkon provedete stisknutím softwarového tlačítka .

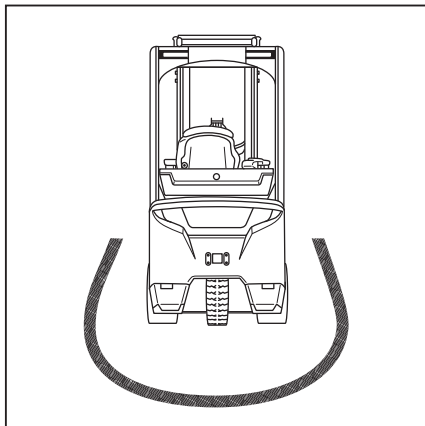

UPOZORNĚNÍ

Pokud bude vozík provozován na veřejných komunikacích, osvětlení výstražné zóny musí být vypnuto.

- Před použitím vozíku zkontrolujte, zda bylo osvětlení výstražné zóny správně upraveno.

Vzdálenost mezi pruhem světla a vozíkem musí být 70 až 75 cm.

- Chcete-li upravit osvětlení výstražné zóny, viz část nazvaná "Upravení osvětlení výstražné zóny" v kapitole nazvané "Zachování provozní připravenosti".

Při objednávání vozíku si můžete vybrat mezi modrým nebo červeným osvětlením výstražné zóny (plus).

Účinnost a režimy jízdy

Účinnost a režimy jízdy

Reflektor Blue-Q (varianta na přání)

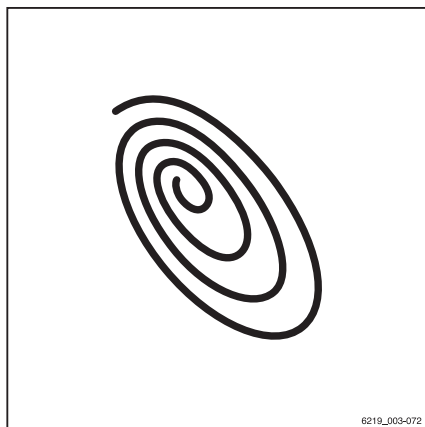

Popis funkce

Úsporný režim Blue-Q ovlivní chování hnací jednotky i způsob aktivace přídavných spotřebičů a sníží celkovou spotřebu energie vozíku. Režim Blue-Q lze zapnout a vypnout pomocí softwarového tlačítka.

Je-li úsporný režim zapnutý, bude mít zrychlení vozíku mírnější průběh.

Při jízdě nízkou rychlostí, zpravidla při manévrování, nelze snížení rychlosti při zapnutém režimu Blue-Q zaznamenat. Při mírných rychlostech přibližně od 7 km/h je zrychlení jemnější. Při vzdálenostech až do přibližně 40 m bude proto dosahovaná rychlost nižší, než kdyby úsporný režim nebyl aktivován. Stejně jako v režimu "STILL Classic" je maximální rychlost 20 km/h.

Úsporný režim Blue-Q nemá žádný vliv na:

- Maximální rychlost
- Stoupavost
- Tažná síla
- Brzdné vlastnosti

Vlivy na přídavné spotřebiče

Následující tabulka ukazuje podmínky, které při aktivaci režimu Blue-Q způsobí vypnutí některých přídavných spotřebičů. Dostupné přídavné spotřebiče závisí na vybavení vozíku.

Vypnuto	Spínač sedadla	Vozík stojí	Směr jízdy
Přední pracovní světló*	X	X	Vzad > 3 km/h
Zadní pracovní světlo*	X	X	Vpřed
Střešní světlomet*	X	X	> 3 km/h
Světlomet*	X	X	-
Stěrač předního skla	X	X	Vzad > 3 km/h
Stěrač zadního skla	X	X	Vpřed
Střešní stěrač	X	X	-
Vyhřívání sedadla	X	-	-
Vytápění kabiny	X	-	-

Vypnuto	Spínač sedadla	Vozík stojí	Směr jízdy
Vyhřívání okna	X	-	-
*Vypnutí neplatí pro vybavení vyžadované německými dopravními předpisy StVZO (varianta na přání).			

Účinnost a režimy jízdy

Zapnutí a vypnutí režimu Blue-Q

- Chcete-li zapnout úsporný režim Blue-Q, stiskněte softwarové tlačítko .

Na indikační/řídící jednotce se zobrazí symbol Blue-Q  a zapne se úsporný režim Blue-Q.

- Chcete-li vypnout úsporný režim Blue-Q, znovu stiskněte příslušné softwarové tlačítko.

Symbol Blue-Q zmizí a úsporný režim Blue-Q se vypne.





UPOZORNĚNÍ

Správce vozového parku může také použít své oprávnění přístupu k trvalé aktivaci úsporného režimu Blue-Q. Viz následující část.

Konfigurace režimu Blue-Q

Oprávnění přístupu správce vozového parku umožňuje správci vozového parku trvale aktivovat úsporný režim Blue-Q nebo povolit jeho zapínání a vypínání softwarovým tlačítkem.

- Povolte Oprávnění k přístupu .
- Stiskněte softwarové tlačítko Nastavení vozíku .

Otevře se nabídka nabízející následující možnosti:

- **Trvale**
Řidič nemůže zapínat a vypínat režim Blue-Q. Režim Blue-Q je trvale aktivní. Na indikační a řídicí jednotce se trvale zobrazí symbol Blue-Q .
- **Stisknutím tlačítka**
Řidič může zapínat a vypínat režim Blue-Q pomocí softwarového tlačítka.
- Stiskněte požadované softwarové tlačítko.

Vedle stisknutého softwarového tlačítka se objeví oranžová aktivační lišta.

Tlačítkem hlavního zobrazení  se přesunete na hlavní obrazovku.

STILL Classic a režim sprint

Režimy jízdy mají vliv na manipulaci s vozíkem.

K dispozici jsou dva různé režimy jízdy:

1 STILL Classic

Tento režim je aktivní po zapnutí vozíku. Tento režim je výchozím nastavením a poskytuje rovnováhu mezi hydraulickými funkcemi a funkcemi pojezdu. Maximální rychlost je 18 km/h. Na displeji není zobrazen žádný symbol.

2 Režim sprint

V režimu sprint vozík rychleji akceleruje na maximální rychlost 20 km/h. Tento režim zvýší také rychlost zvedání. Režim sprint je určen pro jízdu v přehledném a volném terénu.

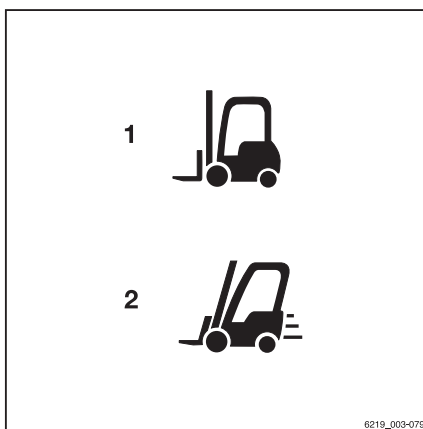

0219_003-079

Účinnost a režimy jízdy



UPOZORNĚNÍ

Když je používán režim sprint, vozík má vyšší spotřebu energie. Baterie se tudíž vybíjí rychleji. Pohonné jednotky se rychleji zahřívají.

Zapnutí a vypnutí režimu sprint

- Chcete-li zapnout režim sprint, stiskněte příslušné softwarové tlačítko.

Na displeji indikační a řídicí jednotky se zobrazí symbol "režimu sport"  (2). Režim sprint je zapnutý.

- Chcete-li režim vypnout, znovu stiskněte softwarové tlačítko.

Symbol zmizí a režim se vypne. Vozík poté přejde zpět do režimu STILL Classic.

Automatické vypnutí režimu sprint

Pokud je vozík používán v režimu sprint na maximální výkon, vozík spotřebuje více energie. V důsledku toho se baterie rychleji vybije a hnací jednotky a napájení se mohou nadměrně zahřát.

Napětí baterie, teplota hnacích jednotek a napájení jsou nepřetržitě monitorovány. Pokud nastane podpětí (neplatí pro lithium-iontové baterie) nebo přehřívání, režim sprint se automaticky deaktivuje.

Pokud se vozík automaticky vypne kvůli podpětí, režim sprint lze poté znovu zapnout, pouze pokud jsou splněny následující podmínky:

- Baterie je plně dobitá.
- Vozík byl znovu spuštěn.

Pokud se vozík automaticky vypne kvůli přehřátí, režim sprint lze poté znovu zapnout, jakmile vychladnou pohonné jednotky.

Jízda

Bezpečnostní předpisy při řízení

Chování řidiče

Při řízení ve firemních prostorách je řidič povinen dodržovat pravidla silničního provozu.

Rychlost jízdy je třeba přizpůsobit místním podmínkám.

Řidič musí například pomalou rychlostí projíždět zatáčky, úzké průjezdy, křídlové dveře, místa neviditelná ve zpětném zrcátku a místa s nerovným povrchem.

Řidič musí vždy udržovat takovou vzdálenost od vozidel a osob pohybujících se před ním, aby mohl bezpečně zabrzdit, a musí udržovat neustálou kontrolu nad vozíkem. Je třeba se vyvarovat prudkého zastavení a zatáčení a předjíždění na nebezpečných a nepřehledných místech.

- Pokud řidič řídí vozík poprvé, měl by jezdit na volném prostranství nebo na prázdné cestě.

Při řízení je zakázáno:

- Ponechávat horní nebo dolní končetiny volně mimo vozík
- Vyklánět se přes vnější okraj vozíku
- Šplhat po vnější části vozíku
- Posunutí sedadla řidiče
- Nastavení sloupku řízení
- Uvolnění bezpečnostního pásu
- Vyřazení zádržného systému
- Zvedat břemeno do větší výšky než 300 mm nad zemí (s výjimkou manévrování při stohování břemen nebo odebírání břemen ze stohu)
- Používat elektronická zařízení, například rádia, mobilní telefony atd.

Jízda

VÝSTRAHA

Používání multimediálních a komunikačních zařízení stejně jako použití těchto zařízení s přílišnou hlasitostí během jízdy nebo při manipulaci s břemeny může ovlivnit pozornost obsluhy. Hrozí nebezpečí nehody!

- Nepoužívejte tato zařízení během jízdy ani při manipulaci s břemeny.
- Nastavte hlasitost tak, aby bylo možné stále zaslechnout výstražné signály.

VÝSTRAHA

V místech, kde je použití mobilního telefonu nebo vysílačky zakázáno, je nutné toto nařízení dodržet.

- Vypněte zařízení.

Výhled při řízení

Řidič musí hledět ve směru jízdy a musí mít dostatečný výhled na cestu.

Zejména při couvání si musí řidič ověřit, že cesta za ním je volná.

Při přepravě zboží, které snižuje výhled vpřed, musí řidič couvat.

Není-li to možné, musí jej druhá osoba jdoucí před vozíkem navádět.

V tomto případě smí řidič pojíždět pouze rychlostí pěší chůze a s mimořádnou opatrností. Jakmile ztratíte vizuální kontakt s naváděčem, okamžitě vozík zastavte.

Zpětná zrcátka používejte pouze pro sledování prostoru za vozíkem, nikoli pro couvání.

Je-li pro zajištění dostatečného výhledu nutné použít vizuální pomůcky (zrcátko, monitor), je jejich používání nutné nejprve procvičit. Při používání vizuálních pomůcek při couvání je nutno dbát zvýšené opatrnosti.

Při používání přídatných zařízení platí zvláštní podmínky; viz kapitola nazvaná "Montáž přídatných zařízení".

Veškerá okenní skla (varianta na přání, např. čelní sklo) a zrcátka musí být vždy čistá a nezamrzlá.

Vozovky

Rozměry vozovek a šířky pracovních uliček

Následující požadavky na rozměry a šířky pracovní uličky platí za daných podmínek, aby bylo zajištěno bezpečné manévrování. V individuálních případech je nutné provést kontrolu pro určení nutnosti větší šířky pracovní uličky, např. v případě odchylných rozměrů břemena, jiných přídatných zařízení, zvedacích stožárů a tažných spojovacích zařízení.

V rámci EU musí být dodržována "směrnice Rady Evropské unie 89/654/EHS stanovující minimální požadavky na bezpečnost a ochranu zdraví na pracovišti". Jednotlivé národní předpisy se vztahují na oblasti mimo EU.

Požadované šířky pracovní uličky závisí na rozměrech břemene.

Požadované šířky pracovní uličky s paletou

Model	Typ	Šířka uličky [mm]	
		S paletou 1 000 × 1 200 příčně	S paletou 800 × 1 200 podélně
RX20-14C	6219	3 186	3 311
RX20-16C	6220	3 186	3 311
RX20-16	6221	3 269	3 394
RX20-16L	6222	3 377	3 502
RX20-18	6223	3 269	3 394
RX20-18L	6224	3 377	3 502
RX20-20L	6225	3 390	3 516
RX20-16P	6226	3 362	3 487
RX20-16PL	6227	3 470	3 595
RX20-18P	6228	3 362	3 487
RX20-18PL	6229	3 470	3 595
RX20-20P	6230	3 375	3 501
RX20-20PL	6231	3 483	3 609

Vozík je nutné používat pouze na vozovkách bez nadměrně ostrých zatáček, nadměrně strmých svahů nebo nadměrně úzkých nebo nízkých vjezdů.

Jízda

Jízda na svazích

VÝSTRAHA

Nebezpečí nehody v důsledku vypnutí hnací jednotky!

Při delších jízdách do svahu a ze svahu se může tažný pohon přehřát a vypnout. Vozík již nebude po uvolnění pedálu akceleračního zpomalovat a bude se pohybovat setrvačností.

Není dovoleno sjíždět nebo vyjíždět delší svahy se sklonem přesahujícím 15 % kvůli stanoveným minimálním brzdovým hodnotám. Hodnoty stoupavosti uvedené níže platí pouze při překonávání překážek na vozovce a při malých výškových rozdílech, například na rampách pro nákladní vozidla.

- Před jízdou na dlouhých stoupaních a klesáních se sklonem větším než 15 % se poraďte s autorizovaným servisním střediskem.

POZOR

Nebezpečí poškození součástí způsobeného sníženou světlou výškou s "hydraulickým nosičem baterie" (varianta na přání).

Vozíky vybavené hydraulickým nosičem baterie (varianta na přání) mají sníženou světlou výšku, a proto je povolená stoupavost omezena. Terénní nerovnosti, například železniční pražce, musí být také přejížděny s opatřeními.

- Vezměte v úvahu následující:

- Světla výška je omezena.
- Při použití opotřebovaných pneumatik je maximální úhel rampy pouze 7°.



UPOZORNĚNÍ

Hodnoty specifikované v tabulce "Maximální stoupavost" lze použít pouze pro srovnání výkonu vidlicových vysokozdvíhových vozíků stejné kategorie. Uvedené hodnoty v žádném případě nepředstavují běžné každodenní provozní podmínky.

Vozíky mohou teoreticky jezdit do svahů a ze svahů uvedených v následující tabulce.

Maximální stoupavost

Model	Typ	Maximální stoupavost [%]	
		S břemenem	Bez břemene
RX20-14C	6219	30,3	27,9
RX20-16C	6220	27,6	26,0

Model	Typ	Maximální stoupavost [%]	
		S břemenem	Bez břemene
RX20-16	6221	28,0	27,4
RX20-16L	6222	27,4	28,7
RX20-18	6223	25,1	26,0
RX20-18L	6224	25,3	28,3
RX20-20L	6225	23,0	26,9
RX20-16P	6226	27,8	27,8
RX20-16PL	6227	27,6	28,9
RX20-18P	6228	24,8	26,0
RX20-18PL	6229	25,4	28,6
RX20-20P	6230	22,9	25,1
RX20-20PL	6231	23,1	27,2

Legenda pro model

C	Kompaktní
L	Dlouhé
P	Verze s kyvadlovou nápravou

Sklony stoupání a klesání nesmí přesahovat výše uvedené hodnoty a stoupání a klesání musí mít pevný povrch.

Přechody v horní a dolní části svahu musí být mírné a postupné, aby nedošlo k pádu břemene nebo k poškození vozíku.

- Nejezděte z kopce rychleji, než může jet vozík na stejném svahu do kopce.
- V případě potřeby určete maximální přípustnou rychlost zkušební jízdou do kopce.

Upozornění v případě, že součásti vyčnívají mimo profil vozíku

Vozíky musí často projíždět velmi úzkými nebo nízkými prostorami, například uličkami nebo kontejnery. Rozměry vozíků jsou k tomuto účelu určeny. Pohyblivé součásti ale mohou vyčnívat mimo profil vozíku a může dojít k jejich poškození nebo odtržení. Příklady těchto součástí jsou:

- Vyklopené střešní okno v kabině řidiče
- Otevřete dveře kabiny

Jízda

Stav vozovek

Vozovky musí být dostatečně pevné a rovné. Na povrchu nesmí být žádné nečistoty ani napažené předměty.

Odvodňovací kanály, úroňňové přejezdy a podobné překážky musí být vyrovnány a v případě potřeby je třeba zajistit rampy, aby vozíky musely při přejíždění těchto překážek překonávat co nejméně nerovností.

Ujistěte se, zda mají poklapy kanálů, kryty šachet a podobná místa dostatečnou nosnost.

Mezi pevnými prvky v okolním prostoru a nejvyšším bodem vozíku nebo břemene musí být dostatečný volný prostor. Výška vychází z celkové výšky zvedacího stožáru a rozměrů břemene; viz kapitola nazvaná "Technické údaje".

Předpisy pro vozovky a pracovní prostor

Je povoleno jezdit pouze po trasách schválených k provozu provozovatelem nebo jeho zástupci. Dopravní trasy musí být bez překážek. Břemeno je možné složit a uložit pouze na určených místech. Provozovatel a jeho zástupci musí zajistit, aby do pracovního prostoru nevstupovaly nepovolané osoby.



UPOZORNĚNÍ

Dodržujte prosím definici následující odpovědné osoby: "provozovatel".



Nebezpečné oblasti

Nebezpečné oblasti na vozkách je nutné označit běžnými dopravními značkami nebo, v případě potřeby, dalšími výstražnými značkami.

Volba jízdního programu 1 až 3 ▷

Vozík má tři jízdní programy s různými přednastavenými vlastnostmi pro jízdu a brzdění. Základní princip spočívá v tom, že čím vyšší je číslo zvoleného jízdního programu, tím větší je jízdní dynamika.

Jízdní program se volí pomocí indikační a řídicí jednotky v položce nabídky *Jízda* .

- Stisknutím softwarového tlačítka ¹ ... vyberte požadovaný jízdní program. ³

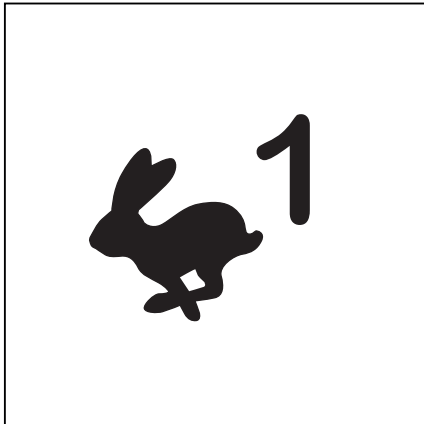

- Pokud jsou jízdní programy uloženy jako oblíbená položka na softwarovém tlačítku, stiskněte softwarové tlačítko , dokud se na displeji nezobrazí číslo požadovaného jízdního programu. ▷

Počet segmentů na dynamické liště znázorňuje jízdní dynamiku zvoleného jízdního programu.

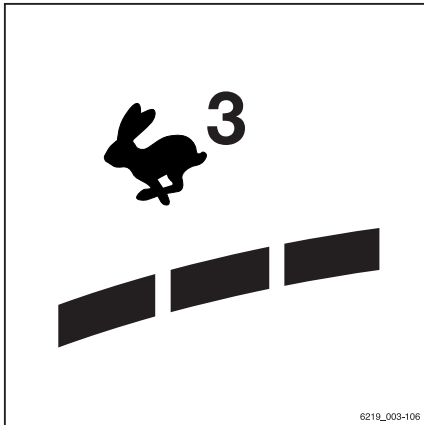





Jízda

Volba jízdního programu A nebo B ▷

Vozík má dva jízdní programy pro uživatelské přizpůsobení vlastností ovládání a brzdění.

Na rozdíl od pevně daných jízdních programů "1 až 3" lze programy "A" a "B" konfigurovat. Postup je popsán v následující části.

Jízdní program se volí pomocí indikační a řídicí jednotky v poloze nabídky Jízda .

- Stisknutím softwarového tlačítka ^A nebo ^B vyberte požadovaný jízdní program.
- Pokud jsou jízdní programy uloženy jako oblíbená položka na softwarovém tlačítku, stiskněte softwarové tlačítko Jízdní program , dokud se na displeji nezobrazí písmeno požadovaného jízdního programu.

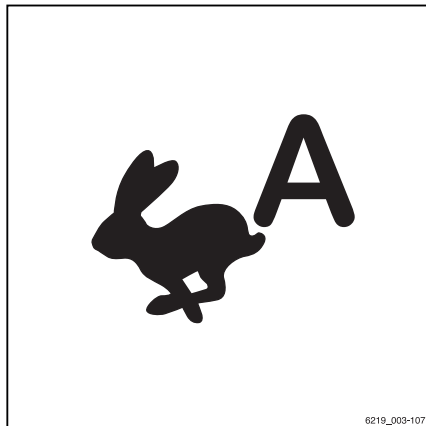

6219_003-107

Konfigurace jízdních programů A a B

Jízdní programy mohou být konfigurovány řidičem.





UPOZORNĚNÍ

Přístup do nabídky nastavení je k dispozici, pouze pokud vozík stojí a je aktivována parkovací brzda. Pokud je parkovací brzda uvolněna předčasně, nabídka nastavení se zavře.

- Zastavte vozík.
- Zatáhněte parkovací brzdu.
- Stiskněte tlačítko .

Zobrazí se první úroveň nabídky.

- Stiskněte softwarové tlačítko .
- Stiskněte softwarové tlačítko Nastavení vozíku .
- Stiskněte softwarové tlačítko Jízdní programy.

Zobrazí se nabídka jízdního programu.

- Stiskněte příslušné softwarové tlačítko pro Jízdní prog. A nebo Jízdní prog. B.

Zde je vysvětlena konfigurace jízdních programů pomocí jízdního programu A.

Zobrazí se nabídka **Nastavení jízdní prog. A.**

Lze nastavit následující parametry:

- **Max. rychlost**
Určuje maximální rychlost (liší se v závislosti na modelu vozíku).
- **Agilita**
Určuje chování během zrychlení a couvání pomocí pěti úrovní.
1 znamená nejmenší agilitu a 5 znamená největší agilitu.
- **Brzdění**
V pěti stupních určuje zpomalení elektrické brzdy při uvolnění pedálu akceleračního.
1 znamená nejmenší prodlevu a 5 znamená největší prodlevu.

- Chcete-li zvolit vyšší stupeň, stiskněte softwarové tlačítko **+**.
- Chcete-li zvolit nižší stupeň, stiskněte softwarové tlačítko **-**.
- Chcete-li uložit nastavení, stiskněte softwarové tlačítko **☑**.

Nastavení se uloží.

- Chcete-li zrušit nastavení, stiskněte softwarové tlačítko **☒**.

Nastavení se vrátí na poslední uloženou hodnotu.

Jedním stisknutím tlačítka **↩** se vrátíte na předchozí úroveň nabídky bez uložení změn.



Jízda

Volba směru jízdy

Než se pokusíte rozjet, je nutné zvolit směr jízdy vozíku pomocí spínače směru jízdy/páky pro volbu směru jízdy. Způsob aktivace spínače směru jízdy/páky pro volbu směru jízdy závisí na ovládacích prvcích, které jsou namontovány ve vozíku.

Spínač směru jízdy je umístěn na ovládacích prvcích hydraulických funkcí. Páka pro volbu směru jízdy je umístěna na voliči směru pojezdu a modulu indikátoru (varianta na přání).

UPOZORNĚNÍ

Směr jízdy je možno změnit i během jízdy. Noha řidiče přitom může zůstat na pedálu akcelérátoru. Vozidlo je potom možné zpomalit do zastavení a znovu rozjet v opačném směru (couvání).

Na indikační a řídicí jednotce se rozsvítí kontrolka zvoleného směru jízdy ("vpřed" (1) nebo "vzad" (2)).

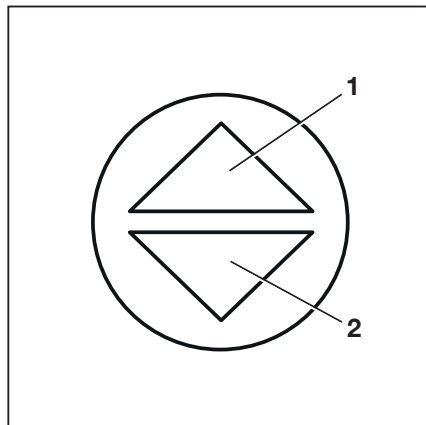

Neutrální poloha

Pokud vozík na delší dobu opouštíte, musí být zvolena neutrální poloha, aby nedošlo k náhlému rozjetí vozíku způsobenému náhodnou aktivací pedálu akcelérátoru.

- Krátce stiskněte spínač směru jízdy/páku pro volbu směru jízdy opačným směrem, než je aktuální směr jízdy.

Kontrolka ukazatele směru jízdy na indikační a řídicí jednotce zhasne.

UPOZORNĚNÍ

Když je sedadlo prázdné, zvolený směr jízdy je nastaven na "neutrální polohu". Před jízdou se musí spínač směru jízdy/páka pro volbu směru jízdy znovu aktivovat.

Aktivace spínače směru jízdy u verze s několika pákami

- Chcete-li zvolit jízdu "vpřed", zatlačte spínač směru jízdy (1) dolů.
- Chcete-li zvolit jízdu "vzad", zatlačte spínač směru jízdy (1) nahoru.

UPOZORNĚNÍ

Pokud je spínač směru jízdy (1) vadný a vozík zastaví v nebezpečné oblasti, lze pro nouzový pojezd použít páku pro volbu směru jízdy na voliči směru pojezdu a modulu indikátoru (varianta na přání). Viz část nazvaná "Nouzový pojezd pomocí spínače směru jízdy/páky pro volbu směru jízdy" v kapitole nazvané "Postup v nouzových situacích".

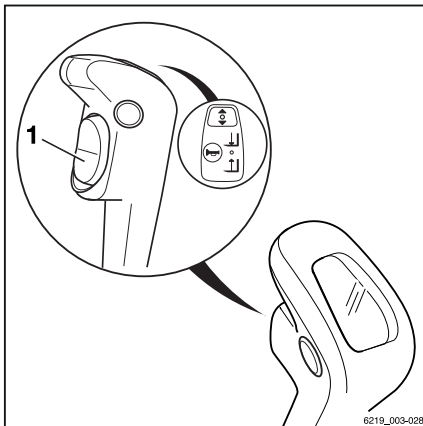

Aktivace spínače směru jízdy u verze s minipáčkami

- Chcete-li zvolit jízdu "vpřed", zatlačte spínač směru jízdy (1) dopředu.
- Chcete-li zvolit jízdu "vzad", zatáhněte spínač směru jízdy (1) dozadu.

UPOZORNĚNÍ

Pokud je spínač směru jízdy (1) vadný a vozík zastaví v nebezpečné oblasti, lze pro nouzový pojezd použít páku pro volbu směru jízdy na voliči směru pojezdu a modulu indikátoru (varianta na přání). Viz část nazvaná "Nouzový pojezd pomocí spínače směru jízdy/páky pro volbu směru jízdy" v kapitole nazvané "Postup v nouzových situacích".

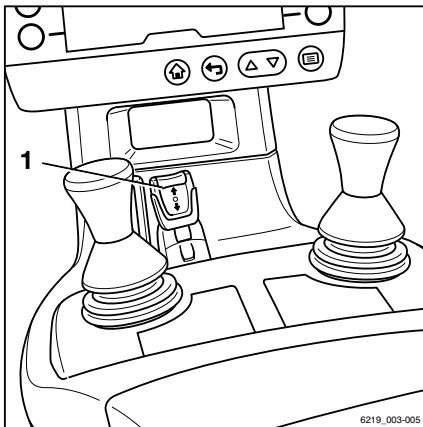

Jízda

Aktivace spínače směru jízdy u verze se spínačem Fingertip

- Chcete-li zvolit jízdu "vpřed", zatlačte spínač směru jízdy (1) dopředu.
- Chcete-li zvolit jízdu "vzad", zatáhněte spínač směru jízdy (1) dozadu.

UPOZORNĚNÍ

Pokud je spínač směru jízdy (1) vadný a vozík zastaví v nebezpečné oblasti, lze pro nouzový pojezd použít páku pro volbu směru jízdy na voliči směru pojezdu a modulu indikátoru (varianta na přání). Viz část nazvaná "Nouzový pojezd pomocí spínače směru jízdy/páky pro volbu směru jízdy" v kapitole nazvané "Postup v nouzových situacích".

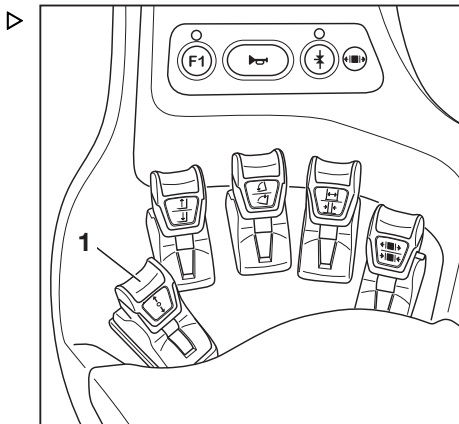

Aktivace vertikálního kolébkového tlačítka pro "směr jízdy" u verze s joystickem Joystick 4Plus

- Pro směr jízdy "dopředu" zatlačte vertikální kolébkové tlačítko pro "směr jízdy" (1) nahoru.
- Pro směr jízdy "dozadu" zatlačte vertikální kolébkové tlačítko pro "směr jízdy" (1) dolů.

UPOZORNĚNÍ

Pokud je spínač směru jízdy (1) vadný a vozík zastaví v nebezpečné oblasti, lze pro nouzový pojezd použít páku pro volbu směru jízdy na voliči směru pojezdu a modulu indikátoru (varianta na přání). Viz část nazvaná "Nouzový pojezd pomocí spínače směru jízdy/páky pro volbu směru jízdy" v kapitole nazvané "Postup v nouzových situacích".

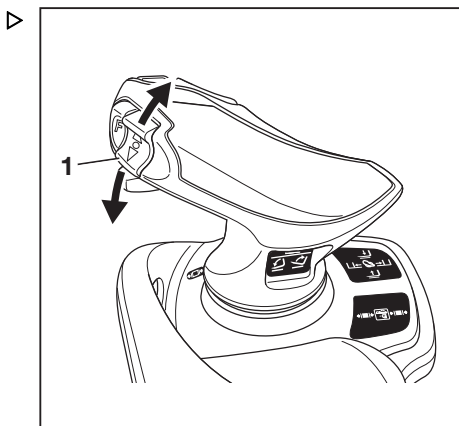

Aktivace páky pro volbu směru jízdy u verze s voličem směru pojezdu a modulem indikátoru

- Chcete-li zvolit jízdu "vpřed", zatlačte páku pro volbu směru jízdy (1) dopředu.
- Chcete-li zvolit jízdu "vzad", zatlačte páku pro volbu směru jízdy (1) dozadu.

Směr jízdy je možné zvolit také pomocí spínačů směru jízdy na ovládacích prvcích pro hydraulické funkce.



UPOZORNĚNÍ

Pokud je páka pro volbu směru jízdy (1) vadná a vozík zastaví v nebezpečné oblasti, lze pro nouzový pojezd použít spínač směru jízdy na provozním zařízení pro hydraulické funkce. Viz část nazvaná "Nouzový pojezd pomocí spínače směru jízdy/páky pro volbu směru jízdy" v kapitole nazvané "Postup v nouzových situacích".

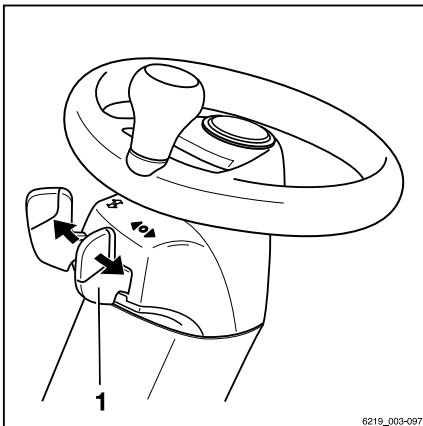

Režim zahájení jízdy

⚠ NEBEZPEČÍ

Pokud zůstanete zachyceni pod pohyblivým se nebo převráceným vozíkem, může dojít k smrtelným úrazům!

- Sedněte si na sedadlo řidiče.
 - Připoutejte se bezpečnostním pásem.
 - Použijte dostupné zádržné systémy.
-
- Řiďte se informacemi uvedenými v kapitole nazvané "Bezpečnostní předpisy při řízení".

Sedadlo řidiče je vybaveno spínačem sedadla. Tento spínač sedadla kontroluje, zda je sedadlo řidiče obsazené. Pokud není sedadlo řidiče obsazené nebo je spínač sedadla vadný, vozíkem nelze pojezdět. Všechny zvedací funkce jsou zablokované. V těchto situacích se na displeji řídicí a indikační jednotky zobrazí hlášení **Obsad'te sedadlo řidiče** .

- Sedněte si na sedadlo řidiče. Připoutejte se bezpečnostním pásem.

Jízda

- Zvedejte nosnou desku vidlice, dokud nedosáhnete dostatečné světlé výšky.
- Nakloňte zvedací stožár dozadu.
- Uvolněte parkovací brzdou.
- Vyberte požadovaný směr jízdy.

Na indikační a řídicí jednotce se rozsvítí kontrolka zvoleného směru jízdy ("vpřed" (1) nebo "vzad" (2)).



UPOZORNĚNÍ

V závislosti na vybavení mohou být přítomny následující varianty výstražných jednotek pro jízdu vzad:

- Zazní akustický signál.
- Rozsvítí se kontrolka STILL SafetyLight.
- Výstražný systém bliká.

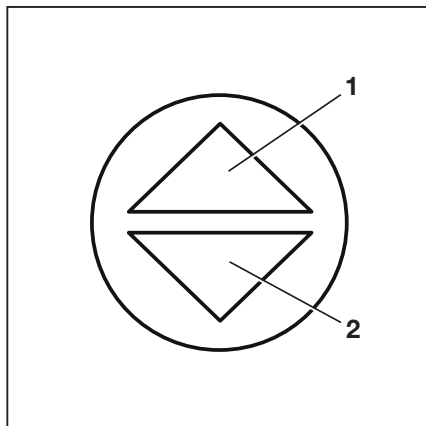

- Sešlápněte pedál akcelérátoru (3).

Vozík se pohybuje ve zvoleném směru jízdy. Rychlost ovládáte pomocí polohy pedálu akcelérátoru. Po uvolnění pedálu akcelérátoru vozík zabrzdí.



UPOZORNĚNÍ

Vozík je také udržován na místě na svahu, i když není aktivována elektrická parkovací brzda.

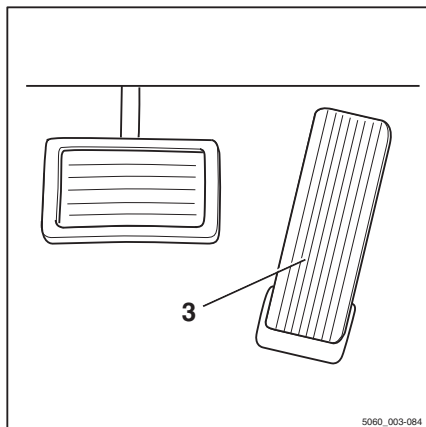

▲ NEBEZPEČÍ

Nebezpečí nehody z důvodu selhání brzd!

Rekuperační brzda funguje, pouze pokud je vozík zapnutý, není aktivovaný spínač nouzového vypínání a je uvolněna parkovací brzda.

- V případě poruchy rekuperační brzdou použijte brzdový pedál.
- Před opuštěním vozíku zatáhněte parkovací brzdou.

Změna směru jízdy

- Uvolněte pedál akcelérátoru.

- Vyberte požadovaný směr jízdy.
- Sešlápněte pedál akceleraátoru.

Vozík se bude pohybovat ve zvoleném směru jízdy.

UPOZORNĚNÍ

Směr jízdy je možno změnit i během jízdy. Noha řidiče přitom může zůstat na pedálu akceleraátoru. Vozidlo je potom možné zpomalit do zastavení a znovu rozjet v opačném směru (couvání).

UPOZORNĚNÍ

Pokud dojde k elektrické závadě v akceleraátoru, hnací jednotka se vypne. V takové situaci není vozík elektricky brzděn. Jakmile je elektrická závada opravena, bude možné vozík opět rozjet uvolněním pedálu akceleraátoru a následným opětovným sešlápnutím pedálu akceleraátoru. Pokud vozík stále nelze ovládat, bezpečně jej zaparkujte a kontaktujte autorizované servisní středisko.

Režim zahájení jízdy, dvoupedálová verze (varianta na přání)

NEBEZPEČÍ

Pokud zůstanete zachyceni pod pohyblivým se nebo převráceným vozíkem, může dojít k smrtelným úrazům!

- Sedněte si na sedadlo řidiče.
 - Připoutejte se bezpečnostním pásem.
 - Použijte dostupné zádržné systémy.
-
- Řiďte se informacemi uvedenými v kapitole nazvané "Bezpečnostní předpisy při řízení".

Sedadlo řidiče je vybaveno spínačem sedadla. Tento spínač sedadla kontroluje, zda je sedadlo řidiče obsazené. Pokud není sedadlo řidiče obsazené nebo je spínač sedadla vadný, vozíkem nelze poježdět. Všechny zvedací funkce jsou zablokované. V těchto situacích se na displeji řídicí a indikační jednotky zobrazí hlášení **Obsadte sedadlo řidiče** .

Jízda

- Sedněte si na sedadlo řidiče. Připoutejte se bezpečnostním pásem.
- Zvedejte nosnou desku vidlice, dokud nedosáhnete dostatečné světlé výšky.
- Nakloňte zvedací stožár dozadu.
- Uvolněte parkovací brzdou.
- Sešlápněte pravý pedál akcelarátoru (1) pro jízdu směrem "vpřed" a sešlápněte levý pedál akcelarátoru (2) pro jízdu směrem "vzad".

i UPOZORNĚNÍ

U dvoupedálové verze nefungují spínače směru jízdy na ovládacích prvcích.

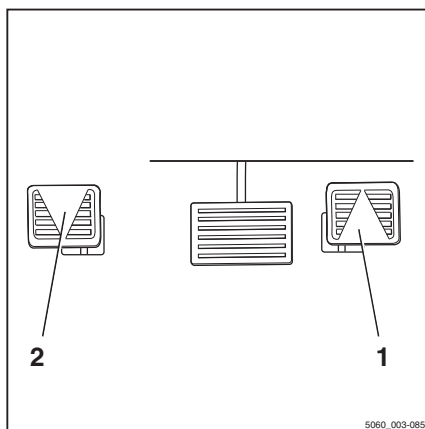

Na indikační a řídicí jednotce se rozsvítí kontrolka zvoleného směru jízdy ("vpřed" (1) nebo "vzad" (2)).

i UPOZORNĚNÍ

V závislosti na vybavení mohou být přítomny následující varianty výstražných jednotek pro jízdu vzad:

- Zazní akustický signál.
- Rozsvítí se kontrolka STILL SafetyLight.
- Výstražný systém bliká.

Vozík se pohybuje ve zvoleném směru jízdy. Rychlost ovládáte pomocí polohy pedálu akcelarátoru. Po uvolnění pedálu akcelarátoru vozík zabrzdí.

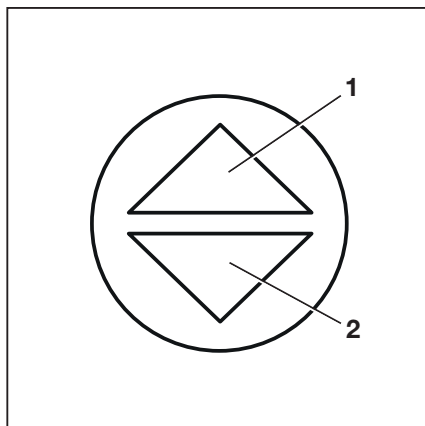

i UPOZORNĚNÍ

Vozík je také udržován na místě na svahu, i když není aktivována elektrická parkovací brzda.

⚠ NEBEZPEČÍ

Nebezpečí nehody z důvodu selhání brzd!

Rekuperační brzda funguje, pouze pokud je vozík zapnutý, není aktivovaný spínač nouzového vypínání a je uvolněna parkovací brzda.

- V případě poruchy rekuperační brzdy použijte brzdový pedál.
- Před opuštěním vozíku zatáhněte parkovací brzdu.

Změna směru jízdy

- Sundejte chodidlo ze sešlápnutého pedálu akcelérátoru.
- Sešlápněte pedál akcelérátoru pro jízdu opačným směrem.

Vozík se pohybuje ve zvoleném směru jízdy.



UPOZORNĚNÍ

Pokud dojde k elektrické závadě v akcelérátoru, hnací jednotka se vypne. V takové situaci není vozík elektricky brzděn. Jakmile je elektrická závada opravena, bude možné vozík opět rozjet uvolněním pedálu akcelérátoru a následným opětovným sešlápnutím pedálu akcelérátoru. Pokud vozík stále nelze ovládat, bezpečně jej zaparkujte a kontaktujte autorizované servisní středisko.

Ovládání provozní brzdy

Rekuperační brzda převádí energii zrychlení vozíku na elektrickou energii. Tím se vozík zabrzdí.

- Za tímto účelem uvolněte pedál akcelérátoru (1).
- Pokud není brzdový účinek dostatečný, použijte také brzdový pedál (2) pro aktivaci servisní brzdy.

V první části dráhy brzdového pedálu účinkuje pouze rekuperační brzdění. Při dalším stlačení pedálu se rovněž aktivuje mechanická brzda, která působí na hnací kola.

Elektrické brzdění regeneruje energii pro baterii. To vede k delšímu provoznímu času mezi procesy nabíjení a menšímu opotřebení brzd.

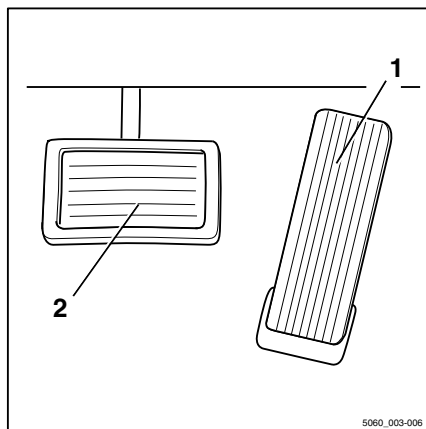

Jízda

▲ NEBEZPEČÍ

Jestliže provozní brzda selže, nebude vozík dostatečně brzdit. Nebezpečí nehody!

Pokud si řidič všimne, že se účinnost elektrického brzdění snížila o 50 % a hnací moment se snížil na 50 % normální úrovně, mohlo dojít k poškození součástí.

- Zastavte vozík pomocí brzd. V případě nutnosti si při tomto procesu pomozte parkovací brzdou.
- Uvědomte autorizované servisní středisko.
- Vozík nepoužívejte, dokud nebude provozní brzda opravena.

▲ NEBEZPEČÍ

Při příliš vysokých rychlostech hrozí nebezpečí smyku nebo převrácení vozíku!

Brzdná dráha vozíku závisí na různých faktorech, například na povětrnostních podmínkách a úrovni znečištění vozovky. Nezapomeňte, že základní brzdná dráha se prodlužuje exponenciálně v závislosti na rychlosti.

- Styl řízení a brzdění musí být přizpůsoben povětrnostním podmínkám a úrovni znečištění vozovky.
- Volte pouze takovou rychlost jízdy, při které budete mít před sebou dostatečnou brzdnou dráhu.

Parkovací brzda

Ovládání parkovací brzdy závisí na typu parkovací brzdy, která je na vozík namontována.

K dispozici jsou tyto varianty vybavení:

- Mechanická parkovací brzda, viz ⇒ Kapitola "Zatažení mechanické parkovací brzdy", strana 183
- Elektrická parkovací brzda, viz ⇒ Kapitola "Aktivace elektrické parkovací brzdy (varianta na přání)", strana 185

Zatažení mechanické parkovací brzdy



⚠ NEBEZPEČÍ

Pokud se vozík rozjede, hrozí nebezpečí smrtelného zranění v případě přejetí osoby.

- Vozík nesmí být parkován ve svahu.
- V nouzových situacích zajistěte vozík pomocí klínů na straně vozíku, která je níže po svahu.
- Vozík opusťte pouze v případě, že je zabrzděna parkovací brzda.

Použití parkovací brzdy

- Zatáhněte páku parkovací brzdy (1) zcela dozadu a uvolněte ji.

Páka parkovací brzdy zapadne. Parkovací brzda se aktivuje. Kola na hnací nápravě jsou zablokovaná.

Symbol "parkovací brzdy" (Ⓢ) se zobrazí na displeji místo informací o rychlosti.

Když je zvolen směr jízdy a je aktivován pedál akcelérátoru, zobrazí se hlášení Uvolněte parkovací brzdu (Ⓢ).

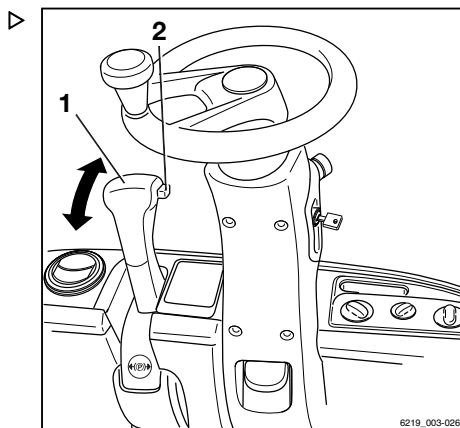

Uvolnění parkovací brzdy

- Zatáhněte páku parkovací brzdy (1) dozadu.
- Zatlačte dolů knoflík (2) a přidržte jej.
- Posuňte páku parkovací brzdy (1) dopředu a uvolněte páku a knoflík.

Parkovací brzda se uvolní.

Jízda

**UPOZORNĚNÍ**

Páka parkovací brzdy se automaticky silou pružiny otočí do přední polohy a vyžaduje jen mírné manuální navádění. Pokud je pohyb parkovací brzdy zatuhlý, upozorněte autorizované servisní středisko.

Jakmile je parkovací brzda uvolněna, bude se vozík pohybovat naposledy zvoleným směrem jízdy a směr se zobrazí na ukazateli směru jízdy.

Speciální funkce při uvolnění parkovací brzdy

Příčina	Následek
Sedadlo řidiče je prázdné a parkovací brzda nebyla aktivována.	Zobrazí se hlášení Zatáhněte parkovací brzdu.
Je potřeba vypnout vozík, ale parkovací brzda nebyla aktivována.	Zobrazí se hlášení Zatáhněte parkovací brzdu. Vozík nelze vypnout.

Funkce pro "bezpečné parkování" (varianta na přání)

Tato funkce monitoruje brzdný účinek po zaparkování vozíku. Pokud je snímač namontován na zvedací stožár (varianta na přání), kontroluje také, zda je spuštěná nosná deska vidlice.

Tato funkce upozorní řidiče akustickým signálem, pokud:

- Řidič opustí sedadlo řidiče, aniž by aktivoval parkovací brzdu.
- Řidič opustí sedadlo řidiče, aniž by spustil nosnou desku vidlice (varianta na přání).
- Řidič se pokusí vypnout vozík, aniž by aktivoval parkovací brzdu.
- Vozík se začne pohybovat přibližně 20 sekund po aplikaci parkovací brzdy.

Aktivace a zásah do funkce

Příčina	Následek
Sedadlo řidiče je prázdné a parkovací brzda nebyla aktivována.	Zazní výstražný signál. Jakmile si na sedadlo řidiče sednete, výstražný signál utichne.
Je potřeba vypnout vozík, ale parkovací brzda nebyla aktivována.	Vozík nelze vypnout. Zazní výstražný signál. Jakmile aktivujete parkovací brzdu, výstražný signál utichne.

Příčina	Následek
Parkovací brzda byla aktivována, ale kvůli poruše nebyla aktivována řádně. Sedadlo řidiče není obsazeno.	Zazní výstražný signál. Jakmile si na sedadlo řidiče sednete, výstražný signál utichne. Zabezpečte vozík proti rozjetí pomocí klínů. Uvědomte autorizované servisní středisko.
Je potřeba vypnout vozík. Parkovací brzda byla aktivována, ale kvůli poruše nebyla aktivována řádně.	Vozík nelze vypnout. Zazní výstražný signál. Zabezpečte vozík proti rozjetí pomocí klínů. Uvědomte autorizované servisní středisko.

⚠ NEBEZPEČÍ

Pokud se vozík rozjede, hrozí nebezpečí smrtelného zranění!

Pokud je parkovací brzda vadná, bezpečně vozík zaparkujte a zajistěte jej proti rozjetí.

- V případě nutnosti zabezpečte vozík proti rozjetí pomocí klínů.
- Nechte parkovací brzdu opravit autorizovaným servisním střediskem.

Aktivace elektrické parkovací brzdy (varianta na přání)



⚠ NEBEZPEČÍ

Pokud se vozík rozjede, hrozí nebezpečí smrtelného zranění v případě přejetí osoby.

- Neparkujte vozík na svahu.
- Neopouštějte vozík, dokud není aktivována parkovací brzda.
- V nouzové situaci zajistěte vozík klíny na straně směřující ze svahu, aby nemohlo dojít k samovolnému rozjetí.

Tento vozík je vybaven elektrickou parkovací brzdou. Parkovací brzda nesmí být zatažena ručně, pokud řidič opustí vozík. Parkovací brzda se aktivuje automaticky.

Přes tyto automatické pomocné prvky je za bezpečné zaparkování vozíku vždy odpovědný řidič. Platí bezpečnostní upozornění o bezpečném parkování vozíku.



Jízda

 UPOZORNĚNÍ

Elektrickou parkovací brzdou lze aktivovat nebo uvolnit, pouze pokud je připojená zástrčka baterie a vozík je zapnutý.

Při aktivaci parkovací brzdy se na indikační a řídicí jednotce místo rychlosti jízdy objeví příslušný symbol.

Symbole pro parkovací brzdou na indikační a řídicí jednotce

Symbol	Popis
	Parkovací brzda byla aktivována automaticky. Aktivujte pedálu akcelerace automaticky uvolní parkovací brzdou.
	Parkovací brzda byla aktivována stisknutím tlačítka. Parkovací brzdou lze uvolnit pouze stisknutím tlačítka.

Uvolnění elektrické parkovací brzdy po zapnutí vozíku

- Stisknutím tlačítka (1) uvolníte parkovací brzdou.

Vozík je udržován na místě trakčním motorem.

Ruční aktivace elektrické parkovací brzdy, když vozík stojí**Ruční zatažení parkovací brzdy**

- Stiskněte tlačítko (1).

Při aktivaci elektrické parkovací brzdy se ozve hlasitý zvuk a kontrolka LED (2) se rozsvítí. Na displeji se zobrazí symbol .

Ruční uvolnění parkovací brzdy

- Sedněte si na sedadlo řidiče.
- Stiskněte tlačítko (1).

Při uvolnění elektrické parkovací brzdy se ozve hlasitý zvuk a kontrolka LED (2) zhasne.

Zobrazení rychlosti jízdy bude nahrazeno symbolem .

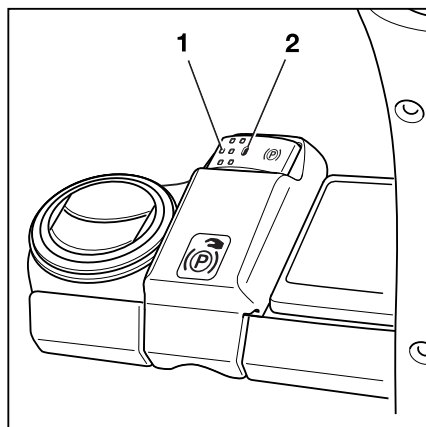

Automatická aktivace parkovací brzdy, když vozík stojí.

U stojícího vozíku je elektrická parkovací brzda automaticky aktivována v následujících situacích:

Automaticky spuštěná aktivace při stojícím vozíku

Příčina	Následek
Sedadlo řidiče není obsazeno.	Při aktivaci elektrické parkovací brzdy se ozve hlasitý zvuk. Kontrolka LED (2) se trvale rozsvítí.
Pedál akcelerace se uvolní (brzdový pedál není sešlápnutý).	Po nastaveném prodlení je elektrická ruční brzdy aktivována za doprovodu zřetelného zvukového signálu. Zelená kontrolka LED (2) se trvale rozsvítí. Dokud se elektrická brzda neaktivuje, je na svahu vozík udržován v klidu trakčním motorem.
Vozík je vypnutý.	Elektrická ruční brzda je okamžitě aktivována za doprovodu zřetelného zvukového signálu. Kontrolka LED (2) se krátce rozsvítí, dokud se nevypnou řídicí jednotky.
Byl aktivován spínač nouzového vypínání.	Elektrická ruční brzda je okamžitě aktivována za doprovodu zřetelného zvukového signálu. Kontrolka LED (2) se trvale rozsvítí.

Pokud byla elektrická parkovací brzda automaticky aktivována, zobrazí se na indikační a řídicí jednotce ikona (P). Rozsvítí se kontrolka LED (2).

- Pro uvolnění parkovací brzdy si musí řidič opět sednout na sedadlo řidiče.
- Vybete směr jízdy.
- Sešlápněte pedál akcelérátoru.

Při uvolnění elektrické parkovací brzdy se ozve hlasitý zvuk. Kontrolka LED (2) zhasne.



UPOZORNĚNÍ

Pokud se na displeji zobrazí ikona (P), je možné vozík rozjet pouze po uvolnění elektrické parkovací brzdy stisknutím tlačítka (1). To je případ, kdy byla parkovací brzda aktivována ručně.

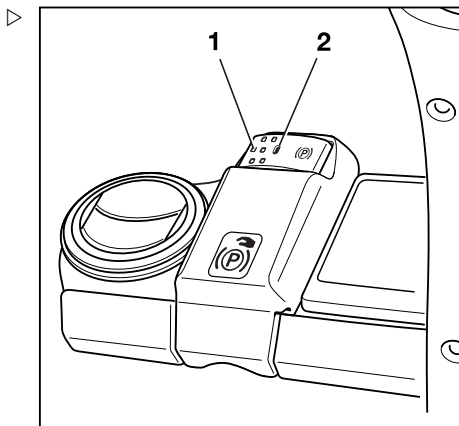

Jízda

Aktivace elektrické parkovací brzd u pohybujícího se vozíku**Ruční aktivace při pohybujícím se vozíku**

- Stisknete tlačítko (1).

Vozík je zabrzděn hnací jednotkou podle zvoleného jízdního programu. Jakmile vozík zastaví, elektrická parkovací brzda je aktivována za doprovodu zřetelného zvukového signálu. Kontrolka LED (2) se trvale rozsvítí. Na indikační a řídicí jednotce se zobrazí symbol (P).

- Pokud je brzdový výkon nedostatečný, použijte také provozní brzdu.

**UPOZORNĚNÍ**

Pokud hnací jednotka selže, lze vozík zabrzdit stisknutím tlačítka (1). Vozík brzdí silněji, když stisknete a podržíte tlačítko (1) nebo jej stisknete několikrát. Elektrickou parkovací brzdu nelze uvolnit sešlápnutím pedálu akcelerace.

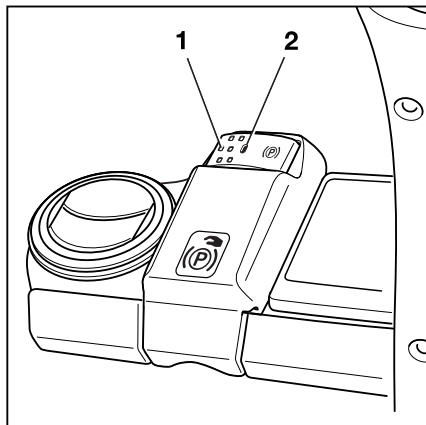
**⚠ VÝSTRAHA**

Nebezpečí nehody!

Vozík může prudce zpomalit.

- Připejte se bezpečnostním pásem.

Automaticky spuštěná aktivace při pohybujícím se vozíku

Příčina	Následek
Sedadlo řidiče není obsazeno.	Vozík je zabrzděn podle vybraného jízdního programu. Jakmile vozík zastaví, elektrická parkovací brzda je aktivována za doprovodu zřetelného zvukového signálu. Zelená kontrolka LED (2) se trvale rozsvítí. Na displeji se zobrazí symbol (P).
Zámek zapalování je vypnutý.	Vozík se postupně zastaví. Jakmile vozík zastaví, elektrická parkovací brzda je aktivována za doprovodu zřetelného zvukového signálu. Zelená kontrolka LED (2) se trvale rozsvítí. Pokud se řídicí jednotky nevypnou, je na displeji zobrazen symbol (P).

Příčina	Následek
Byl aktivován spínač nouzového vypínání.	Vozík se postupně zastaví. Jakmile vozík zastaví, elektrická parkovací brzda je aktivována za doprovodu zřetelného zvukového signálu. Zelená kontrolka LED (2) se trvale rozsvítí. Na displeji se zobrazí symbol (P).
Vozík prudce zrychlí, přestože sedadlo řidiče bylo opuštěno.	Elektrická ruční brzda je okamžitě aktivována za doprovodu zřetelného zvukového signálu. Zelená kontrolka LED (2) se trvale rozsvítí. Na displeji se zobrazí symbol (P).
Vozík prudce zrychlí, přestože pedál akcelera-toru nebyl sešlápnutý.	Parkovací brzda se okamžitě aktivuje za dopro-vodu zřetelného zvukového signálu. Zelená kontrolka LED (2) se trvale rozsvítí. Na displeji se zobrazí symbol (P).

Závady elektrické parkovací brzd



⚠ NEBEZPEČÍ

Pokud se vozík rozjede, hrozí nebezpečí smrtelného zranění v případě přejetí osoby.

- Neparkujte vozík na svahu.
 - Neopouštějte vozík, dokud není aktivována parkovací brzda.
 - V nouzové situaci zajistěte vozík klíny na straně směřující ze svahu, aby nemohlo dojít k samovolnému rozjetí.
-
- Než opustíte vozík, je třeba řádně zatáhnout parkovací brzdou.

Jízda

Hlášení:**Zatáhněte parkovací brzdu tlačítkem.**

Pokud řídicí jednotka vozíku detekuje závadu ▷ parkovací brzdy, vozík nelze vypnout.

- Na indikační a řídicí jednotce se zobrazí hlášení (P) Zatáhněte parkovací brzdu tlačítkem.
- Bliká kontrolka LED (1) na tlačítku (2).
- Zazní výstražný signál.

**UPOZORNĚNÍ**

Pokud je nutné vypnout vozík s vadnou parkovací brzdou, vždy zajistěte vozík proti samovolnému rozjetí.

Možnou příčinou poruchy může být neschopnost parkovací brzdy určit, zda vozík stojí nebo je stále v pohybu. Následující část popisuje, jak aktivovat vadnou parkovací brzdu:

Vadnou parkovací brzdu používejte jen v situaci, kdy vozík stojí.

Existují dva způsoby aktivování parkovací brzdy:

- Stiskněte a podržte tlačítko (1) po dobu nejméně pěti sekund a pak ho uvolněte.

nebo

- Stiskněte tlačítko (1) několikrát po sobě, aby tlačítko bylo aktivní celkem po dobu pěti sekund.

Parkovací brzda se aktivuje za doprovodu zvukového signálu. Po uvolnění tlačítka nevydá parkovací brzda žádný zvuk. Pokud uslyšíte zvuk, znamená to, že tlačítko bylo stisknuté po dobu kratší než pět sekund. V takovém případě stiskněte tlačítko znovu pro opětovnou aktivaci parkovací brzdy. Opakujte tento postup podle potřeby, dokud se parkovací brzda neaktivuje a neobjeví se symbol (P).

Aktivace parkovací brzdy se závadou, když je vozík v pohybu

- Stiskněte tlačítko (1).

Parkovací brzda se aktivuje.

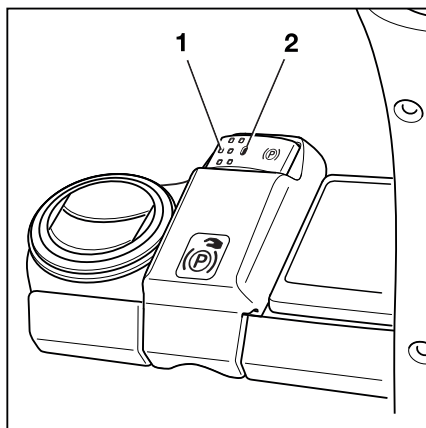

**UPOZORNĚNÍ**

Vozík brzdí silněji, když stisknete a podržíte tlačítko (1) delší dobu nebo jej stisknete několikrát.

Funkce pro "bezpečné parkování"

Tato funkce monitoruje brzdňý účinek po zaparkování vozíku. Pokud je snímač namontován na zvedací stožár (varianta na přání), kontroluje také, zda je spuštěná nosná deska vidlice.

Tato funkce upozorní řidiče akustickým výstražným signálem, pokud:

- Řidič opustí sedadlo řidiče a nebylo možné aktivovat parkovací brzdu.
- Řidič opustí sedadlo řidiče, aniž by spustil nosnou desku vidlice (varianta na přání).
- Řidič se pokusí vypnout vozík a nebylo možné aktivovat parkovací brzdu.
- Vozík se začne pohybovat do 20 sekund po aplikaci parkovací brzdy.

Aktivace a zásah funkce "bezpečné parkování"

Příčina	Následek
Sedadlo řidiče není obsazeno. Elektrickou parkovací brzdu nelze aktivovat nebo ji dříve nebylo možné aktivovat.	Na displeji se zobrazí následující hlášení: Parkovací brzdu nelze aktivovat. - Potvrďte stiskem softwarového tlačítka <input checked="" type="checkbox"/> . Při opuštění sedadla řidiče zazní výstražný signál. Jakmile si na sedadlo řidiče sednete, výstražný signál opět utichne.
Vozík musí být vypnutý. Elektrickou parkovací brzdu nelze aktivovat nebo ji dříve nebylo možné aktivovat.	Vozík nelze vypnout. Zazní výstražný signál. Na displeji se zobrazí následující hlášení: Parkovací brzdu nelze aktivovat. - Potvrďte stiskem softwarového tlačítka <input checked="" type="checkbox"/> . Přesto vypněte vozík ? - Potvrďte stiskem softwarového tlačítka <input checked="" type="checkbox"/> . Zajistěte vozík proti rozjetí. - Zajistěte vozík klíny, aby se nemohl rozjet. - Potvrďte stiskem softwarového tlačítka <input checked="" type="checkbox"/> . Nyní je možné vozík vypnout.

Jízda

⚠ NEBEZPEČÍ

Pokud se vozík rozjede, hrozí nebezpečí smrtelného zranění!

Pokud je parkovací brzda vadná, vozík bezpečně zaparkujte. Zajistěte průmyslový vozík proti samovolnému rozjetí.

- Při parkování vozíku je třeba přísně dodržovat následující pokyny:
- Pokud nelze aktivovat parkovací brzdu automaticky nebo pomocí tlačítka, proveďte nouzovou aktivaci parkovací brzdy. Viz kapitola nazvaná "Nouzová aktivace elektrické parkovací brzdy (varianta na přání)" v kapitole nazvané "Chování v nouzových situacích".
- Pokud nelze aktivovat parkovací brzdu pomocí mechanismu nouzové aktivace, zajistěte vozík klíny proti samovolnému rozjetí.
- Nechte parkovací brzdu opravit autorizovaným servisním střediskem.

Hlášení:**Parkovací brzdu nelze aktivovat.**

Pokud řídicí jednotka vozíku detekuje závadu parkovací brzdy, vozík nelze vypnout. ▷

- Na indikační a řídicí jednotce se zobrazí hlášení **Parkovací brzdu nelze aktivovat.** 
- Bliká kontrolka LED (2) na tlačítku (1).
- Zazní výstražný signál.

 UPOZORNĚNÍ

Pokud je nutné vypnout vozík s vadnou parkovací brzdou, musí být dodrženy pokyny v části nazvané "Vypnutí vozíku s vadnou elektrickou parkovací brzdou". Je nezbytné zajistit vozík proti samovolnému rozjetí.

 UPOZORNĚNÍ

Pokud je parkovací brzda uvolněna pomocí mechanismu nouzové aktivace, vozík lze používat při nízké rychlosti.

- *Vozíkem lze vyjet z nebezpečné situace nebo dojet na místo opravy.*
- *Jízda s vadnou parkovací brzdou vyžaduje mimořádnou pozornost ze strany řidiče.*

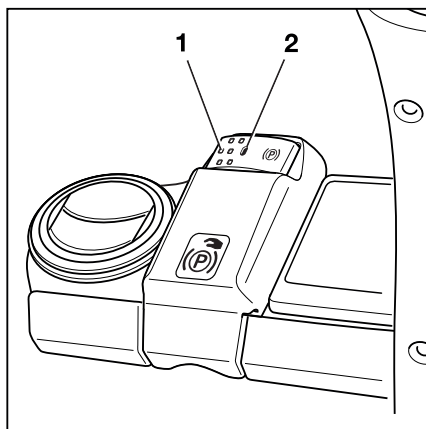

- Pokud nelze aktivovat parkovací brzdu automaticky nebo pomocí tlačítka, aktivujte parkovací brzdu pomocí postupu nouzové aktivace. Viz kapitola nazvaná "Nouzová aktivace parkovací brzdy (varianta na přání)" v kapitole nazvané "Chování v nouzových situacích".
- Pokud nelze aktivovat parkovací brzdu pomocí postupu nouzové aktivace, zajistěte vozík klíny proti samovolnému rozjetí.
- Nechte parkovací brzdu opravit autorizovaným servisním střediskem.

Řízení

⚠ NEBEZPEČÍ

Nebezpečí nehody!

V případě závady na hydraulice hrozí nebezpečí nehody, protože se změní charakteristiky řízení.

- Je-li systém řízení vadný, s vozíkem nevyjíždějte.
- Vozík se řídí otáčením volantu (1) v příslušném směru.

Otočením volantu doleva (L) vozík zatočí vlevo (L).

Otočením volantu doprava (R) vozík zatočí vpravo (R).

Šipka (2) zobrazuje směr, kterým se vozík pohybuje.

Informace o poloměru otáčení naleznete v kapitole "Technické údaje".

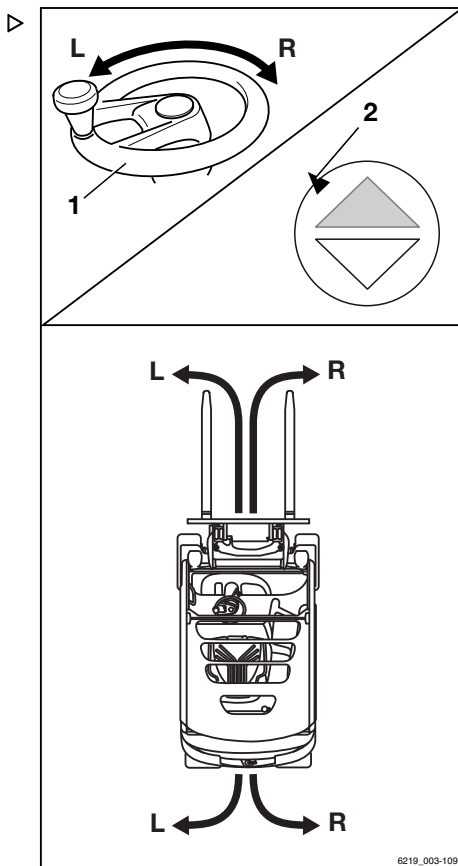

6219_003-109

Snížení rychlosti při zatáčení (Curve Speed Control)

Tato funkce snižuje rychlost vozíku při rostoucím úhlu natočení kol, bez ohledu na míru sešlápnutí akcelérátoru. Pokud se úhel natočení kol po výjezdu ze zatáčky opět zmenší, vozík zrychlí podle míry sešlápnutí akcelérátoru.

Tato funkce však nezbavuje řidiče povinnosti najíždět do zatáček odpovídající rychlostí podle následujících faktorů:

- Převrácené břemeno
- Stav vozovky
- Poloměr zatáčky

⚠ NEBEZPEČÍ

Funkce Curve Speed Control nemůže překonat fyzikální limity stability. I s touto funkcí hrozí nebezpečí převrácení!

- Před použitím této funkce se seznamte s upravenými charakteristikami jízdy a řízení vozíku.

⚠ NEBEZPEČÍ

Při deaktivaci funkce Curve Speed Control hrozí zvýšené nebezpečí převrácení! Pokud při pohybu vozíku selže ovládací zařízení nebo je ovládací zařízení deaktivováno, vozík již nebude při zatáčení automaticky brzdit.

- Během jízdy nevyplínejte klíč zapalování.
- Nouzový odpojovač aktivujte jen v nouzových situacích.
- Vždy přizpůsobte styl jízdy podmínkám.

I s funkcí Curve Speed Control se může vozík v extrémních případech převrátit, zejména v následujících situacích:

- Příliš rychlé zatáčení na nerovných nebo šikmých vozovkách
- Prudké otočení volantu během jízdy
- Zatáčení s nedostatečně zajištěným břemenem
- Příliš rychlé zatáčení na hladké nebo vlhké vozovce

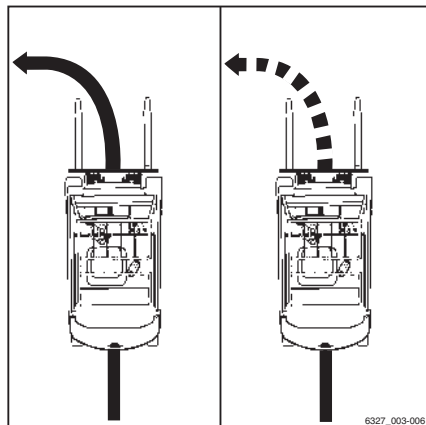

6327_003-006

Snížení rychlosti při otevření dveří kabiny

VÝSTRAHA

Nebezpečí nehody z důvodu náhlého zpomalení vozíku

Pokud jsou dveře kabiny otevřeny, když je vozík v pohybu, vozík automaticky zabrzdí.

- Během jízdy mějte dveře kabiny zavřené.

U varianty vybavení "kabina" má vozík funkci monitorování dveří kabiny pomocí snímače. Signál z tohoto snímače je v řídicí elektronice vozíku spojen se signálem ze spínače zámku bezpečnostního pásu.

Pokud nejsou dveře kabiny zavřené a bezpečnostní pás není zapnutý, rychlost jízdy je omezena na 4 km/h. Na displeji se zobrazí hlášení **Zavřete dveře kabiny nebo zapněte pás.**

Pokud jsou dveře kabiny otevřeny, když je vozík v pohybu, vozík automaticky zabrzdí na rychlost 4 km/h. Na displeji se zobrazí hlášení **Zavřete dveře kabiny.**

Je-li bezpečnostní pás uvolněn, když jsou dveře kabiny zavřené, na displeji se nezobrazí žádné hlášení.



UPOZORNĚNÍ

*K dispozici je varianta, která zabrání rozjetí vozíku při otevřených dveřích kabiny. Na displeji se zobrazí hlášení **Zavřete dveře kabiny !**.*

Jízda

Omezení rychlosti (varianta na přání) ▷

Omezení rychlosti (varianta na přání) je funkce, která může konfigurovat správce vozového parku. Určuje maximální rychlost, která může být buď trvalá nebo vyvolaná řidičem. Tato funkce pomáhá řidiči dodržet omezení rychlosti, např. ve skladovacích prostorech nebo jiných specifických oblastech.

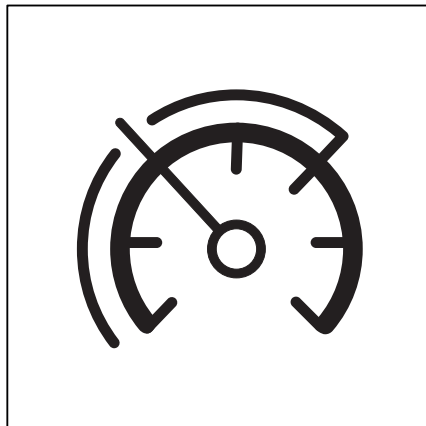

Zapnutí a vypnutí omezení rychlosti

– Stiskněte tlačítko .

Zobrazí se první úroveň nabídky.

– Stiskněte softwarové tlačítko Jízda .

Zobrazí se nabídka Jízda.

– Stiskněte softwarové tlačítko Omezení rychlosti .

Vedle symbolu se zobrazí aktivační lišta. Omezení rychlosti je zapnuto.

– Chcete-li omezení rychlosti vypnout, znovu stiskněte softwarové tlačítko.

Konfigurace omezení rychlosti



UPOZORNĚNÍ

Přístup do nabídky nastavení je k dispozici, pouze pokud vozík stojí a je aktivována parkovací brzda. Pokud je parkovací brzda uvolněna předčasně, nabídka nastavení se zavře. Přístup je udělen až ve chvíli, kdy vedoucí vozového parku zadá heslo.

– Zastavte vozík.

– Zatáhněte parkovací brzdu.

– Stiskněte tlačítko .

– Stiskněte softwarové tlačítko .

Zobrazí se první úroveň nabídky.

– Aktivujte "Oprávnění k přístupu pro vedoucího vozového parku".

– Stiskněte softwarové tlačítko Nastavení vozíku .

- Stiskněte softwarové tlačítko Omezení rychlosti.

Otevře se nabídka nabízející následující funkce:

- Trvale
Povolení této funkce omezí rychlost do chvíle, než správce vozového parku tuto funkci deaktivuje.
- Stisknutím tlačítka
Pokud je tato funkce aktivována, řidič může omezení rychlosti zapnout a vypnout stisknutím softwarového tlačítka .
- Zadání maximální rychlosti
Tuto nabídku lze použít k nastavení maximální rychlosti vozíku, když je aktivní omezení rychlosti.
- Chcete-li maximální rychlost upravit, stiskněte softwarové tlačítko Zadat max. rychlost.

Otevře se nabídka Omezení rychlosti. ▷

- Pomocí softwarových tlačítek nastavte maximální rychlost od 2 km/h do 20 km/h.

Maximální rychlost je závislá na vybavení vozíku a může být omezena výrobním nastavením.

- Pro uložení stiskněte tlačítko .

Maximální rychlost je zadána.

- Pro vymazání stiskněte tlačítko posouvání .

Zadání je odstraněno.

- Pro zrušení stiskněte tlačítko zpět .

Zobrazení se vrátí do předchozí nabídky.

Tlačítkem hlavního zobrazení  se přesunete na hlavní obrazovku.

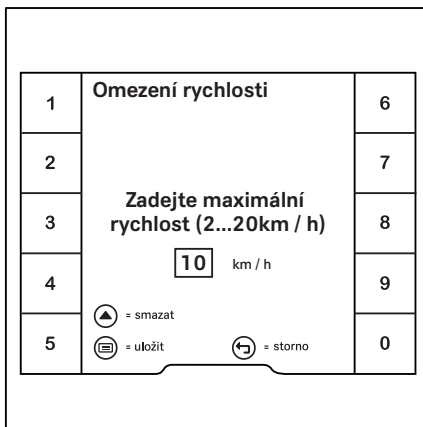

Regulace rychlosti jízdy (varianta na přání) ▷

Asistenční funkce "regulace rychlosti jízdy" umožňuje řidiči udržovat na rozumnou vzdálenost konstantní rychlost vozíku. Funkci regulace rychlosti jízdy lze navíc použít k dodržení veškerých omezení rychlosti platných v areálu společnosti. Funkce regulace rychlosti jízdy funguje při jízdě vpřed rychlostí 6 km/h nebo vyšší. Funkce se uvádí do pohotovostního režimu prostřednictvím indikační a řídicí jednotky a lze ji aktivovat a deaktivovat pomocí spínače směru jízdy na ovládacím zařízení hydraulických funkcí.

Když je funkce regulace rychlosti jízdy aktivovaná, řidič může při jízdě vpřed rychlostí alespoň 6,0 km/h uložit rychlost stisknutím tlačítka a může pokračovat v jízdě, aniž by musel sešlapovat pedál akceleračního.

Piktogram  (3) pro ovládání funkce regulace rychlosti jízdy se nachází na ovládacím zařízení hydraulických funkcí.

Uvedení funkce regulace rychlosti jízdy do pohotovostního režimu

Aby bylo možné aktivovat funkci regulace rychlosti jízdy pomocí spínače směru jízdy, je nutné nejprve tuto funkci přepnout do pohotovostního režimu pomocí indikační a řídicí jednotky.

– Stiskněte tlačítko .

Zobrazí se první úroveň nabídky.

– Stiskněte softwarové tlačítko Jízda .

Zobrazí se nabídka Jízda.

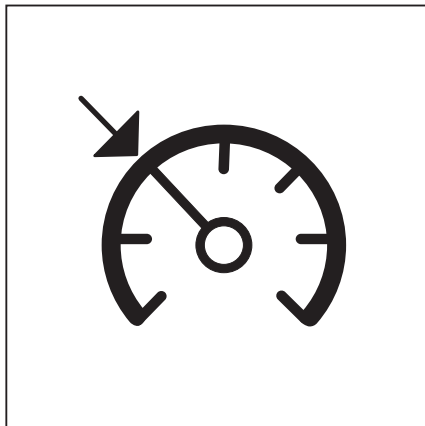



- Stiskněte softwarové tlačítko .

Rozsvítí se oranžová aktivační lišta vedle softwarového tlačítka . Funkce regulace rychlosti jízdy je připravena.

Na displeji se zobrazí šedý symbol  (1).

Probuzení funkce regulace rychlosti jízdy z pohotovostního režimu

Opětovným stisknutím softwarového tlačítka  probudíte funkci z pohotovostního režimu.

Zazní jedno pípnutí. Symbol  (1) již není zobrazen.

Aktivace funkce regulace rychlosti jízdy

VÝSTRAHA

Nebezpečí nehody při nepřizpůsobení rychlosti!

Při jízdě nadměrnou rychlostí může dojít k nehodě, např. vozík se může při zatáčení převrátit.

- Přizpůsobte rychlost po celou dobu jízdy.
 - Věnujte zvýšenou pozornost rychlosti při zatáčení.
 - Dodržujte při jízdě bezpečnostní předpisy.
 - Sledujte speciální chování funkce regulace rychlosti jízdy a nebezpečí s ní spojená.
-
- Rozjeďte vozík na požadovanou rychlost (minimálně 6,0 km/h)

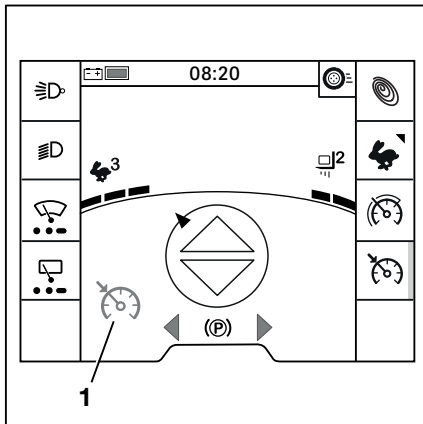

Jízda

- Aktivujte spínač směru jízdy (2) pro jízdu vpřed.



UPOZORNĚNÍ

U dvoupedálové verze (varianta na přání) se spínač směru jízdy (2) používá výhradně k aktivaci a deaktivaci funkce regulace rychlosti jízdy (varianta na přání).

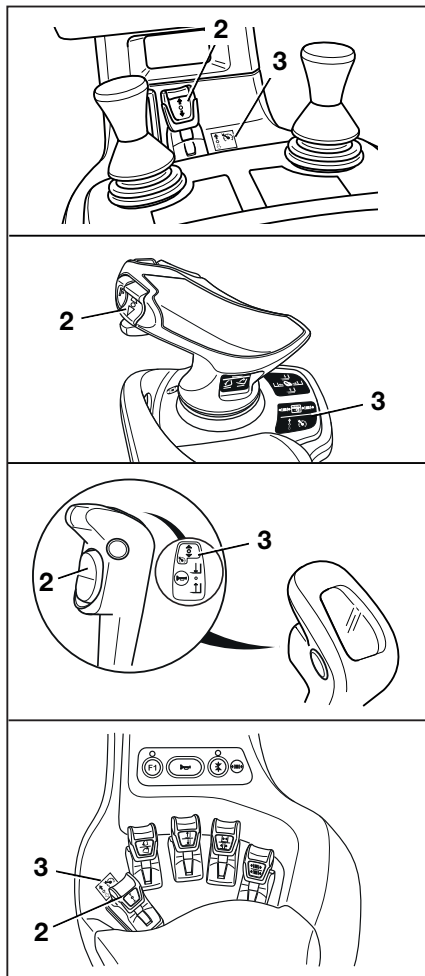

Funkce regulace rychlosti jízdy je aktivní. Okamžitá rychlost se uloží.

Dvě pípnutí indikují, že je funkce regulace rychlosti jízdy aktivní. Na displeji se zobrazí černý symbol  (4).

- Uvolněte pedál akcelérátoru.

Vozík pokračuje v jízdě zvolenou rychlostí, dokud se nedeaktivuje funkce regulace rychlosti jízdy.

- Chcete-li uložit jinou rychlost, deaktivujte funkci regulace rychlosti jízdy a aktivujte funkci při nově zvolené rychlosti.

Deaktivace regulace rychlosti jízdy

Deaktivace funkce regulace rychlosti jízdy znamená, že rychlost je znovu regulována pedálem akcelérátoru. Funkce regulace rychlosti jízdy zůstane v pohotovostním režimu. Funkci lze kdykoli aktivovat při sešlápnutí plynového pedálu opětovným stisknutím spínače směru jízdy pro jízdu vpřed.



Když je funkce regulace rychlosti jízdy deaktivovaná, symbol  (1) je šedý.



UPOZORNĚNÍ

Nejsnadnějším způsobem deaktivace funkce regulace rychlosti jízdy je sešlápnutí pedálu akcelérátoru.

Funkci regulace rychlosti jízdy deaktivují následující kroky:

- Aktivace nožní brzdy
- Aktivace parkovací brzdy
- Sešlápnutí pedálu akcelérátoru
Sešlápnutím pedálu akcelérátoru nad nastavenou rychlost dojde ke zrychlení vozíku.
- Změna směru jízdy
- Znovu stisknete spínač směru jízdy pro jízdu vpřed bez aktivace pedálu akcelérátoru
- Stisknutí softwarové tlačítka 
Stisknutím softwarového tlačítka  vypnete funkci regulace rychlosti jízdy.

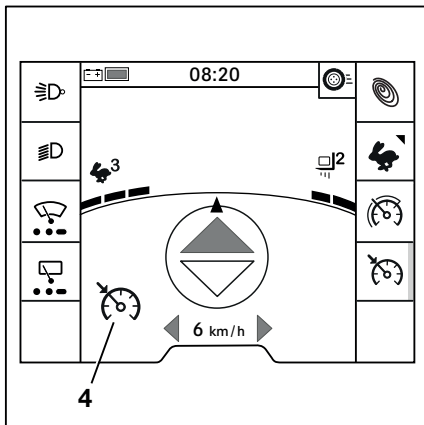

Jízda

Další podmínky, které způsobí deaktivaci funkce regulace rychlosti jízdy řídicí jednotkou vozíku, jsou:

- Opuštění sedadla řidiče
- Rychlost vozíku nižší než 2,5 km/h.
- Omezení rychlosti nastavené na méně než 4,5 km/h.
- Řídicí jednotka vozíku detekuje abnormality, např. otevřená dvířka baterie, nezasunutý nosič baterie.

Pokud za těchto okolností dojde k sešlápnutí pedálu akceleračního pedálu, vozík je nejprve zabrzděn hnací jednotkou. Na displeji se zobrazí následující hlášení:

Uvolněte pedál akceleračního

Vozík bude pokračovat v jízdě pouze po uvolnění a opětovném sešlápnutí pedálu akceleračního.

Pokud se tyto podmínky znovu změnily, znovu se nastaví původně uložená rychlost.



UPOZORNĚNÍ

Pokud je vozík konfigurován s automatickými funkcemi pro snížení rychlosti jízdy a rychlost jízdy je snížena na 6 km/h nebo méně, funkce regulace rychlosti jízdy se automaticky deaktivuje.

Parkování

Bezpečné parkování a vypnutí vozíku



⚠ NEBEZPEČÍ

Pokud se vozík rozjede, hrozí nebezpečí smrtelného zranění v případě přejetí osoby.

- Neparkujte vozík na svazích.
- V nouzových situacích zajistěte vozík pomocí klínů na straně vozíku, která je níže po svahu.
- Vozík opusťte pouze v případě, že je zabrzděna parkovací brzda.

⚠ NEBEZPEČÍ

Hrozí nebezpečí ohrožení života z důvodu možného pádu břemene nebo při spuštění částí vozíku.

- Před vystoupením z vozíku úplně spusťte břemeno.

⚠ POZOR

Baterie mohou zamrznout!

Pokud je vozík delší dobu zaparkován při okolní teplotě pod $-10\text{ }^{\circ}\text{C}$, baterie se ochladí. Elektrolyt v olověných bateriích může zamrznout a poškodit baterie. Vozík poté není připraven k provozu.

- Pokud je okolní teplota nižší než $-10\text{ }^{\circ}\text{C}$, parkujte vozík pouze na krátké časové úseky.
- Použijte parkovací brzdu.

Parkování

- Spusťte nosnou desku vidlice na zem.
- Naklánějte zvedací stožár dopředu, až budou konce ramen vidlice ležet na zemi.
- Pokud jsou namontována přídatná zařízení (varianta na přání), zatáhněte pracovní válce; viz kapitola nazvaná "Všeobecné pokyny pro obsluhu přídatných zařízení".

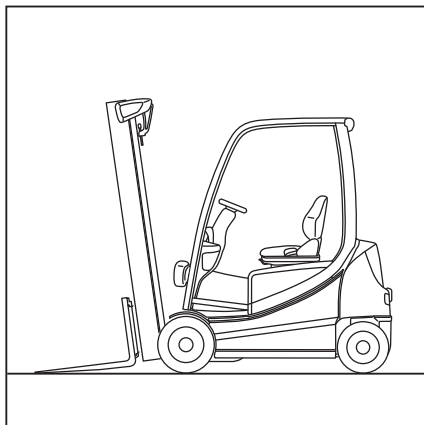

- Otočte klíčem zapalování do polohy "0" a vyjměte klíč.

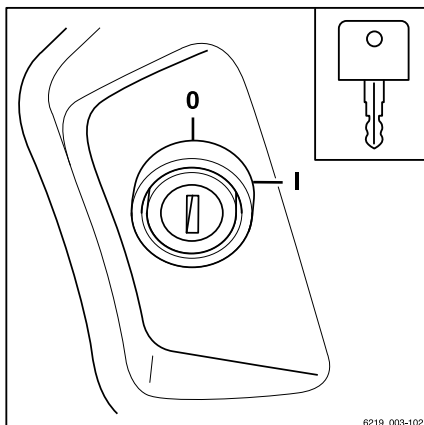

- U varianty "startování tlačítkem" stiskněte tlačítko. (1)

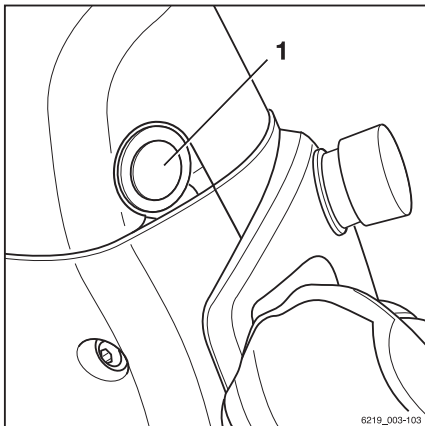

UPOZORNĚNÍ

Klíče zapalování, karty FleetManager (varianta na přání), transpondérové čipy FleetManager (varianta na přání) a kód PIN pro ověření přístupu (varianta na přání) nesmí být bez výslovného pokynu odpovědného správce vozového parku předány jiným osobám.

Klín pro zajištění kola (varianta na přání)



Klín pro zajištění kola (varianta na přání) slouží k zamezení rozjetí vozíku stojícího ve svahu. Nachází se na pravém blatníku.

- Vytáhněte západku dopředu (1) a podržte ji na místě.
- Uchopte klín pro zajištění kola za rukojeť (3). Vyjměte klín pro zajištění kola z držáku pomocí vodítka (2).
- Zasuňte klín pro zajištění kola pod přední kolo na straně směřující dolů ze svahu.
- Po použití znovu vložte klín pro zajištění kola do držáku.
- Zkontrolujte, zda je správně usazený ve vodítku (2) a zda západka (1) drží klín pro zajištění kola na místě.

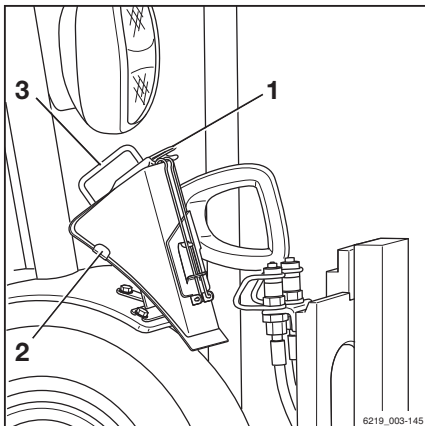

Zvedání

Zvedání

Varianty zvedacího systému

Pohyb nosné desky vidlice a zvedacího stožáru do značné míry závisí na následujícím vybavení:

- Zvedací stožár, kterým je vozík vybaven, viz → Kapitola "Verze zvedacího stožáru", strana 206
- Provozní zařízení, kterým jsou ovládány hydraulické funkce, viz → Kapitola "Ovládací prvky zvedacího systému", strana 208

Bez ohledu na varianty vybavení vozíku musí být dodržovány základní specifikace a postupy, viz → Kapitola "Bezpečnostní předpisy pro manipulaci s břemeny", strana 232 .

Verze zvedacího stožáru

▲ NEBEZPEČÍ

Nebezpečí nehody, pokud zvedací stožár nebo břemeno narazí do nízkého stropu nebo vjezdu.

- Uvědomte si, že vnitřní zvedací stožár nebo břemeno může být výše než nosná deska vidlice.
- Dávejte pozor na výšku stropů a vstupů.

Na vozík je možno namontovat jeden z následujících typů zvedacího stožáru:

Teleskopický zvedací sloup

Během zvedání se zvedací stožár zvedne nad vnější zvedací válce. Zvedací stožár zároveň pomocí řetězů zvedá nosnou desku vidlice. V této situaci se nosná deska vidlice zvedá dvakrát vyšší rychlostí než vnitřní zvedací stožár. Horní okraj (1) vnitřního zvedacího stožáru může být proto výše než nosná deska vidlice.

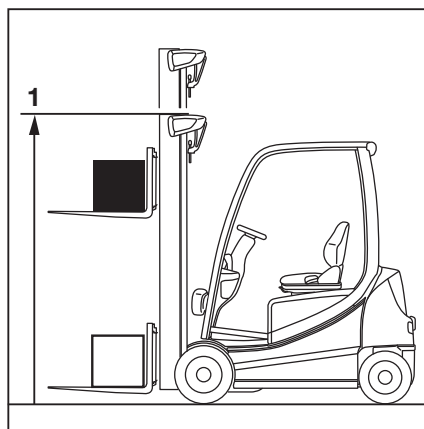

Zvedací stožár NiHo (varianta na přání) ▷

Během zvedání se vnitřní válec zdvihu zvedne do volného zdvihu (3) a vnější válce zdvihu potom zvednou vnitřní zvedací stožár do maximální výšky (2).

**UPOZORNĚNÍ**

Při zvedání nad hranici volného zdvihu zůstane nosná deska vidlice vždy na horním okraji vysunutého zvedacího stožáru.

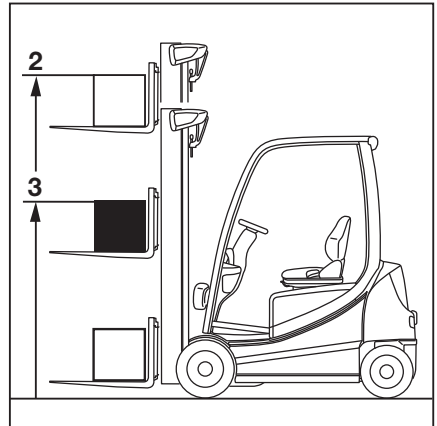
**Triplexový stožár (varianta na přání) ▷**

Během zvedání se vnitřní válec zdvihu zvedne do volného zdvihu (3) a vnější válce zdvihu potom zvednou vnitřní zvedací stožár do maximální výšky (2).

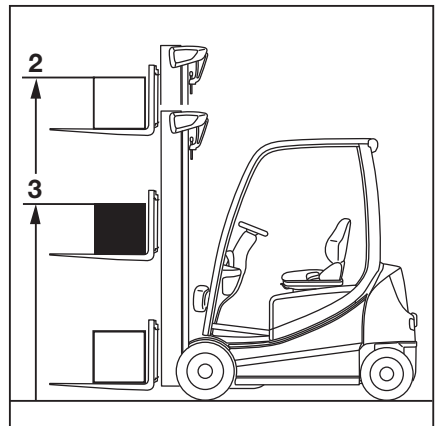

Zvedání

Jednoduchý zvedací stožár "Easy-View"

Během zvedání se vnitřní zvedací stožár zvedne nad vnější zvedací válce. Zvedací stožár zároveň pomocí řetězu zvedá nosnou desku vidlice. V této situaci se nosná deska vidlice zvedá dvakrát vyšší rychlostí než vnitřní zvedací stožár.

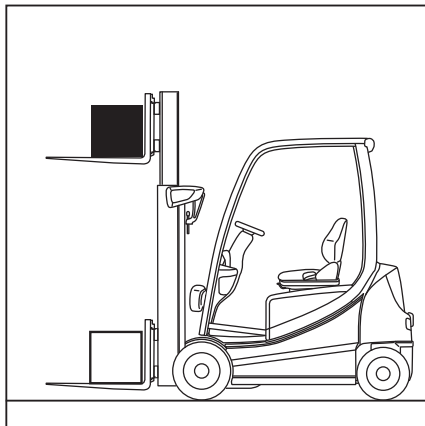

Tento zvedací stožár má nízkou, úzkou konstrukci umožňující snadnější manipulaci s paletami. Řidič má nerušený výhled za zvedací stožár doleva a doprava a vidí také přes zvedací stožár.

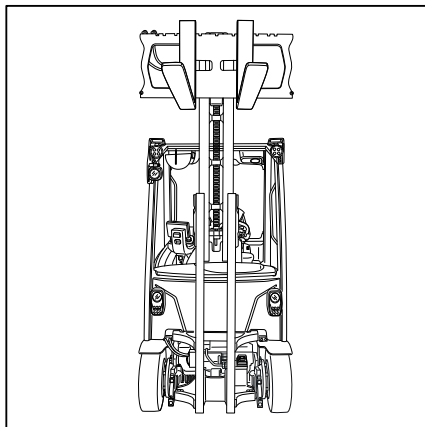

Data

Výška: spuštěný zvedací stožár (h_1)	1 650 mm
Výška: zdvih (h_3)	2 137 mm
Jmenovitá nosnost: zatížení (Q)	2 000 kg

Ovládací prvky zvedacího systému

Způsob ovládání zvedacího systému závisí na ovládacích prvcích, které jsou součástí vybavení vozíku.

Dostupné varianty vybavení:

- Multifunkční páka
- Dvě páčky
- Tři páčky
- Čtyři páčky

- Fingertip
- Joystick 4Plus

Pro lepší přehlednost jsou pohyby zdvihacího systému označovány v této podkapitole písmeny (A, B, C, D).

- A Spusťte nosnou desku vidlice
- B Zvedněte nosnou desku vidlice
- C Naklonění zvedacího stožáru dopředu
- D Sklopení zvedacího stožáru dozadu

– Viz příslušné části v této podkapitole.

VÝSTRAHA

Nebezpečí úrazu z důvodu opožděné reakce vozíku!

Pokud jsou pohyby zvedání konfigurovány tak, aby využívaly nízkou dynamiku, zdvihací systém reaguje na uvolnění ovládacího zařízení až po prodlevě, a to i v nouzové situaci. Nosná deska vidlice se nezastaví ihned po uvolnění. Zastaví přibližně až za jednu sekundu. K tomuto chování může také dojít, když jsou konfigurována určitá nastavení pro asistenční systémy Dynamic Load Control 1 & 2.

– Při práci buďte obzvlášť opatrní a pozorní.

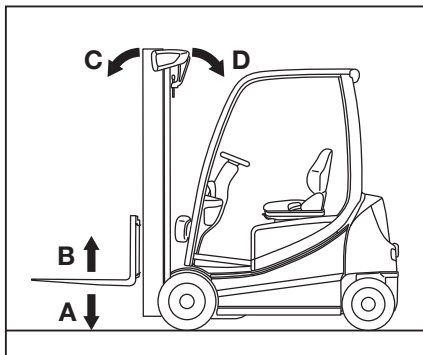

UPOZORNĚNÍ

Pokud se současně používá několik hydraulických funkcí, mohou se tyto funkce vzájemně ovlivňovat. Pokud je například nosná deska vidlice zvednuta a současně se používá přídavné zařízení, může dojít ke změně rychlosti zvedání nebo provozní rychlosti přídavného zařízení.

Zvedání

Ovládání zvedacího systému ví-
cepákovým ovládáním ▷**⚠ NEBEZPEČÍ**

Sahání na pohyblivé části vozíku (např. zvedací stožár, boční posuv, pracovní vybavení, nosný systém apod.) nebo vstupování mezi ně či lezení na ně může vést k vážnému nebo i smrtelnému úrazu, a je proto zakázáno.

- Dodržujte bezpečnostní normy pro manipulaci s břemeny.
- Zvedací systém ovládejte pouze ze sedadla řidiče.

⚠ VÝSTRAHA

Nebezpečí nehody v důsledku chyby obsluhy!

Tento návod k obsluze popisuje, jak používat zvedací systém v tovární konfiguraci.

Pokud autorizované servisní středisko nakonfigurovalo jinou konfiguraci, musí být pro zajištění bezpečného provozu dodržovány nově aplikované piktogramy. Provozovatel musí všechny řidiče upozornit na skutečnost, že byla nakonfigurována jiná konfigurace.

- Řídit se piktogramy na ovládacích pákách.
- Před použitím zkontrolujte správnou funkci hydraulických funkcí.

Pohyby zvedání a spuštění zvedacího stožáru se regulují pomocí ovládací páky "zdvih-spuštění" (1). Samolepicí štítek s odpovídajícím piktogramem (4) se nachází na ovládací páce.

Pohyby naklánění zvedacího stožáru se regulují pomocí ovládací páky "naklánění" (2). Samolepicí štítek s odpovídajícím piktogramem (3) se nachází na ovládací páce.

Piktogramy jsou uspořádány podle směru pohybu ovládací páky (1) nebo (2).

Zvedání a spuštění nosné desky vidlice

Zvedání nosné desky vidlice:

- Přesuňte ovládací páku pro "zvedání/spuštění" (1) ve směru šipky (B).

Spuštění nosné desky vidlice:

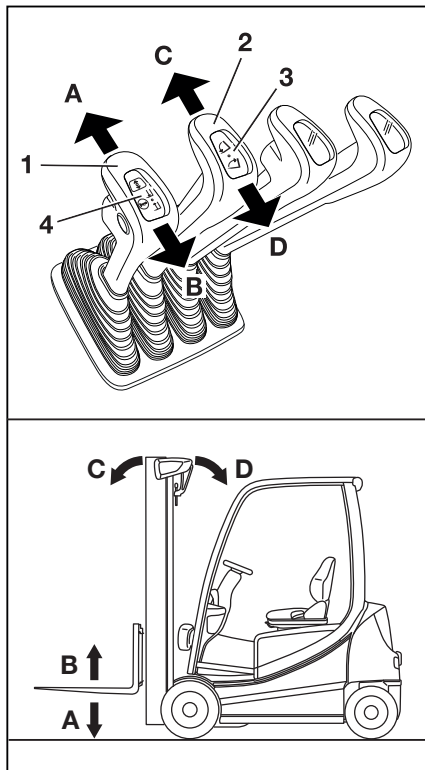

- Přesuňte ovládací páku pro "zvedání/spouštění" (1) ve směru šipky (A).

Naklonění zvedacího stožáru





Naklonění zvedacího stožáru dopředu:

- Přesuňte ovládací páku pro "naklání" (2) ve směru šipky (C).

Naklonění zvedacího stožáru dozadu:

- Přesuňte ovládací páku pro "naklání" (2) ve směru šipky (D).

Pohyby zvedacího systému a významy piktogramů

- A  Spouštění
- B  Zvedání
- C  Sklopení vpřed
- D  Sklopení dozadu

Zvedání

Ovládání zvedacího systému dvěma páčkami

▲ NEBEZPEČÍ

Sahání na pohyblivé části vozíku (např. zvedací stožár, boční posuv, pracovní vybavení, nosný systém apod.) nebo vstupování mezi ně či lezení na ně může vést k vážnému nebo i smrtelnému úrazu, a je proto zakázáno.

- Dodržujte bezpečnostní normy pro manipulaci s břemeny.
- Zvedací systém ovládejte pouze ze sedadla řidiče.

▲ VÝSTRAHA

Nebezpečí nehody v důsledku chyby obsluhy!

Tento návod k obsluze popisuje, jak používat zvedací systém v tovární konfiguraci.

Pokud autorizované servisní středisko nakonfigurovalo jinou konfiguraci, musí být pro zajištění bezpečného provozu dodržovány nově aplikované piktogramy. Provozovatel musí všechny řidiče upozornit na skutečnost, že byla nakonfigurována jiná konfigurace.

- Říďte se piktogramy na ovládacích pákách.
- Před použitím zkontrolujte správnou funkci hydraulických funkcí.

Pohyby zvedání, spuštění a naklánění zvedacího stožáru se regulují pomocí všesměrové páky "zvedacího stožáru" (3). Nálepka s piktogramy pro hydraulické funkce (1) nebo (2) je připevněna na určené místo (4).

Piktogramy jsou uspořádány podle směru pohybu všesměrové páky "zvedacího stožáru" (3).

**UPOZORNĚNÍ**

- Vozík je ve výrobním závodě nakonfigurován v souladu s nálepkou (1). Následující kroky pro pohyb nosné desky vidlice a zvedacího stožáru vychází z této konfigurace.
- Konfiguraci podle nálepky (2) s obrácenými funkčními osami lze objednat jako variantu na přání.

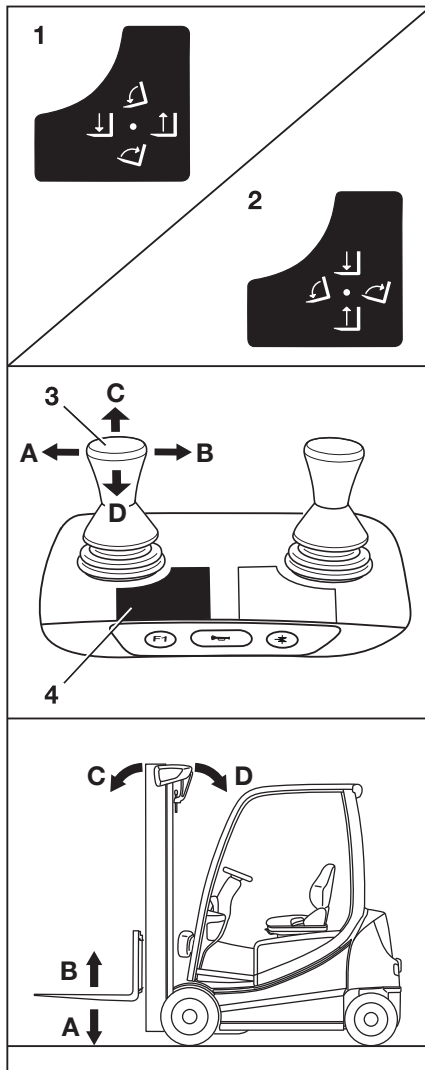

Zvedání a spouštění nosné desky vidlice

Zvedání nosné desky vidlice:

- Přesuňte všesměrovou páku "zvedacího stožáru" (3) ve směru šipky (B).

Spouštění nosné desky vidlice:

- Přesuňte všesměrovou páku "zvedacího stožáru" (3) ve směru šipky (A).

Naklonění zvedacího stožáru





Naklonění zvedacího stožáru dopředu:

- Přesuňte všesměrovou páku "zvedacího stožáru" (4) ve směru šipky (C).

Naklonění zvedacího stožáru dozadu:

- Přesuňte všesměrovou páku "zvedacího stožáru" (4) ve směru šipky (D).

Pohyby zvedacího systému a významy piktogramů

- A  Spouštění
- B  Zvedání
- C  Sklopení vpřed
- D  Sklopení dozadu

Zvedání

Ovládání zvedacího systému třemi páčkami

▲ NEBEZPEČÍ

Sahání na pohyblivé části vozíku (např. zvedací stožár, boční posuv, pracovní vybavení, nosný systém apod.) nebo vstupování mezi ně či lezení na ně může vést k vážnému nebo i smrtelnému úrazu, a je proto zakázáno.

- Dodržujte bezpečnostní normy pro manipulaci s břemeny.
- Zvedací systém ovládejte pouze ze sedadla řidiče.

▲ VÝSTRAHA

Nebezpečí nehody v důsledku chyby obsluhy!

Tento návod k obsluze popisuje, jak používat zvedací systém v tovární konfiguraci.

Pokud autorizované servisní středisko nakonfigurovalo jinou konfiguraci, musí být pro zajištění bezpečného provozu dodržovány nově aplikované piktogramy. Provozovatel musí všechny řidiče upozornit na skutečnost, že byla nakonfigurována jiná konfigurace.

- Říďte se piktogramy na ovládacích pákách.
- Před použitím zkontrolujte správnou funkci hydraulických funkcí.

Pohyby zvedání, spuštění a naklánění zvedacího stožáru se regulují pomocí všesměrové páky "zvedacího stožáru" (3). Nálepka s piktogramy pro hydraulické funkce (1) nebo (2) je připevněna na určené místo (4).

Piktogramy jsou uspořádány podle směru pohybu všesměrové páky "zvedacího stožáru" (3).

**UPOZORNĚNÍ**

Vozík je ve výrobním závodě nakonfigurován v souladu s nálepkou (1). Následující kroky pro pohyb nosné desky vidlice a zvedacího stožáru vychází z této konfigurace.

Zvedání a spuštění nosné desky vidlice

Zvedání nosné desky vidlice:

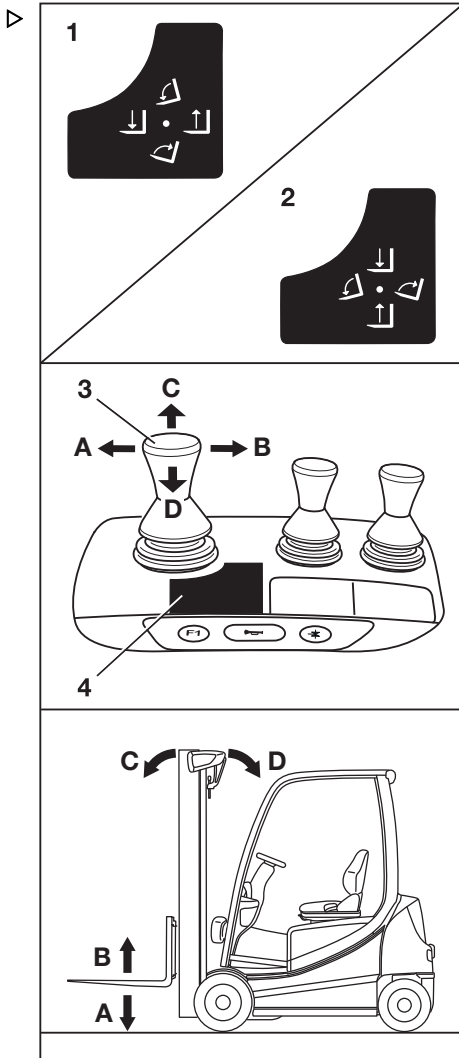

- Přesuňte všesměrovou páku "zvedacího stožáru" (3) ve směru šipky (B).

Spouštění nosné desky vidlice:

- Přesuňte všesměrovou páku "zvedacího stožáru" (3) ve směru šipky (A).

Naklonění zvedacího stožáru





Naklonění zvedacího stožáru dopředu:

- Přesuňte všesměrovou páku "zvedacího stožáru" (4) ve směru šipky (C).

Naklonění zvedacího stožáru dozadu:

- Přesuňte všesměrovou páku "zvedacího stožáru" (4) ve směru šipky (D).

Pohyby zvedacího systému a významy piktogramů

- A  Spouštění
- B  Zvedání
- C  Sklopení vpřed
- D  Sklopení dozadu

Zvedání

Ovládání zvedacího systému čtyřmi páčkami

▲ NEBEZPEČÍ

Sahání na pohyblivé části vozíku (např. zvedací stožár, boční posuv, pracovní vybavení, nosný systém apod.) nebo vstupování mezi ně či lezení na ně může vést k vážnému nebo i smrtelnému úrazu, a je proto zakázáno.

- Dodržujte bezpečnostní normy pro manipulaci s břemeny.
- Zvedací systém ovládejte pouze ze sedadla řidiče.

▲ VÝSTRAHA

Nebezpečí nehody v důsledku chyby obsluhy!

Tento návod k obsluze popisuje, jak používat zvedací systém v tovární konfiguraci.

Pokud autorizované servisní středisko nakonfigurovalo jinou konfiguraci, musí být pro zajištění bezpečného provozu dodržovány nově aplikované piktogramy. Provozovatel musí všechny řidiče upozornit na skutečnost, že byla nakonfigurována jiná konfigurace.

- Řídit se piktogramy na ovládacích pákách.
- Před použitím zkontrolujte správnou funkci hydraulických funkcí.

Pohyby zvedání a spuštění zvedacího stožáru se regulují pomocí ovládací páky "zdvih-spuštění" (3). Samolepicí štítek s odpovídajícími piktogramy (1) je připevněn na určené místo (6).

Pohyby naklánění zvedacího stožáru se regulují pomocí ovládací páky "naklánění" (4). Samolepicí štítek s odpovídajícími piktogramy (2) je připevněn na určené místo (5).

Piktogramy jsou uspořádány podle směru pohybu ovládací páky (3) nebo (4).

Zvedání a spuštění nosné desky vidlice

Zvedání nosné desky vidlice:

- Přesuňte ovládací páku pro "zvedání/spuštění" (3) ve směru šipky (B).

Spuštění nosné desky vidlice:

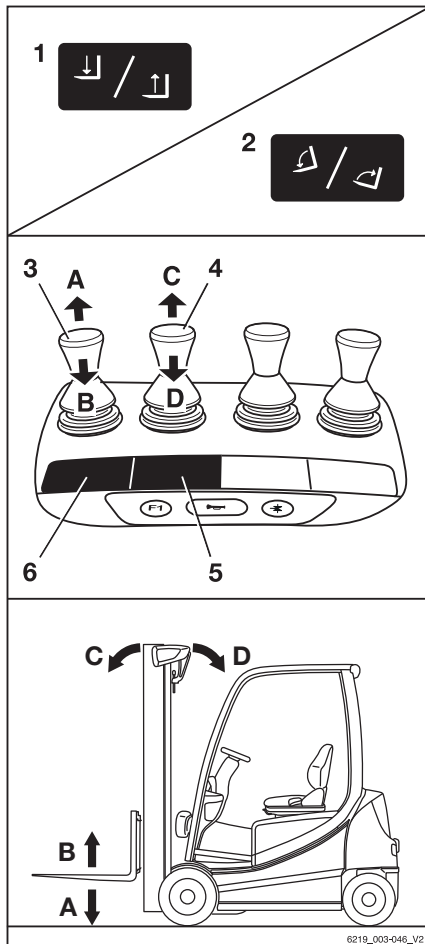

- Přesuňte ovládací páku pro "zvedání/spouštění" (3) ve směru šipky (A).

Naklonění zvedacího stožáru





Naklonění zvedacího stožáru dopředu:

- Přesuňte ovládací páku "zvedacího stožáru" (4) ve směru šipky (C).

Naklonění zvedacího stožáru dozadu:

- Přesuňte ovládací páku "zvedacího stožáru" (4) ve směru šipky (D).

Pohyby zvedacího systému a významy piktogramů

- A  Spouštění
- B  Zvedání
- C  Sklopení vpřed
- D  Sklopení dozadu

Zvedání

Ovládání zvedacího systému joystickem Fingertip

▲ NEBEZPEČÍ

Sahání na pohyblivé části vozíku (např. zvedací stožár, boční posuv, pracovní vybavení, nosný systém apod.) nebo vstupování mezi ně či lezení na ně může vést k vážnému nebo i smrtelnému úrazu, a je proto zakázáno.

- Dodržujte bezpečnostní normy pro manipulaci s břemeny.
- Zvedací systém ovládejte pouze ze sedadla řidiče.

▲ VÝSTRAHA

Nebezpečí nehody v důsledku chyby obsluhy!

Tento návod k obsluze popisuje, jak používat zvedací systém v tovární konfiguraci.

Pokud autorizované servisní středisko nakonfigurovalo jinou konfiguraci, musí být pro zajištění bezpečného provozu dodržovány nově aplikované piktogramy. Provozovatel musí všechny řidiče upozornit na skutečnost, že byla nakonfigurována jiná konfigurace.

- Říďte se piktogramy na ovládacích pákách.
- Před použitím zkontrolujte správnou funkci hydraulických funkcí.

Pohyby zvedání a spuštění zvedacího stožáru se regulují pomocí ovládací páky "zdvih-spuštění" (4). Samolepicí štítek s odpovídajícím piktogramem (3) se nachází na ovládací páce.

Pohyby naklánění zvedacího stožáru se regulují pomocí ovládací páky "naklánění" (1). Samolepicí štítek s odpovídajícím piktogramem (2) se nachází na ovládací páce.

Piktogramy jsou uspořádány podle směru pohybu ovládací páky (4) nebo (1).

Zvedání a spuštění nosné desky vidlice

Zvedání nosné desky vidlice:

- Přesuňte ovládací páku pro "zvedání/spuštění" (4) ve směru šipky (B).

Spuštění nosné desky vidlice:

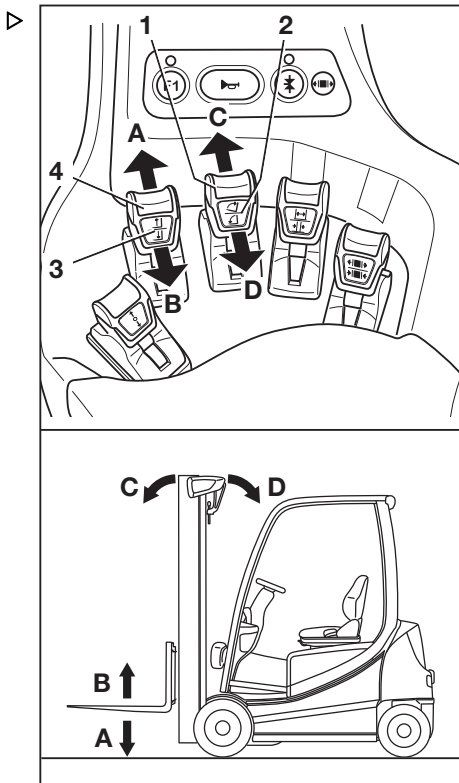

- Přesuňte ovládací páku pro "zvedání/spouštění" (4) ve směru šipky (A).

Naklonění zvedacího stožáru





Naklonění zvedacího stožáru dopředu:

- Přesuňte ovládací páku pro "naklání" (1) ve směru šipky (C).

Naklonění zvedacího stožáru dozadu:

- Přesuňte ovládací páku pro "naklání" (1) ve směru šipky (D).

Pohyby zvedacího systému a významy piktogramů

- A  Spouštění
- B  Zvedání
- C  Sklopení vpřed
- D  Sklopení dozadu

Ovládání zvedacího systému joystickem Joystick 4Plus

NEBEZPEČÍ

Sahání na pohyblivé části vozíku (např. zvedací stožár, boční posuv, pracovní vybavení, nosný systém apod.) nebo vstupování mezi ně či lezení na ně může vést k vážnému nebo i smrtelnému úrazu, a je proto zakázáno.

- Dodržujte bezpečnostní normy pro manipulaci s břemeny.
- Zvedací systém ovládejte pouze ze sedadla řidiče.

VÝSTRAHA

Nebezpečí nehody v důsledku chyby obsluhy!

Tento návod k obsluze popisuje, jak používat zvedací systém v tovární konfiguraci.

Pokud autorizované servisní středisko nakonfigurovalo jinou konfiguraci, musí být pro zajištění bezpečného provozu dodržovány nově aplikované piktogramy. Provozovatel musí všechny řidiče upozornit na skutečnost, že byla nakonfigurována jiná konfigurace.

- Řiďte se piktogramy na ovládacích pákách.
- Před použitím zkontrolujte správnou funkci hydraulických funkcí.

Zvedání

Pohyby zvedání, spouštění a naklánění zvedacího stožáru se regulují pomocí zařízení Joystick 4Plus (1). Samolepicí štítky s piktogramy pro hydraulické funkce jsou umístěny v polohách (2) a (4).

Piktogramy jsou uspořádány podle směru pohybu zařízení Joystick 4Plus (1) a horizontálního kolébkového tlačítka (3).

Zvedání a spouštění nosné desky vidlice ▷

Zvedání nosné desky vidlice:

- Zatáhněte Joystick 4Plus (1) směrem dozadu (B).

Spouštění nosné desky vidlice:

- Zatačte Joystick 4Plus (1) směrem dopředu (A).

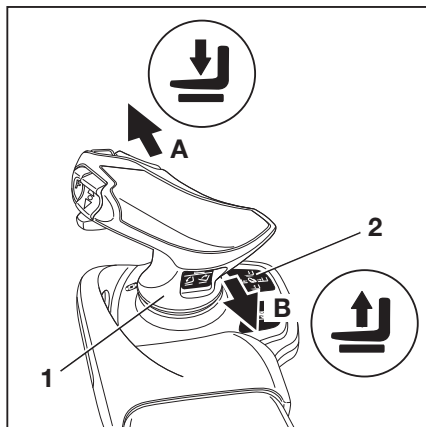

Naklonění zvedacího stožáru ▷

Naklonění zvedacího stožáru dopředu:

- Nakloňte vodorovné kolébkové tlačítko (3) doleva (C).

Naklonění zvedacího stožáru dozadu:

- Nakloňte vodorovné kolébkové tlačítko (3) doprava (D).

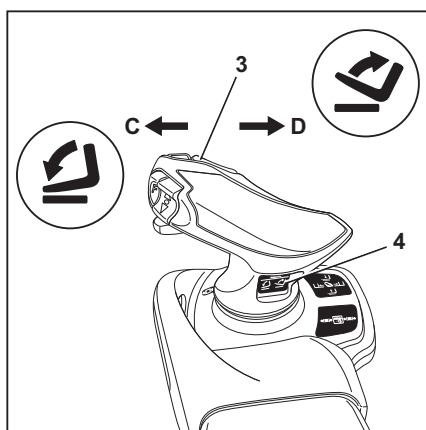

Boční posuv nosné desky vidlice







Posunutí nosné desky vidlice doleva:

- Zatlačte Joystick 4Plus (1) doleva (E).

Posunutí nosné desky vidlice doprava:

- Zatlačte Joystick 4Plus (1) doprava (F).

Pohyby zvedacího systému a významy piktogramů

- A  Spouštění
- B  Zvedání
- C  Sklopení vpřed
- D  Sklopení dozadu
- E  Boční posuv doleva
- F  Boční posuv doprava

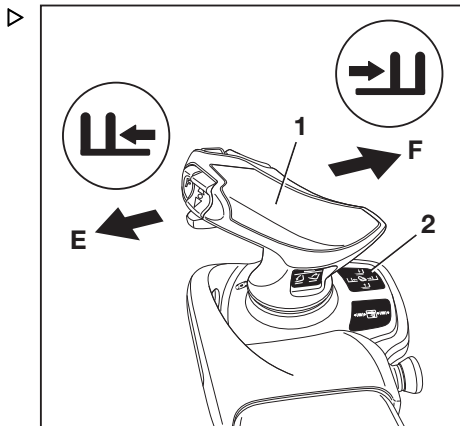

Dynamika hydraulických pohybů

VÝSTRAHA

Nebezpečí úrazu z důvodu opožděné reakce vozíku!

Pokud jsou pohyby zvedání konfigurovány tak, aby využívaly nízkou dynamiku, zdvihací systém reaguje na uvolnění ovládacího zařízení až po prodlevě, a to i v nouzové situaci. Nosná deska vidlice se nezastaví ihned po uvolnění. Zastaví přibližně až za jednu sekundu. K tomuto chování může také dojít, když jsou konfigurována určitá nastavení pro asistenční systémy Dynamic Load Control 1 & 2.

- Při práci buďte obzvlášť opatrní a pozorní.

Autorizované servisní středisko může snížit dynamiku hydraulických pohybů, čímž přizpůsobí hydraulické pohyby provozním požadavkům. Pohyb hydraulického systému bude poté pomaleji reagovat na aktivaci ovládacího prvku.

Maximální dynamika je vhodná pro použití, které vyžaduje rychlou a přímočarou reakci systému nakládání břemen. Minimální dynamika je vhodná pro použití, kde je nutné vyhnout se nárazům, například při manipulaci s křehkým zbožím.

Maximální dynamika (standardní nastavení)

- Hydraulický pohyb následuje okamžitě po aktivaci ovládacího prvku.
- Když je ovládací prvek uvolněn, hydraulický pohyb velmi rychle zpomalí.

Zvedání

Nosná deska vidlice se rychle zastaví.

Minimální dynamika



- Hydraulický pohyb zrychluje při aktivaci ovládacího zařízení velmi pomalu.
- Hydraulický pohyb následuje velmi pomalu po aktivaci ovládacího prvku.
- Když je ovládací prvek uvolněn, hydraulický pohyb zpomalí pouze pomalu.

Nosná deska vidlice proto nadále nějakou dobu běží, než se pohyb zcela zastaví.



Volba programů zatížení 1 až 3 ▷

Vozík má tři programy zatížení pro různé vlastnosti zvedání nosné desky vidlice a zvedacího stožáru. Čím vyšší číslo zvoleného programu zatížení, tím vyšší dynamika zvedání.

Rozdíly mezi programy zatížení

-  Program zatížení 1:
66 % rychlosti zdvihu
-  Program zatížení 2:
85 % rychlosti zdvihu
-  Program zatížení 3:
100 % rychlosti zdvihu

Vlastnosti zvedání vozíku se volí prostřednictvím indikační a řídicí jednotky v poloze nabídky .

- Stisknutím softwarového tlačítka ... vyberte požadovaný zátěžový program: .

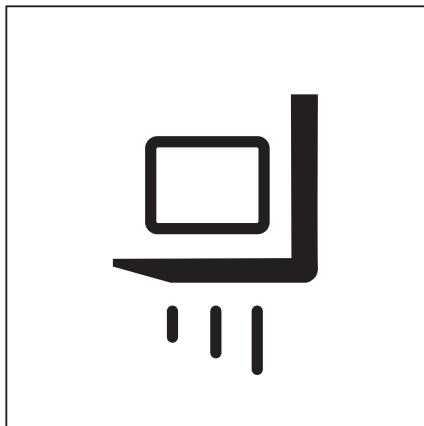

- Pokud jsou zátěžové programy uloženy jako oblíbená položka na softwarovém tlačítku, stiskněte softwarové tlačítko , dokud se na displeji nezobrazí číslo požadovaného programu zatížení.

Počet segmentů na dynamické liště ukazuje dynamiku zatížení zvoleného zátěžového programu.

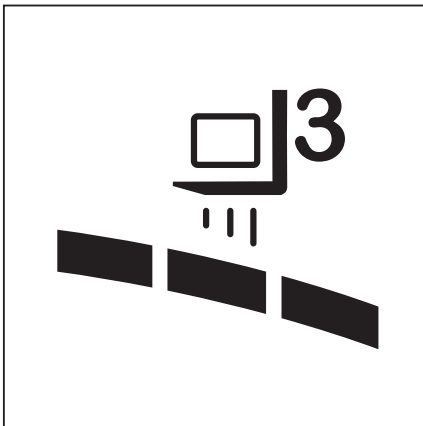

Omezení dynamiky zatížení na Zátěžový program 1 během zahřívací fáze



UPOZORNĚNÍ

Během zahřívací fáze je dynamika zatížení omezena na Zátěžový program 1. Na displeji se zobrazí sousední symbol, dokud není zahřívací fáze dokončena.

- Viz část nazvaná "Zahřívání hydraulického oleje při nízkých okolních teplotách" v kapitole "Provoz – kontroly a úkoly před každodenním používáním."

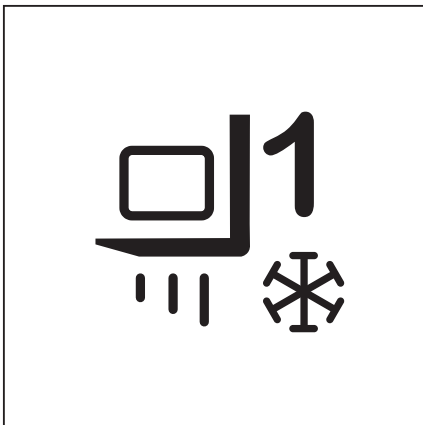

Ochrana proti opotřebení vidlice (varianta na přání)

Varianta "ochrana proti opotřebení vidlice" zajišťuje, aby se ramena vidlice nedotkla země. Ramena vidlice jsou chráněna proti opotřebení a podlaha budovy je chráněna proti poškození.

K dispozici jsou dva typy ochrany před opotřebením vidlice:

- Ochrana před opotřebením vidlice (mechanická)

Zvedání

Tato varianta je popsána zde.

- Elektrická ochrana vidlice před opotřebením
Tuto variantu může nakonfigurovat vedoucí vozového parku. Viz část "Elektrická ochrana vidlice před opotřebením (varianta na přání)" v kapitole nazvané "Asistenční systémy závislé na výšce zdvihu".

Zvedací válce mají vestavěné pevné dorazy, které zabráňují nárazům ramen vidlice do země. Spodní dorazy zjednodušují zasouvání vidlice do palet.

Řidič nemůže nastavit ochranu před opotřebením vidlice ručně. Ovšem ochrana proti opotřebení vidlice musí být průběžně nastavována, neboť se zvyšuje opotřebením předních pneumatik.

- Ohledně této záležitosti kontaktujte autorizované servisní středisko.

Výměna ramen vidlice

NEBEZPEČÍ

Pokud se vozík rozejede, hrozí nebezpečí smrtelného zranění v případě přejetí osoby.

- Neparkujte vozík na svahu.
- Zatáhněte parkovací brzdu.
- Výměnu nástavce vidlice provádějte na ohraničeném a bezpečném místě na rovném povrchu.

VÝSTRAHA

Při výměně ramen vidlice hrozí nebezpečí zranění; hmotnost ramen vidlice by mohla způsobit jejich spadnutí na vaše nohy, chodidla nebo kolena.

Prostor vlevo a vpravo od vidlice je nebezpečný.

- Při výměně ramen vidlice používejte ochranné rukavice a bezpečnostní obuv.
- Zajistěte, aby nikdo nestál v nebezpečném prostoru!
- Za ramena vidlice netahejte.
- Ramena vidlice musí vždy přenášet dvě osoby. V případě nutnosti použijte zvedák.

UPOZORNĚNÍ

- Při montáži nebo demontáži ramen vidlice je doporučujeme podepřít přepravní paletou. Velikost palety závisí na velikost použitých ramen vidlice. Měla by být dostatečně velká, aby ramena vidlice po umístění na paletu nevyčnívala. Ramena vidlice je tak možné bezpečně položit a přepravovat.
- Obě ramena vidlice lze posunout k jedné straně.

Demontáž

- Vyberte paletu podle velikosti ramen vidlice.
- Umístěte paletu vlevo nebo vpravo od nosné desky vidlice.
- Zvedněte nosnou desku vidlice, dokud není spodní hrana ramen vidlice přibližně 3 cm nad paletou.
- Zatáhněte parkovací brzdu a ujistěte se, že je zatažena bezpečně.
- Otočte klíčem zapalování doleva a vytáhněte jej.
- Odmontujte pojistný šroub (2) vlevo nebo vpravo.
- Zatáhněte za blokovací páku (1) směrem nahoru a vysuňte ramena vidlice na paletu.

Montáž

- Umístěte ramena vidlice na paletu vlevo nebo vpravo od nosné desky vidlice.
- Zatlačte ramena vidlice na nosnou desku vidlice zevnějšku směrem do středu.
- Zatáhněte za blokovací páku (1) směrem nahoru a zatlačte ramena vidlice do požadované polohy. Zkontrolujte, zda blokovací páka zapadla na místo.
- Nasadte a utáhněte pojistný šroub (2).

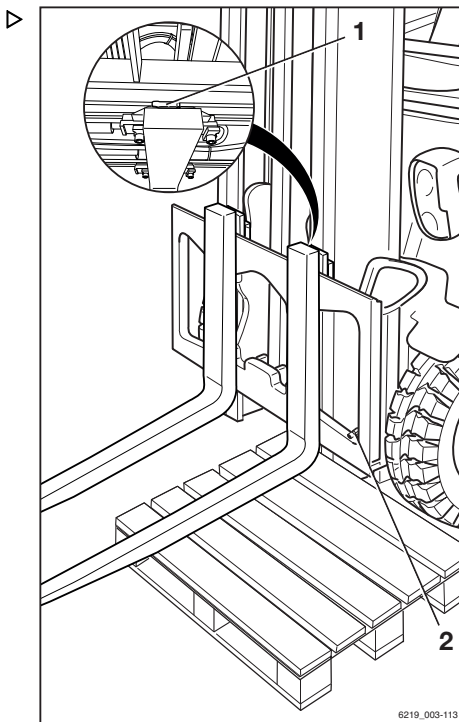

6219_003-113

Zvedání

⚠ NEBEZPEČÍ

Hrozí nebezpečí smrtelného zranění z důvodu možného pádu břemena nebo vidlice!

- Při každé výměně vidlice utáhněte pojistný šroub (2).
- Není dovoleno jezdit nebo převážet břemena, pokud není zajišťovací šroub na svém místě.

**UPOZORNĚNÍ**

Pokud je vozík vybaven asistenčním systémem "měření břemene" (varianta na přání), po výměně ramen vidlice musí být vždy spuštěna funkce "táry". Jinak nelze zaručit správné měření břemene.

Nástavec vidlice (varianta na přání)

⚠ NEBEZPEČÍ

Pokud se vozík rozjede, hrozí nebezpečí smrtelného zranění v případě přejetí osoby.

- Neparkujte vozík na svahu.
- Zatáhněte parkovací brzdu.
- Výměnu nástavce vidlice provádějte na ohraničeném a bezpečném místě na rovném povrchu.

⚠ VÝSTRAHA

Hrozí nebezpečí zranění!

Hrozí nebezpečí pohmoždění v důsledku hmotnosti nástavce vidlice. Hrozí nebezpečí pořezání o ostré hrany nebo ostříny.

- Noste ochranné rukavice a bezpečnostní obuv.

⚠ VÝSTRAHA

Hrozí nebezpečí převrácení!

Hmotnost a rozměry nástavce vidlice ovlivňují stabilitu vozíku. Povolené hmotnosti uvedené na štítku s nosností je nutné úměrně snížit vzhledem ke skutečné vzdálenosti břemene.

Pokud je vozík z výrobního závodu vybaven nástavcem vidlice, štítek s nosností je již náležitě upraven.

- Dodržujte nosnost; viz část nazvaná "Štítek s nosností" v kapitole nazvané "Manipulace s břemeny".

UPOZORNĚNÍ

Pokud je vozík vybaven asistenčním systémem "měření břemene" (varianta na přání), po výměně ramen vidlice musí být vždy spuštěna funkce "táry". Jinak nelze zaručit správné měření břemene.

Montáž

NEBEZPEČÍ

Nebezpečí smrtelného zranění způsobeného padajícím břemenem!

Nejméně 60 % délky nástavce vidlice musí ležet na ramenu vidlice. Přes konec ramen vidlice nesmí přesahovat více než 40 % délky nástavce vidlice. Nástavec vidlice musí být navíc zajištěn proti sesmeknutí z ramena vidlice.

Pokud není nástavec vidlice (1) zajištěn upevňovacím čepem (2) a šroubem se závlačkou (3), břemeno s nástavcem vidlice může spadnout.

- Zatlačte nástavec vidlice úplně k zadní části vidlice.
 - Ujistěte se, že 60 % délky nástavce vidlice leží na ramenu vidlice.
 - Nástavec vidlice vždy zajištěte upevňovacím čepem.
 - Upevňovací čep vždy zajištěte šroubem se závlačkou.
-
- Vyměňte šroub se závlačkou (3) z upevňovacího čepu (2).
 - Vyměňte upevňovací čep z nástavce vidlice (1).
 - Tlačte nástavec vidlice na ramena vidlice, dokud nebude nástavec vidlice v rovině se zadní stranou vidlice.
 - Zcela zasuňte upevňovací šroub umístěný za zadní stranou vidlice do nástavce vidlice.
 - Do upevňovacího čepu zasuňte závlačku a zajištěte jí.

Odpojení

- Vyměňte šroub se závlačkou (3) z upevňovacího čepu (2).
- Vyměňte upevňovací čep z nástavce vidlice (1).

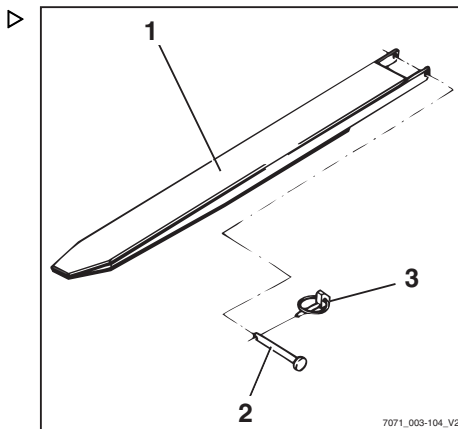

Zvedání

- Vytáhněte nástavec vidlice z ramen vidlice.
- Zcela zasuňte upevňovací čep do nástavce vidlice.
- Do upevňovacího čepu zasuňte závlačku a zajistěte jí.

Provoz s oboustrannou vidlicí (varianta na přání)

Oboustranná ramena vidlice (1) lze použít k dosažení další výšky zdvihu. Oboustranná ramena vidlice jsou namontována na nosné desce vidlice stejným způsobem jako standardní ramena vidlice. Břemena lze zvednout a zavěsit na oboustranných ramenech vidlice. Zvedací stožár lze sklopit dopředu a dozadu jako obvykle.

⚠ NEBEZPEČÍ

Nebezpečí smrtelného zranění způsobeného padajícím břemenem!

Standardní ramena vidlice nejsou kvůli své konstrukci vhodná pro obrácené použití. Pokud jsou standardní ramena vidlice použita obráceně, mohou se zlomit.

- Pokud jsou ramena vidlice obrácena kvůli větší výšce zdvihu, používejte pouze speciální oboustranná ramena vidlice (1)!

⚠ VÝSTRAHA

Nebezpečí nehody v důsledku sklouznutí břemene!

Pokud není přítomen nosník břemene, může dojít ke sklouznutí břemene z oboustranných ramen vidlice. Nástavec vidlice (varianta na přání) nelze zajistit proti sklouznutí.

- **Nepoužívejte** nástavec vidlice (varianta na přání) s oboustrannými rameny vidlice.

⚠ VÝSTRAHA

Nebezpečí nehody v důsledku převrácení vozíku.

Když vozík jede, těžiště břemene (2) nesmí být výše než 600 mm nad zemí. Vozík se během jízdy nebo brzdění může převrátit dopředu.

- Jezděte, jen pokud je těžiště břemene maximálně 600 mm nad zemí.

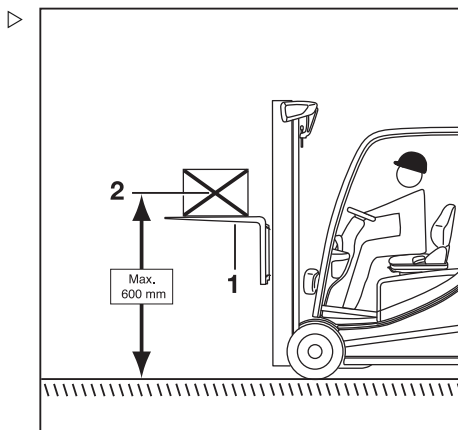



UPOZORNĚNÍ

Pokud je vozík vybaven asistenčním systémem "měření břemene" (varianta na přání), proveďte vynulování "táry" po přechodu na oboustranná ramena vidlice. Jinak nelze zaručit správné měření břemene.

- Pokud jsou ramena vidlice obrácena kvůli větší výšce zdvihu, použijte pouze oboustranná ramena vidlice.
- Nepoužívejte nástavec vidlice (varianta na přání).
- Pokud je nainstalován asistenční systém "měření břemene" (varianta na přání), spusťte funkci "táry".
- Při jízdě musí být těžiště (2) zvýšeno maximálně 600 mm nad zemí.
- Pokud je břemeno přepravováno zavěšené pod oboustrannými rameny vidlice, dodržujte také pokyny uvedené v části nazvané "Přeprava zavěšených břemen".

Poruchy během zvedání

Nesprávné pořadí vysunutí

NEBEZPEČÍ

Riziko nehod!

U zvedacích stožárů Hi-Lo (varianta na přání) a triplexových zvedacích stožárů (varianta na přání) může dojít k nesprávnému pořadí vysunutí, tzn. vnitřní stožár se vysune ještě před dokončením volného zdvihu. Důsledkem toho dojde k překročení celkové výšky a může dojít k poškození v průjezdech nebo pod nízkými stropy.

Nesprávné pořadí vysunutí může vzniknout z následujících příčin:

- Teplota hydraulického oleje je příliš nízká.
- Zablokování nosné desky vidlice ve vnitřním stožáru.
- Zablokování válce volného zdvihu.
- Zablokování řetězové kladky na válci volného zdvihu.
- Je-li příliš nízká teplota hydraulického oleje, několikerým aktivováním funkcí zvedacího stožáru ji zvyšte.

Zvedání

V případě zablokování nosné desky vidlice ve vnitřním stožáru, válce volného zdvihu nebo řetězové kladky je nutné před další prací příčinu zablokování odstranit.

- Uvědomte servisní středisko.

Nosné řetězy nejsou napnuté

NEBEZPEČÍ

Nebezpečí způsobené padajícím břemenem!

- Přesvědčte se, zda se řetěz (řetězy) při spouštění břemena neprověšuje (neprověšují).

Prověšení řetězu může být způsobeno následujícími příčinami:

- Uložení nosné vidlice nebo břemena na regálové konstrukci.
- Zablokování kladek nosné desky vidlice ve zvedacím stožáru vlivem nečistot.
- Pokud se nosná deska vidlice nebo břemeno neočekávaně zastaví, zvedejte nosnou desku vidlice, dokud se řetězy znovu nenapnou a spusťte břemeno na jiné vhodné místo.
- Pokud se kladky nosné desky vidlice ve zvedacím stožáru zablokují následkem nečistot, zvedejte nosnou desku vidlice, dokud se řetězy znovu nenapnou. Před pokračováním v práci odstraňte nečistoty.

VÝSTRAHA

Nebezpečí úrazu!

- Dodržujte bezpečnostní předpisy pro práci na zvedacím stožáru, viz kapitola nazvaná "Práce na přední části vozíku".

Funkce blokování hydrauliky

Funkce blokování hydrauliky zajišťuje, že jsou zablokovány všechny funkce pracovní hydrauliky, pokud není zatížen spínač sedadla v sedadle řidiče.

Pokud opustíte sedadlo řidiče, funkce blokování zabrání hydraulickému ovládní následujících funkcí:

- Zvedání břemene
- Spouštění břemene
- Naklonění zvedacího stožáru
- Přídavné hydraulické funkce
- Řízení



UPOZORNĚNÍ

Dostupná zůstane pouze funkce nouzového řízení.

Manipulace s břemeny

Manipulace s břemeny

Bezpečnostní předpisy pro manipulaci s břemeny

Bezpečnostní předpisy pro manipulaci s břemeny jsou uvedeny v následujících částech.

⚠ NEBEZPEČÍ

Hrozí nebezpečí ohrožení života z důvodu možného pádu břemen nebo při spouštění částí vozíku.

- Nikdy nevstupujte ani nezůstávejte stát pod zavěšenými břemeny a zdviženými rameny vidlice.
- Nikdy nepřekračujte maximální hmotnost uvedenou na štítku s nosností. V opačném případě není možné zaručit stabilitu!

⚠ NEBEZPEČÍ

Nebezpečí nehod při pádu nebo pohmoždění

- Nevstupujte na vidlici.
- Nezvedejte osoby.
- Nesahejte na pohyblivé části vozíku, ani na ně nelezte.

⚠ NEBEZPEČÍ

Nebezpečí nehod v důsledku padajících břemen!

- Při přepravě drobných předmětů připevněte bezpečnostní kryt břemene (varianta na přání), který zabrání spadnutí břemene na řidiče.
- Navíc použijte také uzavřený kryt stříšky (varianta na přání).



Štítek s nosností

Nosnost uvedená pro vozík na štítku s nosností nesmí být překročena. Nosnost je ovlivněna těžištěm břemena, výškou zdvihu, použitým přídatným zařízením nebo rameny vidlice a pneumatikami.

- Polohu štítku s nosností lze určit podle "umístění označení".

⚠ NEBEZPEČÍ**Hrozí nebezpečí smrtelného zranění, pokud vozík ztratí stabilitu!**

Nikdy nepřekračujte nosnost uvedenou na štítku s nosností. Platí na kompaktní a stejnorodá břemena. Pokud jsou tyto hodnoty překročeny, nelze zaručit stabilitu a pevnost ramen vidlice a zvedacího sošžáru.

Nevhodná nebo nesprávná obsluha a naložení osob ke zvýšení nosnosti je zakázáno.

Montáž přídavných závaží pro zvýšení nosnosti je zakázána.

⚠ NEBEZPEČÍ**Nebezpečí smrtelného zranění v důsledku nesprávné interpretace štítku s nosností!**

Platné jsou pouze štítky s nosností na vozíku.

Příklady jsou uvedeny na obrázcích.

- Dodržujte pouze informace na štítcích s nosností na vozíku.

⚠ NEBEZPEČÍ**Hrozí nebezpečí smrtelného zranění, pokud vozík ztratí stabilitu!**

Pokud je překročeno přípustné zatížení přídavných zařízení (varianta na přání) a snížená nosnost sestavy vozíku a přídavného zařízení, hrozí nebezpečí ztráty stability.

- Povolená nosnost přídavných zařízení (varianta na přání) a snížená nosnost kombinace vozíku a přídavných zařízení nesmí být překročena.
- Dodržujte informace uvedené na speciálních štítcích s nosností na vozíku a přídavném zařízení.

Manipulace s břemeny

Základní štítek s nosností

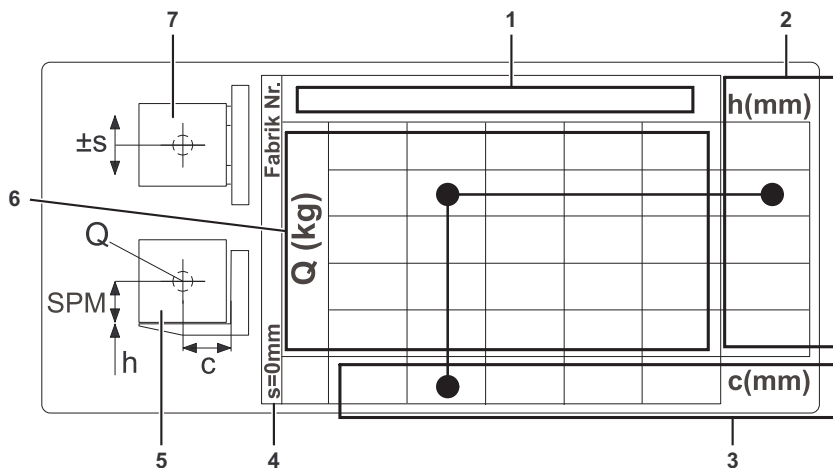

Základní štítek s nosností

- | | | | |
|---|--|---|--|
| 1 | Označení zvedacího příslušenství (ramena vidlice nebo přídavné zařízení) | 4 | Boční posuv "s" [mm] |
| 2 | Výška zdvihu "h" [mm] | 5 | Boční pohled na náklad a zvedací příslušenství |
| 3 | Vzdálenost "c" k těžišti břemena od zadní části vidlice [mm] | 6 | Nosnost [kg] |
| | | 7 | Horní pohled na náklad a zvedací příslušenství |

Na vozíku je vždy alespoň jeden štítek s nosností: základní štítek s nosností. Je na něm uvedena nosnost pouze pro ramena vidlice bez přídavného zařízení. Je-li namontováno přídavné zařízení, je připevněn druhý štítek s nosností: štítek se zbytkovou nosností. Na tomto štítku je uvedena nosnost zohledňující přídavné zařízení. V případě integrovaných přídavných zařízení je vytvořen pouze základní štítek s nosností, protože integrovaná zařízení nelze z vozíku snadno odstranit.

Typické použití štítku s nosností

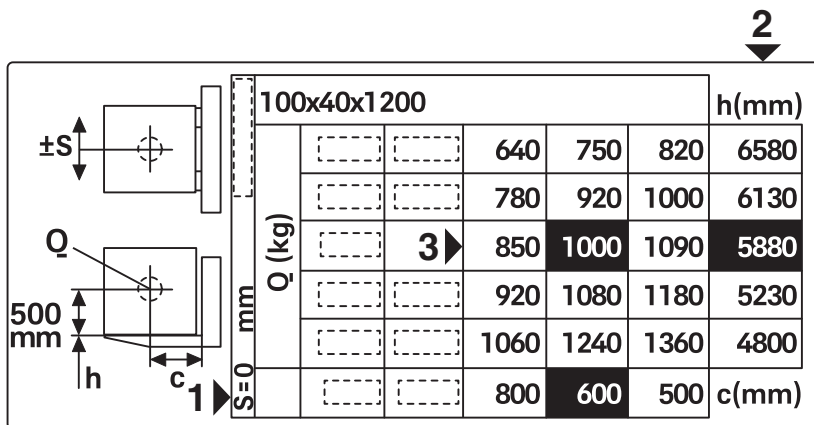

100x40x1200						h(mm)
Q	Q (kg)		640	750	820	6580
			780	920	1000	6130
		3	850	1000	1090	5880
			920	1080	1180	5230
			1060	1240	1360	4800
			800	600	500	c(mm)

Zde použité **vzorové** hodnoty **jsou označeny černě**.

- Chcete-li určit skutečnou nosnost, řiďte se základním štítkem s nosností na vozíku.

Manipulace s břemeny

Nákres typického použití na vozíku

Čísla polohy na vedlejším nákresu odpovídají číslům polohy na základním štítku s nosností.

- 1 Vzdálenost mezi těžištěm břemene a zadní částí vidlice: 600 mm
- 2 Povolená výška zdvihu: 5 880 mm
- 3 Hmotnost zvedaného břemene: 1 000 kg

Vzdálenost mezi těžištěm břemene a zadní částí vidlice je 600 mm (1). Výška zdvihu by měla být 5 880 mm (2).

To znamená, že hmotnost břemene nesmí překročit 1 000 kg (3) (nosnost).

V důsledku to znamená, že v tomto příkladu, kdy je vzdálenost mezi těžištěm břemene a zadní částí vidlice 600 mm, nesmí být břemeno o hmotnosti 1 000 kg zvednuto výše než 5 880 mm.

Nosnost stanovená pro určité jmenovité zdvihy platí až po tento jmenovitý zdvih. Při překročení hodnoty zdvihu na prvním řádku se nosnost z druhého řádku vztahuje až po zdvih na druhém řádku.

Štítek se zbytkovou nosností pro vestavěná zařízení a přídavná zařízení



UPOZORNĚNÍ

Štítek se zbytkovou nosností pro přídavná zařízení se čte podle stejného schématu jako v příkladu pro základní štítek s nosností.

Některá přídavná zařízení mají standardní boční posuv nebo velký boční posuv. Standardní boční posuv je obvykle ± 100 mm a velký boční posuv je 230 mm.

Na rozdíl od velkého bočního posuvu nabízí standardní boční posuv vyšší nosnost, ale pouze v rozsahu specifikovaného standardního bočního posuvu.

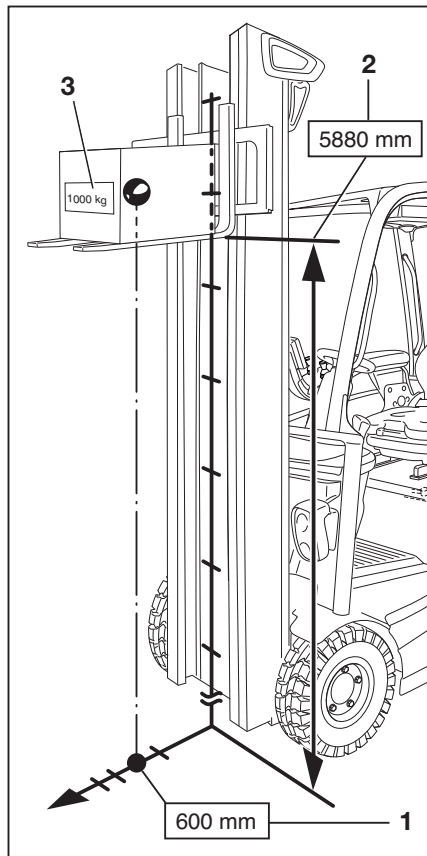

Velký boční posuv umožňuje výrazně mimo-střednou polohu břemene. Pokud je břemeno výrazně mimo střed, značně se sníží nosnost vozíku.

Protože neintegrováná přídavná zařízení lze vyměnit, je možné použít na vozíku více štítků se zbytkovou nosností pro přídavná zařízení. Štítek se zbytkovou nosností pak platí pro namontované přídavné zařízení. V případě integrovaných přídavných zařízení je na vozík připraven pouze odpovídající štítek s nosností.

- Pokud je na vozíku vestavěné zařízení nebo přídavné zařízení s velkým bočním posuvem, vezměte v úvahu maximální možný boční posuv na štítku s nosností.



XZPI 50 + 100x40x1200					h(mm)
S=230mm	Q (kg)	220	260	290	6580
		430	510	560	5870
		500	590	650	5230
		570	670	740	4750
		780	920	1000	4100
		800	600	500	c(mm)

Štítek se zbytkovou nosností pro velký boční posuv, S = 230 mm

Na vozík lze také namontovat připevnit druhý štítek se zbytkovou nosností pro stejné přídavné zařízení, ale se standardním bočním posuvem (obvykle ± 100 mm). Tento štítek se zbytkovou nosností nabízí vyšší nosnost, ale pouze v rozsahu specifikovaného standardního bočního posuvu. Při překročení standardního bočního posuvu se na maximální možný boční posuv vztahuje štítek se zbytkovou nosností. Je odpovědností řidiče dodržovat

informace o nosnosti a bočním posuvu na štítku se zbytkovou nosností. V případě pochybností použijte nosnost pro maximální možný boční posuv.



XZPI 50 + 100x40x1200					h(mm)
S=100mm	Q (kg)	430	510	560	6580
		570	670	740	6130
		640	750	820	5880
		710	840	880	5230
		850	1000	1090	4800
		800	600	500	c(mm)

Štítek se zbytkovou nosností pro standardní boční posuv, S = 100 mm,

Speciální štítek s nosností pro mimo-středná břemena

Pokud jsou pravidelně přepravována nevyvážená břemena, je vyžadován speciální štítek s nosností pro mimostředná břemena. Pokud je tento štítek vyžadován později, obraťte se na autorizované servisní středisko. To vyžaduje informace o typu a vzhledu břemene.

Zvedání břemen

Břemeno má dostatečnou oporu pouze v případě, že ramena vidlice jsou dostatečně vzdálená a jsou pod břemeno zasunuta co nejdál.

Manipulace s břemeny

Je-li to možné, mělo by břemeno spočívat na zadní části vidlice.

Břemeno nesmí příliš přesahovat přes špičky vidlice, a naopak ani špičky vidlice nesmí příliš přesahovat břemeno.

Břemena nakládejte a přepravujte co nejvíce k jejich středu.

▲ NEBEZPEČÍ

Nebezpečí nehody v důsledku pádu břemene!

Při přepravě drobných předmětů připevňte bezpečnostní kryt (varianta na přání), který zabrání spadnutí břemene na řidiče.

Také by měl být použit uzavřený kryt stříšky (varianta na přání).

Snímatelná střešní okna se nikdy nesmí vyjmát.

Nastavení vidlice

- Zvedněte blokovací páku (1) a přesuňte ramena vidlice do požadované polohy.
- Blokovací páku nechte zapadnout na místo.

Těžiště břemena by mělo ležet uprostřed mezi rameny vidlice.

- Stavitelnou vidlici (varianta na přání) ovládejte pouze tehdy, nenese-li břemeno.

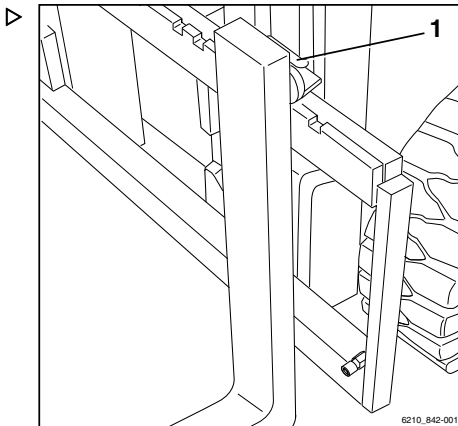

Nebezpečný prostor

Nebezpečný prostor je oblast, ve které jsou osoby vystaveny nebezpečí z důvodu pohybu vozíku, jeho provozního vybavení, zařízení pro přenos nákladu (např. přídatného zařízení) nebo břemena. Zahrnuje také oblasti, kam by mohlo spadnout břemeno nebo spadnout či se spustit provozní vybavení.



⚠ NEBEZPEČÍ

Nebezpečí úrazu!

- Nevstupujte na vidlice.



⚠ NEBEZPEČÍ

Nebezpečí úrazu!

- Nevstupujte pod zvednuté vidlice.

⚠ NEBEZPEČÍ

V nebezpečném prostoru vozíku může dojít ke zranění osob!

V nebezpečném prostoru vozíku se nesmí nacházet žádné osoby s výjimkou řidiče v normální pracovní pozici. Pokud osoby navzdory varování nebezpečný prostor neopustí:

- Okamžitě přestaňte s vozíkem pracovat.
- Zajistěte vozík před použitím nepovolanými osobami.



⚠ NEBEZPEČÍ

Nebezpečí smrtelného zranění padajícím břemenem!

- Nikdy nevstupujte pod zavěšený náklad ani na takovém místě nezůstávejte stát.

Přeprava palet

Náklady (např. palety) je nutné přepravovat jednotlivě. Přepravovat více nákladů současně je pouze dovoleno:

- přepravu nařídí dozorující pracovní a
- jsou splněny technické požadavky.

Řidič musí zajistit, aby byl náklad v řádném stavu. Přepravovat lze pouze bezpečně a pečlivě umístěné náklady.

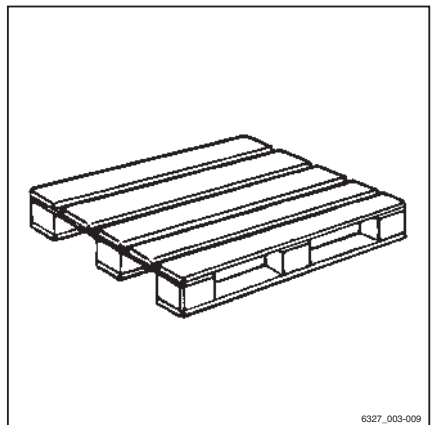

6327_003-009

Manipulace s břemeny

Přeprava zavěšených břemen

Před přepravou zavěšených břemen se poradte s národním regulačním orgánem (v Německu jsou to asociace pro pojištění zákonné odpovědnosti zaměstnavatelů).

Taková přeprava nemusí být místními předpisy povolena, např. v Itálii.

- Kontaktujte příslušné úřady.
- Dodržujte národní předpisy země, ve které je vozík používán.

Pokud v zemi použití neexistují žádné specifické předpisy pro zavěšená břemena, dodržujte následující pokyny pro bezpečnou manipulaci.



⚠ NEBEZPEČÍ

Nebezpečí nehody v důsledku přepravy zavěšených břemen!

Zavěšená břemena se mohou začít kývat. Zavěšená břemena, která se začínou kývat, mohou představovat následující rizika.

- Dodržujte "Pokyny k přepravě zavěšených břemen".

Rizika při přepravě zavěšených břemen

- Zhoršení brzdných vlastností a pohybů řízení
- Převrácení přes přední nápravu
- Převrzení vozíku kolmo ke směru jízdy
- Nebezpečí zranění doprovodných osob
- Omezený výhled

⚠ NEBEZPEČÍ

Ztráta stability!

Prokluzování nebo kývání zavěšených břemen může vést ke ztrátě stability a způsobit převrácení vozíku.

- Dodržujte "Pokyny k přepravě zavěšených břemen".

Pokyny k přepravě zavěšených břemen

- Kývání břemene je třeba předejít volbou správné rychlosti jízdy a stylu řízení (opatrné zatáčení a brzdění).
- Zavěšená břemena je nutné připevnit k vozíku tak, aby se uchycení břemene nemohlo samovolně posunout ani uvolnit a nemohlo se poškodit.

- Při přepravě zavěšených břemen musí mít osoby obstarávající doprovod k dispozici vhodné pomůcky (např. vodící lana nebo nosné tyče), aby mohly vést zavěšená břemena a bránit kývání břemen.
- Zejména zajistěte, aby se v jízdni dráze ve směru jízdy nenacházely žádné osoby.
- Pokud se bez ohledu na toto opatření začne břemeno kývat, zajistěte, aby nebyl nikdo ohrožen.

⚠ NEBEZPEČÍ

Nebezpečí nehody v důsledku přepravy zavěšených břemen!

- Při přepravě zavěšených břemen se vždy vyvarujte rychlých změn pohybu vozíku a břemene nebo brzdění.
- Při přepravě zavěšeného břemena nikdy nejezděte na svazích!
- Přeprava nádob s kapalinami jako zavěšených břemen není povolena.

Nakládání břemene

⚠ NEBEZPEČÍ

Hrozí nebezpečí ohrožení života následkem pádu břemene nebo při spouštění částí vozíku.

- Nikdy nevstupujte ani nezůstávejte stát pod zavěšenými břemeny a zdviženými rameny vidlice.
- Nikdy nepřekračujte maximální hmotnost uvedenou na štítku s nosností. V opačném případě není možné zaručit stabilitu.
- Skladujte pouze palety, jejichž rozměry nepřekračují uvedené maximální hodnoty. Poškozené nákladové vybavení a nevhodně tvarovaný náklad neskladujte.
- Břemeno umístěte na zařízení pro přenos nákladu nebo upevněte tak, aby se nemohlo posunout nebo spadnout.
- Náklad skladujte tak, aby vyčnívající části nezměnšily předepsanou šířku uličky.

Manipulace s břemeny

- K regálu přijíždějte opatrně, brzděte jemně a zastavte těsně před regálem.

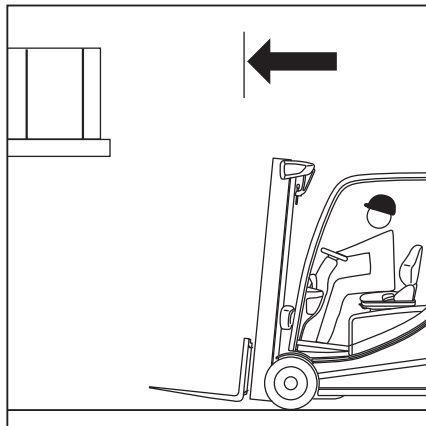

- Umístěte vidlici.
- Nastavte zvedací stožár do svislé polohy.
- Zvedněte nosnou desku vidlice do požadované stohovací výšky.

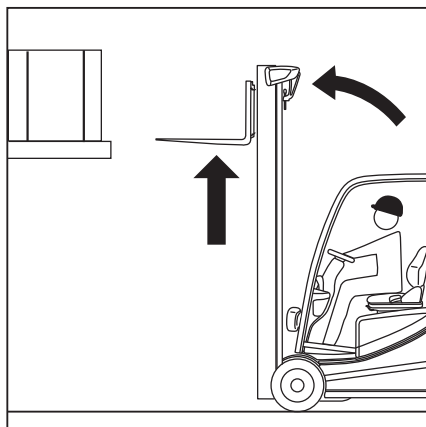
**⚠ POZOR**

Nebezpečí poškození součástí!

Když je vidlice zasunuta do regálu, dejte pozor, abyste nepoškodili regál nebo břemeno.

- Zasuňte vidlice pod břemeno, co nejdále to bude možné. Jakmile se zadní část vidlice dotkne břemena, zastavte vozík. Těžiště břemene by mělo ležet uprostřed mezi rameny vidlice.

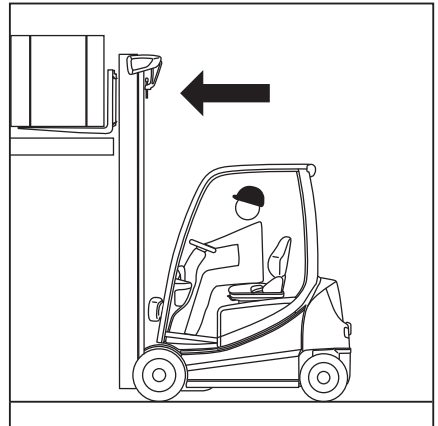

- Zvedněte nosnou desku vidlice tak, aby břemeno plně leželo na vidlici.

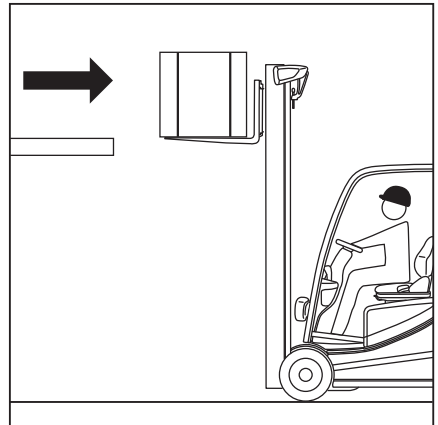

⚠ NEBEZPEČÍ

Nebezpečí nehody!

- Dávejte pozor na osoby vyskytující se v nebezpečném prostoru.
- Ověřte, zda je vozovka za vámi volná.

⚠ NEBEZPEČÍ

Kvůli nebezpečí převrácení nikdy nenaklánějte zvedací stožár se zvednutým břemenem!

- Před nakloněním zvedacího stožáru břemeno vždy spusťte dolů.
- Couvejte opatrně a pomalu, dokud s břemenem nevyjedete z regálu. Brzděte opatrně.

Manipulace s břemeny

- Spusťte břemeno, přičemž udržujte světlou výšku. ▷

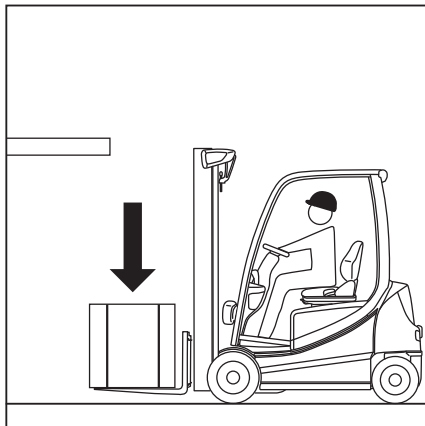

- Nakloňte zvedací stožár dozadu. Náklad lze převážet. ▷

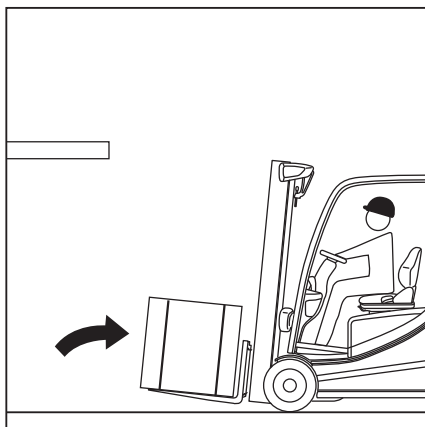

Určení podmínek viditelnosti při jízdě s břemenem

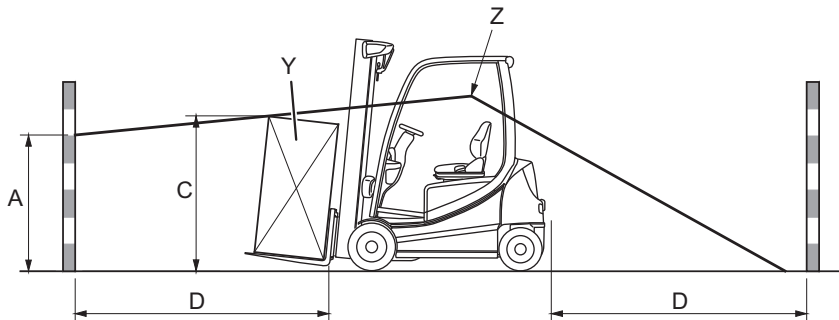

- | | | | |
|---|--|---|-------------------|
| A | Oblast, která není viditelná (max. 1 085 mm) | Y | Břemeno |
| C | Výška břemene (v poloze pro jízdu) | Z | Úroveň očí řidiče |
| D | 4 000 mm (vzdálenost k čelu vidlice od zadního rohu břemene, když je umístěno na nosné desce vidlice v poloze pro jízdu) | | |

Při jízdě s větším břemenem (Y) nebo instalovanými přídatnými zařízeními může být výrazně omezeno zorné pole řidiče. V takovém případě nelze nadále zaručit bezpečný provoz.

Podmínky viditelnosti lze vyhodnotit určením velikosti oblasti, která není viditelná (A).

Pokud oblast, která není viditelná, překračuje 1 085 mm (EN16842-2/A3), podmínky viditelnosti jsou nevyhovující.

Postup:

- Posadte se na sedadlo řidiče a upravte polohu sedadla.
- Určete oblast, která není viditelná (A). Použijte výšku břemene (C) a délku trasy (D) = 4 000 mm.

Tato oblast, která není viditelná (A), nesmí překročit 1 085 mm.

- Pokud oblast, která není viditelná (A), překračuje 1 085 mm, přijměte jedno z následujících opatření:
 - Zacouvejte.
 - Rozdělte břemena tak, aby se zmenšila výška břemene (C) a aby oblast, která není viditelná (A), byla menší než 1 085 mm.

Manipulace s břemeny

Přeprava břemen

i UPOZORNĚNÍ

Řiďte se informacemi uvedenými v kapitole nazvané "Bezpečnostní předpisy při řízení".

▲ NEBEZPEČÍ

Čím těžší břemeno se zvedá, tím méně stabilní vozík je. Vozík se může převrátit. Břemeno může spadnout. Hrozí zvýšené nebezpečí nehod.

Jízda se zvednutým břemenem nebo s nakloněným zvedacím stožárem je zakázána.

- Při jízdě mějte břemeno vždy spuštěno.
- Spustte břemeno, dokud nedosáhnete příslušné vzdálenosti od povrchu země (maximálně 300 mm).
- Jet můžete pouze v případě, že je zvedací stožár nakloněn dozadu.

- Kolem rohů projíždějte pomalu a opatrně.

i UPOZORNĚNÍ

Řiďte se informacemi uvedenými v kapitole nazvané "Řízení".

- Zrychlujte i brzděte vždy zlehka.

i UPOZORNĚNÍ

Řiďte se informacemi uvedenými v kapitole nazvané "Ovládání provozní brzdy".

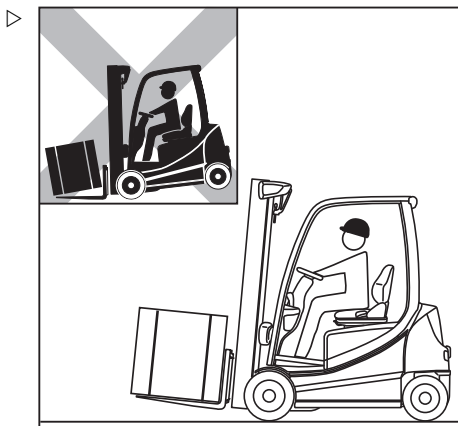
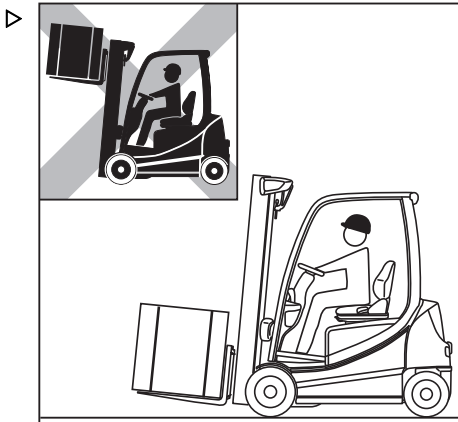

- Nikdy nejezděte s břemenem vyčnívajícím do strany (např. s bočním posuvem)! ▷

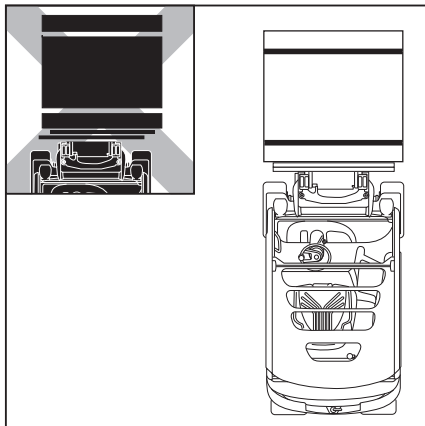

Funkce vibrování (varianta na přání)

UPOZORNĚNÍ

Funkce vibrování je určena pouze pro krátkodobé použití, protože snižuje životnost nosných řetězů v důsledku jejich zvýšeného zatížení.

Popis

Funkce vibrování hydrauliky usnadňuje řízení provádění činností, jako je například vyprázdnění nádob s nákladem. Funkce vibrování umožňuje rychlý pohyb nosné desky vidlice nahoru a dolů prostřednictvím funkce "zvedání".

Tato funkce může být používána jen pro omezené zatížení a nesmí být používána s plným jmenovitým zatížením.

Maximální povolené zatížení pro funkci vibrování:

- Maximálně 30 % jmenovitého zatížení. Pokud je použito přídatné zařízení, jeho hmotnost musí být od této hodnoty odečtena.

UPOZORNĚNÍ

Hmotnost přídatného zařízení najdete na továřím štítku.

Manipulace s břemeny

Provoz

Pro aktivaci funkce vibrování:

- Přesuňte příslušné ovládací zařízení pro funkci "zvedání" čtyřikrát rychle po sobě přes nulovou polohu.

Nosná deska vidlice se pohybuje běžným způsobem. Funkce vibrování bude aktivní po čtvrtém přesunutí ovládacího zařízení.

- Pohybujte stále ovládacím zařízením dopředu a dozadu.

Nosná deska vidlice se pohybuje nahoru a dolů rychleji a trhaně.

Intenzita vibrací se řídí intenzitou, se kterou je ovládací zařízení je posunuto. Čím intenzivněji a častěji je ovládací zařízení posunuto, tím intenzivnější bude vibrování.



UPOZORNĚNÍ

Po aktivaci této funkce má řidič dvě sekundy na spuštění vibrování. Pokud nebude funkce vibrování během dvou sekund použita, dojde k její deaktivaci.

VÝSTRAHA

Funkce vibrování zůstává aktivní po dobu dvou sekund po aktivaci.

Pokud chce řidič během této doby jednoduše zvednout nebo spustit břemeno, upozorňujeme, že s břemenem může dojít k výrazně trhavému pohybu nosné desky vidlice než při běžném provozu. Pokud nebude funkce vibrování během dvou sekund použita, nosnou desku vidlice s břemenem je možné posunout opět normálním způsobem.

VÝSTRAHA

Nebezpečí nehody v důsledku neúmyslného vypnutí omezení přechodného zdvihu.

Pokud je vozík vybaven také variantou "omezení přechodného zdvihu" a funkce vibrování je provedena v blízkosti limitu zdvihu omezení přechodného zdvihu, může dojít k neúmyslnému zrušení limitu zdvihu.

K tomu může dojít, pokud je nutné přesunout ovládací prvek dvakrát za účelem zrušení limitu zdvihu. Pokud je poté ovládací prvek pro funkci vibrování opakovaně aktivován, může dojít ke zrušení limitu zdvihu. Nosná deska vidlice se pak během procesu vibrování pohybuje za hranici limitu zdvihu. To může způsobit kolizi nosné desky vidlice s vyššími objekty.

- Neprovádějte funkci **vibrování**, když se výška zdvihu přiblíží limitu zdvihu.
- Zrušte limit zdvihu stisknutím "tlačítka F". Viz poznámka níže.



UPOZORNĚNÍ

Limit zdvihu lze zrušit stisknutím "tlačítka F". Viz také část nazvaná "omezení přechodného zdvihu (varianta na přání)". Ohledně této možnosti kontaktujte autorizované servisní středisko.

V následující části je znázorněno, jak je funkce vibrování aktivována prostřednictvím standardního přiřazení pro "zvedání/spouštění" při použití různých variant ovládacích zařízení. Pokud je funkce "zvedání/spouštění" přiřazena na ovládací zařízení odlišně, bude funkce vibrování aktivována prostřednictvím tohoto jiného přiřazení.

Manipulace s břemeny

Joystick 4Plus:

- Čtyřikrát posuňte joystick Joystick 4Plus (1) dozadu a dopředu mezi polohami (A) a (B). Poté pohybujte součástí stejným způsobem.

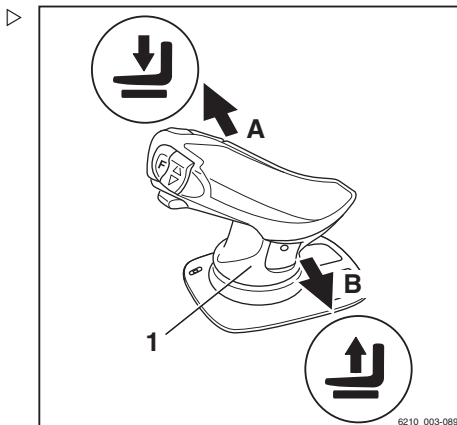

Dvě páčky:

- Čtyřikrát posuňte všesměrovou páku (2) dozadu a dopředu mezi polohami (A) a (B). Poté pohybujte součástí stejným způsobem.

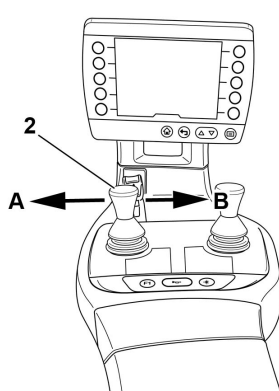

Tři páčky:

- Čtyřikrát posuňte všesměrovou páku (3) dozadu a dopředu mezi polohami (A) a (B). Poté pohybuje součástí stejným způsobem.

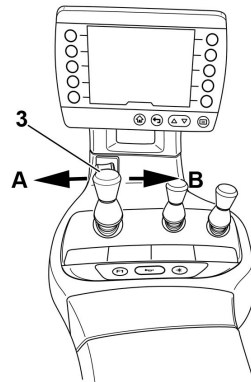
**Čtyři páčky:**

- Čtyřikrát posuňte ovládací páku (4) dozadu a dopředu mezi polohami (A) a (B). Poté pohybuje součástí stejným způsobem.

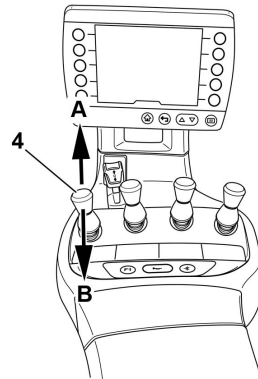
**Fingertip:**

- Čtyřikrát posuňte ovládací páku (5) dozadu a dopředu. Poté pohybuje součástí stejným způsobem.

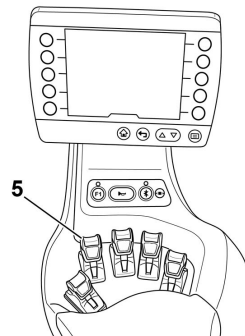

Manipulace s břemeny

Skládání břemene

⚠ NEBEZPEČÍ

Nebezpečí nehody v důsledku změny klopné síly!

Těžšíště břemene a klopné síly se posouvá v důsledku naklápění zvedacího stožáru dopředu nebo v důsledku sklouznutí břemene. Vozík se může převrátit dopředu.

- Zvedací stožár se zdviženým zařízením pro přepravu nákladu naklápějte dopředu pouze v případě, že se nachází přímo nad stohem.
- Je-li zvedací stožár nakloněný dopředu, věnujte zvláštní pozornost tomu, aby se vozík nenaklonil dopředu a břemeno nesklouzlo.

⚠ VÝSTRAHA

Nebezpečí nehody v důsledku pádu břemen!

Pokud dojde k zachycení vidlice nebo břemene při spouštění, může břemeno spadnout.

- Při vyjímání břemene popojedte vozíkem dostatečně daleko dozadu, aby bylo možné náklad a ramena vidlice volně spustit.
- Pojízďte ke stohu s břemenem spuštěným podle předpisů.
- Nastavte zvedací stožár do svislé polohy.
- Vidlici zvedněte do stohovací výšky.
- S vozíkem jeďte opatrně směrem k regálu.

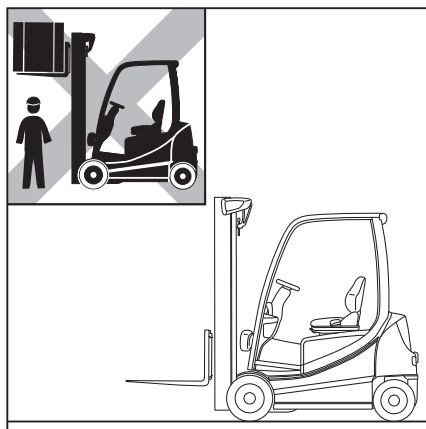

- Spouštějte břemeno, dokud bezpečně nedosedne na regál.

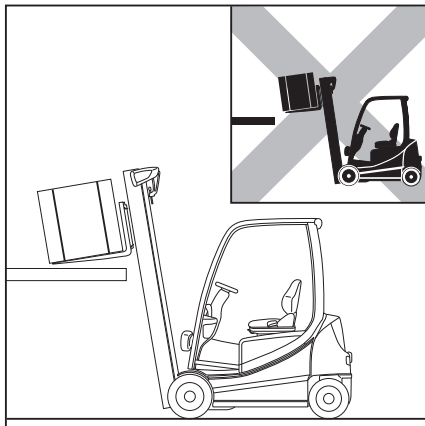

⚠ NEBEZPEČÍ

Nebezpečí nehody!

- Dávejte pozor na osoby vyskytující se v nebezpečném prostoru.
- Ověřte, zda je vozovka za vámi volná.
- Pojízďte vozíkem dozadu, abyste mohli vidlici volně spustit, aniž by zavadila o stoh.
- Spusťte vidlici, přičemž udržujte světlu výšku.
- Sklopte zvedací stožár dozadu a odjedte.

Jízda na svazích

⚠ NEBEZPEČÍ

Nebezpečí smrtelného úrazu!

Jízda do svahu a ze svahu představuje zvláštní nebezpečí!

- Vždy dodržujte níže uvedené pokyny.
- Při jízdě do kopce a z kopce musí být břemeno nasměrováno proti svahu.
- Jízda do svahu a ze svahu je povolena pouze v případech, že jsou označeny jako dopravní cesty a lze je bezpečně používat.
- Ujistěte se, že zdolávaný povrch je čistý a poskytuje dobrou přilnavost.
- Při jízdě do svahu a ze svahu se neotáčejte.
- Na svahy nebo podél nich nejezděte pod úhlem.
- Neparkujte vozík na svahu.
- V případě nouze vozík zajistěte klíny, aby se nemohl rozjet.
- Při jízdě ze svahu snižte rychlost jízdy.
- Nejezděte z kopce rychleji, než může jet vozík na stejném svahu do kopce.

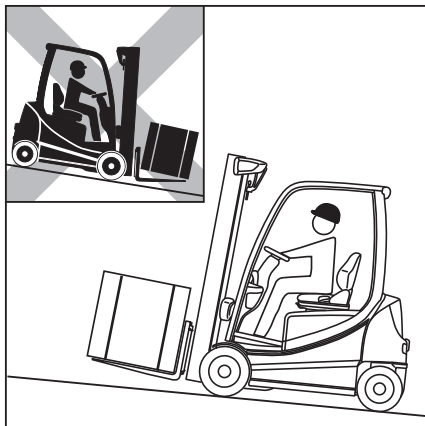

Manipulace s břemeny

- V případě potřeby určete maximální přípustnou rychlost zkušební jízdou do kopce.

Není dovoleno zdolávat dlouhá stoupání a klesání se sklonem přesahujícím 15 % kvůli stanoveným hodnotám minimální brzdné dráhy a stability.

- Před jízdou na stoupání a klesání se sklonem přesahujícím 15 % se poraďte s autorizovaným servisním střediskem.

Proces ukládání břemen do stohu a odebírání břemen ze stohu při jízdě do svahu či ze svahu je zakázán!

- Břemena vždy ukládejte do stohu a odebírejte ze stohu na vodorovné ploše.

Jízda na zdviž

Řidič může používat tento vozík pouze ve výtazích s dostatečnou jmenovitou nosností, pro které bylo provozovateli uděleno oprávnění (viz část nazvaná "Definice odpovědných osob").

▲ NEBEZPEČÍ

Při skřípnutí nebo přejetí vozíkem může dojít ke smrtelnému zranění.

- Při najíždění vozíku do výtahu nesmí být ve výtahu nikdo přítomen.
- Osoby mohou do výtahu vstoupit pouze tehdy, je-li vozík zajištěn a musí ho opustit před tím, než z něho vozík začne vyjíždět.

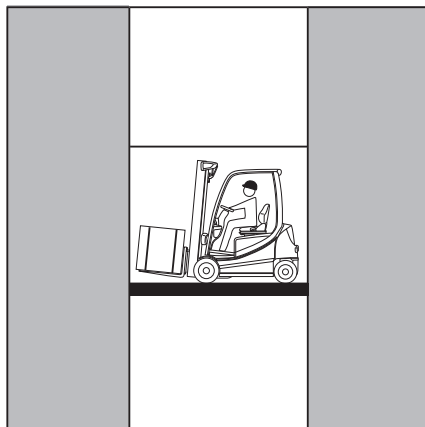

Určení celkové aktuální hmotnosti

- Vozík bezpečně zaparkujte a vypněte jej.
- Hmotnosti jednotek určete podle údajů uvedených na továrním štítku vozíku a v případě potřeby na továrním štítku na přídavném zařízení (varianta na přání) a/nebo zvážením zvedaného břemene.
- Sečtením jednotlivých určených hmotností získáte celkovou hmotnost vozíku:

Provozní hmotnost (1)

- + Max. přípustná hmotnost baterie (2)
- + Hmotnost dodatečné zátěže (varianta na přání) (3)
- + Čistá hmotnost přídavných zařízení (varianta na přání)
- + Hmotnost zvedaného břemena
- + 100 kg přidáno pro řidiče
- = Celková aktuální hmotnost

- Najedte s vozíkem do výtahu s vidlicí směrem vpřed. Dejte pozor, aby nedošlo ke kontaktu se stěnami šachty.
- Vozík ve výtahu bezpečně zaparkujte a vypněte, aby nedošlo k nekontrolovaným pohybům břemena nebo vozíku.

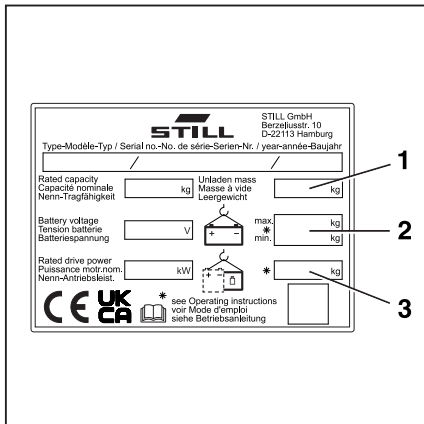

Manipulace s břemeny

Jízda po nakládacích můstcích ▷

▲ NEBEZPEČÍ**Nebezpečí úrazu při havárii vozíků**

Pohyby řízení mohou způsobit, že se zadní část vozíku může stočit ke kraji nakládacího můstku. To může způsobit nehodu vidlicového vysokozdvížného vozíku.

U tříkolových vozíků musí být využitelná oblast nakládacího můstku uzavřena, aby nemohlo zadní hnací kolo spadnout.

Řidič nákladního vozidla se musí s řidičem vidlicového vysokozdvížného vozíku dohodnout, kdy bude nákladní vůz odjíždět.

- Stanovte, kdy bude nákladní vozidlo odjíždět.
- Určete celkovou aktuální hmotnost vozíku.
- Před jízdou po nakládacím můstku si přečtěte a dodržujte firemní směrnici pro nakládací můstek.
- Zkontrolujte, zda je správně připojen a zajištěn nakládací můstek a zda má dostatečnou nosnost (např. nákladní vozidlo, můstek).
- Zkontrolujte, zda je nákladní vozidlo, na které naždíte, zabezpečeno proti pohybu a zda má dostatečnou nosnost pro hmotnost vozíku.

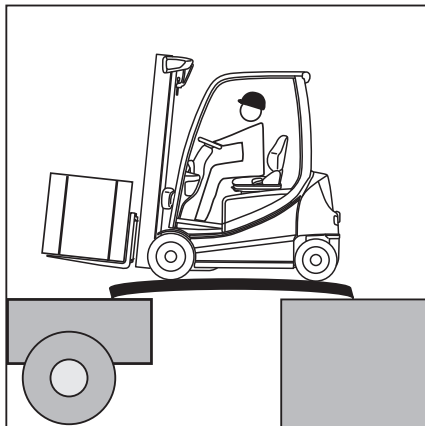

Určení celkové aktuální hmotnosti ▷

- Vozík bezpečně zaparkujte.
- Hmotnosti jednotek určete podle údajů uvedených na továrním štítku vozíku a v případě potřeby na továrním štítku na přídatném zařízení (varianta na přání) a/nebo zvážením zvedaného břemene.
- Sečtením jednotlivých určených hmotností získáte celkovou hmotnost vozíku:

Provozní hmotnost (1)

- + Max. přípustná hmotnost baterie (2)
- + Hmotnost dodatečné zátěže (varianta na přání) (3)
- + Čistá hmotnost přídatných zařízení (varianta na přání)
- + Hmotnost zvedaného břemena
- + 100 kg přidáno pro řidiče
- = Celková aktuální hmotnost

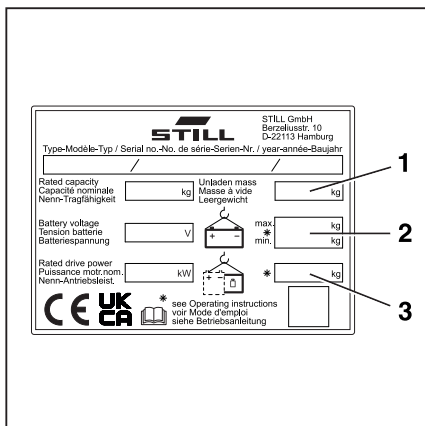

- Na nakládacím můstku jezděte pomalu a opatrně.

Asistenční systémy závislé na výšce zdvihu

Optický systém měření výšky zdvihu (varianta na přání)

Konstrukce a funkce

Tento vozík může být vybaven optickým systémem měření výšky zdvihu jako variantou na přání. Tento systém je předpokladem pro asistenční systémy popsané v této kapitole. Jakmile je vozík zapnutý, systém je okamžitě připraven k použití. Tento systém se skládá z LED snímače výšky zdvihu (2) na straně spodní části zvedacího stožáru a reflektoru (1) na nosné desce vidlice.

UPOZORNĚNÍ

Jednotka diody LED a snímače a reflektor se seřizují ve výrobě. Následné úpravy provádí autorizované servisní středisko.

LED snímač výšky zdvihu neustále vyzářuje světelný signál odražený reflektorem. Řídicí jednotka vozíku vypočítává aktuální výšku zdvihu na základě doby šíření světelného signálu.

UPOZORNĚNÍ

Přestože infračervené světlo LED snímače výšky zdvihu není pro lidské oko nebezpečné, neměli byste se dívat přímo do zdroje světla.

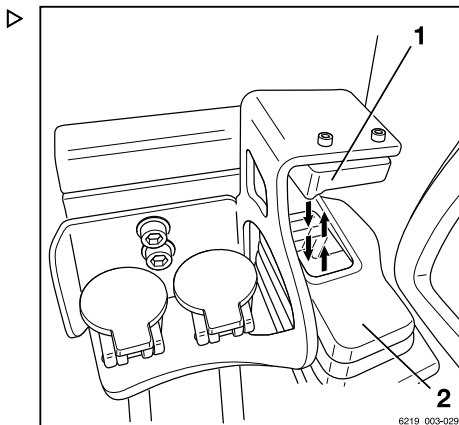

Čištění

Krycí sklo LED snímače (2) a reflektor (1) doporučujeme před zahájením práce zkontrolovat a podle potřeby vyčistit. Frekvence čištění závisí na podmínkách používání vozíku. Kvalita světelného signálu může být také snížena v důsledku silného deště nebo zamlžování snímače.

Pokud je světelný signál příliš slabý, je nutné vyčistit krycí sklo LED snímače (2) a reflektor (1). Na indikační a řídicí jednotce jsou místo zobrazení výšky zdvihu zobrazeny tři pomlčky.

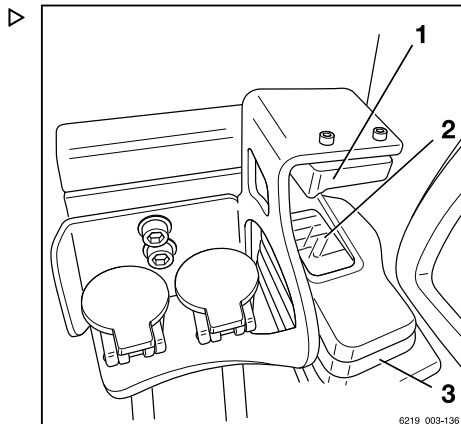

Na displeji se zobrazí zpráva Vyčistěte snímač výšky zdvihu.

- Vyčistěte krycí sklo snímače (2) a reflektor (1) měkkým hadříkem a vodou.
- Vyčistěte také protiprachový kryt (3), pokud je třeba.

Do vody lze přidat malé množství prostředku na mytí.

⚠ POZOR

Poškození součástí způsobené nesprávným čištěním.

Snímač skla a reflektor se mohou nesprávným postupem čištění poškodit.

- Součásti **nesmí** být čištěny pomocí suchých materiálů.
- **Nepoužívejte** prostředky obsahující uhlovodíky.

Mezi prostředky obsahující uhlovodíky patří:

- Aceton
- Metanol
- Etanol
- Propanol

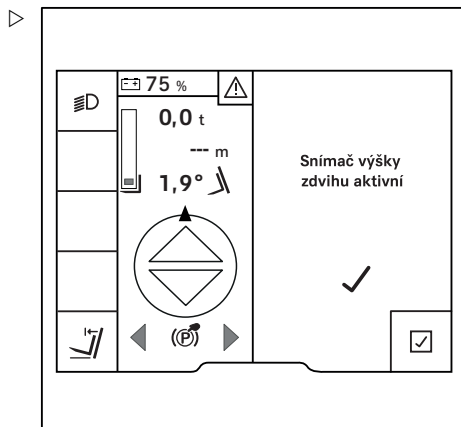

Asistenční systémy závislé na výšce zdvihu

POZOR

Nebezpečí poškození LED snímače výšky zdvihu při vysokotlakém čištění!

Vysokotlaký čistič může kvůli průniku vody poškodit LED snímač výšky zdvihu. To může způsobit nesprávná řešení.

- **Nesměřujte** proud vody z vysokotlakého čističe přímo na LED snímač výšky zdvihu.

Odstranění poruch

UPOZORNĚNÍ

Nesprávně seřízený LED snímač výšky zdvihu nebo ohnutý reflektor smí být seřízen pouze autorizovaným servisním střediskem.

- Pokud porucha systému přetrvává, obraťte se na autorizované servisní středisko.

Pokud se vyskytne porucha, na indikační a řídicí jednotce se zobrazí zpráva Zkontrolujte snímač výšky zdvihu a reflektor. Pokud porucha již neexistuje nebo byla odstraněna, systém je automaticky opět k dispozici.

Funkce vozíku, které jsou závislé na výšce zdvihu, jsou v případě poruchy systému měření výšky omezené. Poruchy je tedy nutné neprodleně opravit.

Znečištění

Řidič může vyřešit dočasné přerušení světelného signálu způsobené znečištěním nebo cizími předměty v dráze signálu. Viz část nazvaná "Čištění".

Kondenzace/námraza

Pokud vozík přechází mezi velmi chladným prostředím, např. v chladárně, a normálním prostředím, může se na snímači vytvořit led nebo kondenzace. Signál může poté krátce selhat, dokud kondenzace nebo námraza nepoleví.

Nouzový provozní režim v případě poruch

V případě poruchy systému měření výšky se vozík přepne do nouzového provozního režimu.

V nouzovém provozním režimu nejsou k dispozici níže asistenční systémy, které jsou závislé na výšce zdvihu:

- Zobrazení výšky zdvihu
- Ochrana proti opotřebením vidlice
- Tlumení změny polohy zvedacího stožáru

Z důvodu postrádání naměřené hodnoty použijí asistenční systémy, které jsou závislé na výšce zdvihu, pro výšku zdvihu vypočtené hodnoty.

Z bezpečnostních důvodů je vypočítaná hodnota vždy nižší než skutečná hodnota výšky zdvihu.

Následující asistenční systémy lze nadále provozovat, ale s omezeními nouzového provozu:

- **Vypnutí středního zdvihu**

- Uvolněte zvedací ovládací zařízení tak, aby se mohlo vrátit do nulové polohy.

Nosnou desku vidlice lze poté nadále zvedat sníženou rychlostí.

- **Tlumení dorazu zvedacího stožáru**

- Uvolněte zvedací ovládací zařízení tak, aby se mohlo vrátit do nulové polohy.

VÝSTRAHA

Riziko kolize se stropem haly.

Nosnou desku vidlice lze nyní zvednout do maximální výšky zdvihu bez omezení.

- Vezměte v úvahu výšku stropu.

- **Snížení rychlosti, když je nosná deska vidlice zvednutá**

Snížení rychlosti se aktivuje při nižší výšce zdvihu než při normálním provozu.

Asistenční systémy závislé na výšce zdvihu

Zobrazení výšky zdvihu (varianta na přání) ▷

Pokud je vozík vybaven optickým systémem měření výšky zdvihu, aktuální výška zdvihu (1) je trvale zobrazena na indikační a řídicí jednotce.

Zobrazená výška zdvihu odpovídá výšce spodní hrany ramen vidlice. Autorizované servisní středisko může v případě potřeby nastavit jinou hodnotu. Pokud je instalováno jiné přídatné zařízení, autorizované servisní středisko musí tuto hodnotu upravit.

Systém funguje v celém rozsahu zdvihu, od úrovně země po maximální výšku zdvihu.

Při správné konfiguraci je nepřesnost měření následující:

Opakovatelnost	±5 mm
Maximální nepřesnost měření	±45 mm

 UPOZORNĚNÍ

Pokud se u vozíku změnilы předpoklady, např. pneumatiky jsou opotřebené, zobrazená hodnota výšky zdvihu se může lišit od skutečnosti. V takovém případě musí být zobrazení výšky zdvihu vynulováno.

- Viz část nazvaná "Vyvážení nuly asistenčních systémů".

Reflektor easy Target (varianta na přání)

"easy Target" je doplňková asistenční funkce pro měření výšky zdvihu.

Pomocí této asistenční funkce může správce vozového parku využít své oprávnění k definování a uložení pravidelně používaných výšek zdvihu. Pro deset různých oblastí skladu lze nastavit až deset různých výšek.

"easy Target" funguje v celém rozsahu zdvihu vidlice, od úrovně země po maximální výšku zdvihu vozíku.

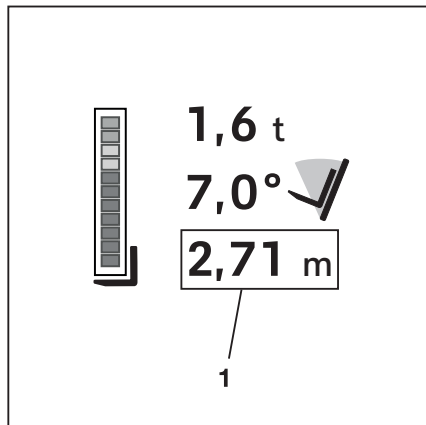

Pro různé ovládací prvky hydraulických funkcí se používané výšky zdvihu ukládají následujícím způsobem.

- Ovládání pomocí multifunkční páky, páčky a ovladače Fingertip:
Funkční tlačítko
- Ovládání pomocí ovladače Joystick 4Plus:
Klávesa řazení "F"

Z důvodu sladění jsou funkční tlačítko a klávesa řazení "F" označovány níže jako "tlačítko F".

Konfigurace režimu easy Target

Aby bylo možné tuto funkci použít, musí být nakonfigurovány požadované výšky zdvihu. Požadované výšky zdvihu lze zadat přímo do indikační a řídicí jednotky. Kromě toho musí být nastavena varianta "automatického vertikálního polohování stožáru".





UPOZORNĚNÍ

Viz část "Automatické vertikální polohování stožáru" v podkapitole "Asistenční systémy závislé na úhlu náklonu".

- Zastavte vozík.
- Aktivujte parkovací brzdu.
- Aktivujte "Oprávnění k přístupu pro vedoucího vozového parku".

Definování výšek zdvihu jejich zadáním na indikační a řídicí jednotce

- Stiskněte tlačítko .
- Stiskněte softwarové tlačítko .
- Stiskněte softwarové tlačítko Nastavení vozíku .
- Stiskněte softwarové tlačítko easy Target.

Asistenční systémy závislé na výšce zdvihu

Otevře se výběr s dostupnými oblastmi skladu. ▷

- Stisknutím příslušného softwarového tlačítka pro požadovanou oblast skladu definujete výšku zdvihu.

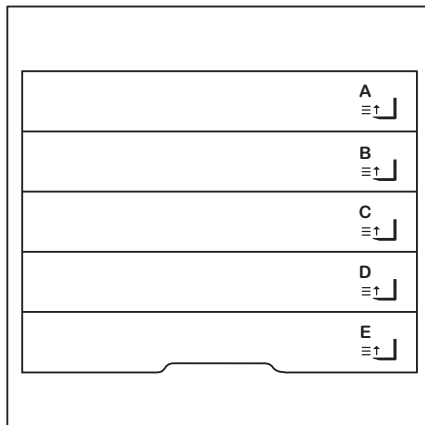

Otevře se výběr s výškami zdvihu, které lze definovat pro tuto oblast skladu. ▷

**UPOZORNĚNÍ**

Tento příklad ukazuje dostupné, definovatelné výšky zdvihu pro oblast "C" skladu. Tyto oblasti skladu může individuálně pojmenovat autorizované servisní středisko.

- Stiskněte příslušné softwarové tlačítko pro požadovanou výšku zdvihu.

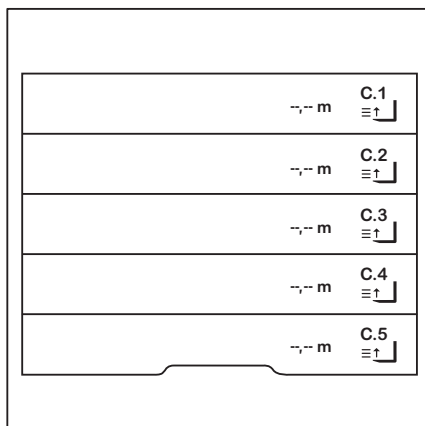

V této nabídce můžete definovat požadovanou výšku zdvihu. ▷

- Zadejte výšku zdvihu pomocí softwarových tlačítek 0 až 9.
- Pro uložení stiskněte tlačítko .

Nabídka se zavře. Otevře se výběr s výškami zdvihu, které lze definovat pro tuto oblast skladu.



UPOZORNĚNÍ

Definované oblasti skladu lze také zobrazit jako oblíbené položky. Informace o tomto postupu najdete v originálním návodu k obsluze indikační a řídicí jednotky.

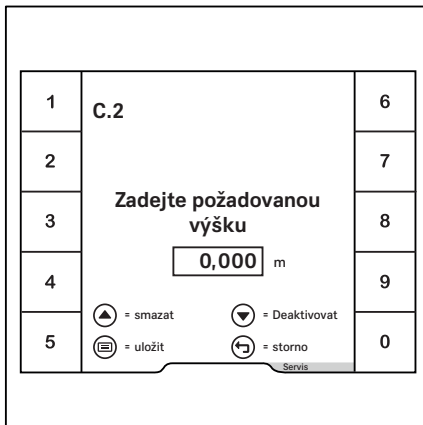

Definování výšek zdvihu přiblížením k výšce zdvihu

- Jak je popsáno v předchozí části, vyberte požadovanou oblast skladu a definujte výšku zdvihu.
- Uvolněte parkovací brzdu a jeďte do polohy jedné palety, pro kterou má být výška zdvihu definována.
- Zvedněte nosnou desku vidlice do požadované výšky zdvihu. ▷
- Po dosažení požadované výšky zdvihu zastavte operaci zvedání.
- Pro potvrzení stiskněte softwarové tlačítko ✓.

Výška zdvihu se uloží.

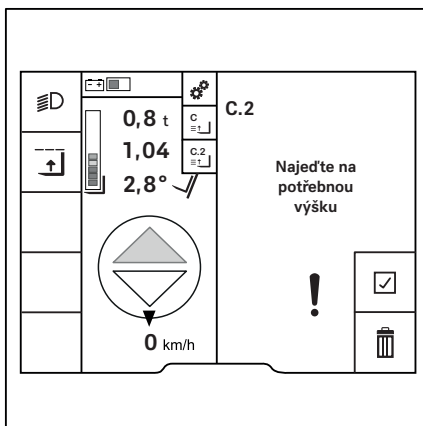

Asistenční systémy závislé na výšce zdvihu

Uložená výška zdvihu se zobrazí na dřívě vybraném skladovacím prostoru. ▷

V tomto příkladu je výška zdvihu 1,04 m.

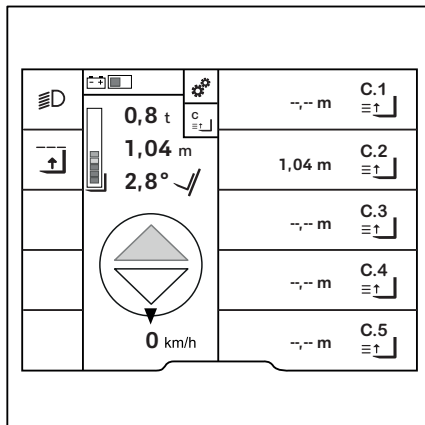

Ovládání funkce easy Target

Chcete-li použít funkci easy Target, musí být uložena alespoň jedna výška zdvihu. Postup pro uložení výšky zdvihu je popsán v části "Konfigurace funkce easy Target".

Pomocí funkce "měření břemene" vozík automaticky zjistí, zda je na vidlici břemeno.

Asistent pro umístění břemene do stohu nebo pro odebrání břemene ze stohu zjišťuje, zda chce řidič něco uložit nebo odebrat. V tomto příkladu je aktivní asistent odběru ze stohu (1). To signalizuje oranžová aktivační lišta vedle symbolu . Chcete-li přepnout na asistenta umístění do stohu, stiskněte softwarové tlačítko vedle symbolu .

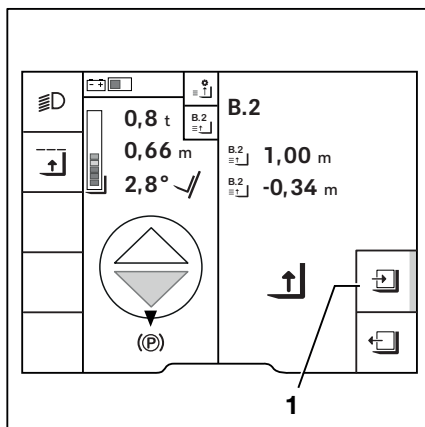

UPOZORNĚNÍ

Je-li hmotnost břemene nižší než 150 kg, nemusí být detekováno. Poté se spustí operace umístění do stohu.

- V tomto případě stisknutím softwarového tlačítka přepnete na asistenta odběru ze stohu.

Vyberte požadovanou oblast skladu bud' v nabídce funkce "Břemeno ► easy Target", nebo prostřednictvím oblíbených položek. V sousedním příkladu je zobrazen výběr prostřednictvím oblíbené položky (2).

- Přiblížte se k vybrané výšce zdvihu oblasti skladu s nosnou deskou vidlice.

Na displeji se zobrazí další kroky, které jsou pro tuto funkci vyžadovány. Níže popsané symboly se používají k provozu.

Použité symboly a jejich význam

	Umístit do stohu
	Odebrat ze stohu
	Zvedněte nosnou desku vidlice
	Spusťte nosnou desku vidlice
	Zasunout vidlici
	Vysunout vidlici

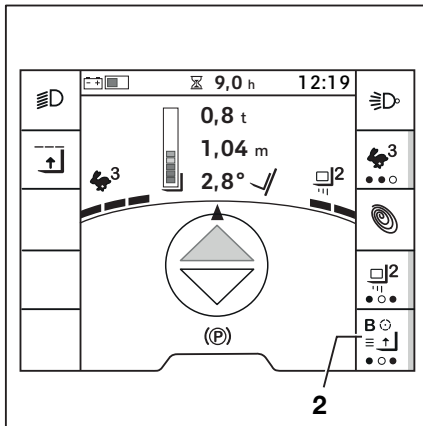

Umístění břemene do stohu

V sousedním příkladu je zobrazen směr pohybu zdvihu (4) do další uložené výšky zdvihu (3). Vzdálenost do dosažení další výšky zdvihu (5) se zobrazí po výběru výšky zdvihu.

- Přesuňte ovládací prvek hydraulické funkce v požadovaném směru.
- Stiskněte "tlačítko F" a přidržte jej.

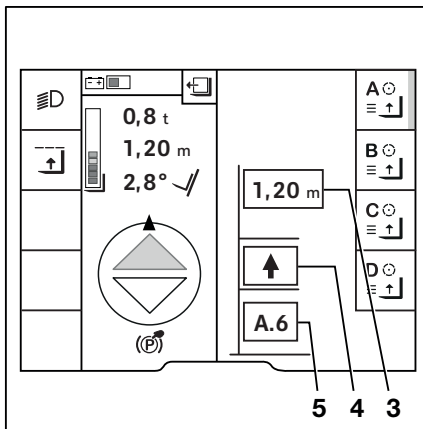

- 3 Další uložená výška zdvihu
- 4 Aktuální směr pohybu nosné desky vidlice
- 5 Další výška ve směru pohybu

Asistenční systémy závislé na výšce zdvihu

- Jakmile se nosná deska vidlice přiblíží k požadované výšce zdvihu, uvolněte "tlačítko F".

Na displeji se zobrazuje výška zdvihu 1,00 m (6) a vzdálenost nosné desky vidlice k této výšce zdvihu 0,00 m (7).

Po dosažení výšky zdvihu se nosná deska vidlice automaticky zastaví.

Oranžová aktivační lišta vedle symbolu "Umístit do stohu" (9) signalizuje, že je aktivní asistent umístění do stohu.

Asistent umístění do stohu dává pokyn:

- Přesuňte břemeno do regálu (8).

Po umístění břemene do stohu symbol (8) signalizuje, že břemeno je nutné následně spustit.

- Spustíte nosnou desku vidlice.

Nosná deska vidlice se automaticky spustí pouze do doby, než se břemeno usadí. Nosná deska vidlice se také zastaví, pokud je ovládací prvek stále v činnosti.

Oranžová aktivační lišta vedle symbolu "Umístit do stohu" (11) signalizuje, že je aktivní asistent umístění do stohu.

Asistent umístění do stohu dává pokyn:

- Přesuňte břemeno z regálu (10).

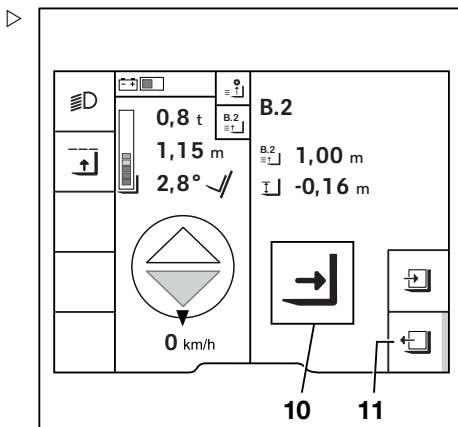
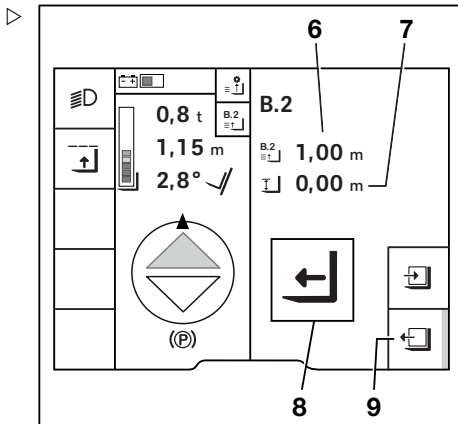

Odebrání břemene ze stohu

Vyberte požadovanou oblast skladu buď v nabídce funkce "Břemeno ► easy Target", nebo prostřednictvím oblíbených položek. V sousedním příkladu je zobrazen výběr prostřednictvím oblíbené položky (12).

- Přiblížte se do požadované oblasti skladu.
- Přesuňte ovládací prvek hydraulické funkce v požadovaném směru.

Po stisknutí "tlačítka F" se na displeji zobrazí, která uložená výška zdvihu je dosažena jako další v aktuálním směru zdvihu.

- Po přesunutí ovládacího prvku stiskněte a podržte "tlačítko F".
- Jakmile se nosná deska vidlice přiblíží k požadované výšce zdvihu, uvolněte "tlačítko F".

Po dosažení výšky zdvihu se nosná deska vidlice automaticky zastaví. Také je zohledněno, že je břemeno na paletě.

- Zasuňte vidlice do regálu.

Symbol  (13) signalizuje, že břemeno musí být následně zvednuto.

- Zvedněte nosnou desku vidlice:

Nosná deska vidlice se automaticky zvedne pouze do okamžiku, než bude možné břemeno odebrat z regálu. Nosná deska vidlice se také zastaví, pokud je ovládací prvek stále v činnosti.

Oranžová aktivační lišta vedle symbolu "Odebrat ze stohu"  signalizuje, že je aktivní asistent odebrání ze stohu.

Na displeji se zobrazí zpráva, že je třeba začouvat.

Jakmile je zvolen směr jízdy "vzad", proces je dokončen. Nosná deska vidlice znovu reaguje na pohyby ovládacích prvků zvedání a spuštění.

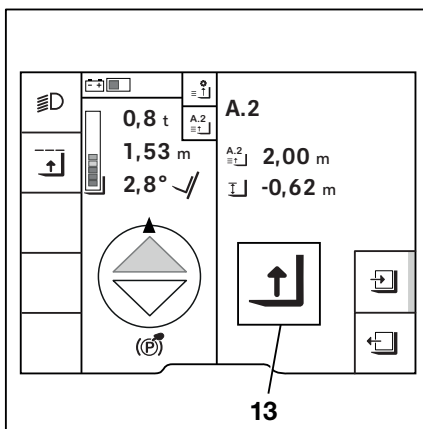
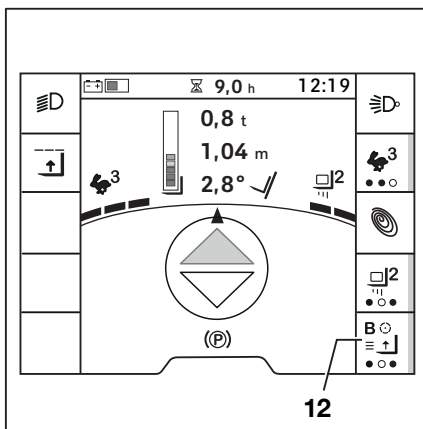

Vypnutí středního zdvihu (varianta na přání) ▷

Tato funkce přeruší při nastavené výšce zdvihu proces zvedání. Funkce vypnutí středního zdvihu je užitečná, pokud je nosná deska vidlice často zvedána do určité výšky zdvihu.

Při zakoupení vozíku existují dvě možnosti:

- 1 Při zakoupení vozíku jsou definovány výšky zdvihu, ve kterých dojde k vypnutí středního zdvihu.

Tyto výšky zdvihu jsou poté nastaveny a aktivovány při dodání.

- 2 Při zakoupení vozíku nejsou definovány žádné výšky zdvihu.

Vlastní výšky zdvihu jsou konfigurovány a definovány pomocí "Oprávnění k přístupu pro vedoucího vozového parku". Viz "Konfigurace vedoucím vozového parku" v této části.

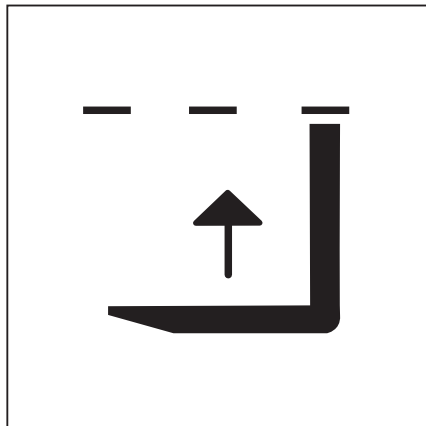

UPOZORNĚNÍ

Před použitím zkontrolujte zde nastavené výšky zdvihu prostřednictvím nabídky Vypnutí středního zdvihu.

UPOZORNĚNÍ

Vedoucí vozového parku může použít své oprávnění k přístupu k nastavení výšek zdvihu, ve kterých dojde k vypnutí středního zdvihu. Pokud není povolen přístup vedoucího vozového parku, musí autorizované servisní středisko nastavit požadované výšky zdvihu.

Vypnutí středního zdvihu je při zapnutí vozíku vždy aktivní. Pokud dojde k vypnutí této funkce, bude opět aktivní při příštím zapnutí vozíku.

Během zvedání je aktivní vypnutí středního zdvihu signalizováno šedým symbolem . To znamená, že vidlice se nachází pod výškou zásahu.

Pokud je symbol  zobrazen černě, vidlice je těsně pod výškou zásahu.



UPOZORNĚNÍ

Na displeji se vždy zobrazí další limit zdvihu, který je v cestě aktuálního pohybu zvedání. Další limit zdvihu, při kterém funkce zasáhne, je na displeji zvýrazněn šedě. Jakmile se nosná deska vidlice přiblíží k limitu zdvihu a dojde k zásahu funkce, barva zobrazení se změní na černou.

Zvedání nad aktuální limit zdvihu

Chcete-li pokračovat ve zvedání nad aktuální limity zdvihu, postupujte následovně:

- Jakmile nosná deska vidlice dosáhne nastaveného limitu zdvihu a automaticky se zastaví, přesuňte ovládací zařízení do nulové polohy.
- Poté zatlačte ovládací zařízení zpět do směru "zvedání".
- Nyní máte jednu sekundu na to, abyste vrátili ovládací zařízení do nulové polohy a poté znovu posunuli ovládací zařízení ve směru "zvedání".

Nosná deska vidlice je zvednuta výše.

Pokud symbol zmizí, je vidlice ve výšce zásahu nebo nad ní.

Pokud je nosná deska vidlice spuštěna pod nakonfigurovanou výšku zdvihu pro vypnutí středního zdvihu, funkce vypnutí středního zdvihu se znovu zapne.

Asistenční systémy závislé na výšce zdvihu

▲ VÝSTRAHA

Nebezpečí nehody v důsledku neúmyslného vypnutí omezení přechodného zdvihu.

Pokud je vozík vybaven také variantou "omezení přechodného zdvihu" a funkce vibrování je provedena v blízkosti limitu zdvihu omezení přechodného zdvihu, může dojít k neúmyslnému zrušení limitu zdvihu.

K tomu může dojít, pokud je nutné přesunout ovládací prvek dvakrát za účelem zrušení limitu zdvihu. Pokud je poté ovládací prvek pro funkci vibrování opakovaně aktivován, může dojít ke zrušení limitu zdvihu. Nosná deska vidlice se pak během procesu vibrování pohybuje za hranici limitu zdvihu. To může způsobit kolizi nosné desky vidlice s vyššími objekty.

- Neprovádějte funkci **vibrování**, když se výška zdvihu přiblíží limitu zdvihu.
- Zrušte limit zdvihu stisknutím "tlačítka F". Viz následující část.

Možnost: Zvedání nad vypnutí středního zdvihu pomocí "tlačítka F."

Volitelně může autorizované servisní středisko konfigurovat funkci tak, aby bylo vypnutí odpojení středního zdvihu pozastaveno stisknutím tlačítka "F" na ovládacích zařízeních pro hydraulické funkce.

- Zvedejte nosnou desku vidlice, dokud se nezastaví v požadované výšce zdvihu.
- Uvolněte ovládací zařízení "zvedání" a stiskněte tlačítko "F".



Černý symbol zmizí. Funkce je na krátkou dobu pozastavena.

- Pokračujte ve zvedání do jedné sekundy, jinak funkce znovu zasáhne. Pokud funkce znovu zasáhne, znovu se objeví černý symbol.

Vypnutí funkce vypnutí středního zdvihu

- Stiskněte tlačítko .

Zobrazí se první úroveň nabídky.



- Stiskněte softwarové tlačítko .
- Stiskněte softwarové tlačítko .

Zhasne oranžová aktivační lišta vedle softwarového tlačítka.

Symbol  zmizí z hlavního zobrazení.

Funkce je vypnutá až do příštího opětovného spuštění vozíku.

Konfigurace vedoucím vozového parku

- Aktivujte "Oprávnění k přístupu pro vedoucího vozového parku".
- Stiskněte tlačítko .
- Stiskněte softwarové tlačítko .
- Stiskněte softwarové tlačítko Nastavení vozíku . ▷

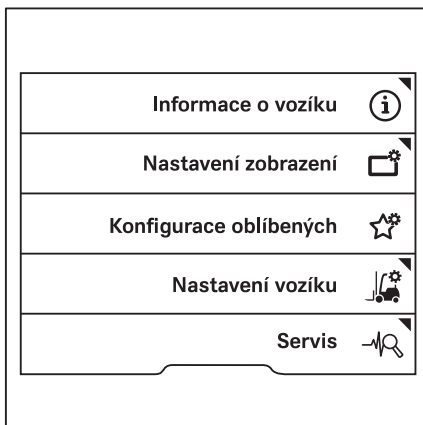

- Stiskněte softwarové tlačítko Přerušeni zdvihu. ▷

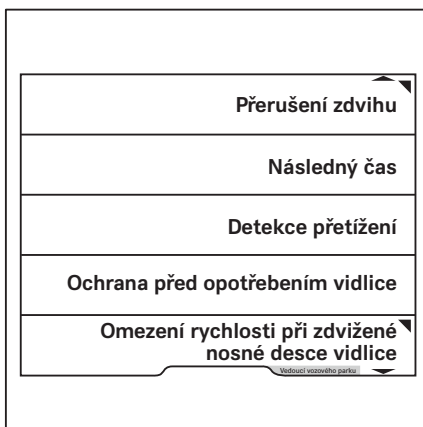



Asistenční systémy závislé na výšce zdvihu

Tato nabídka nabízí tři úložná místa. ▷

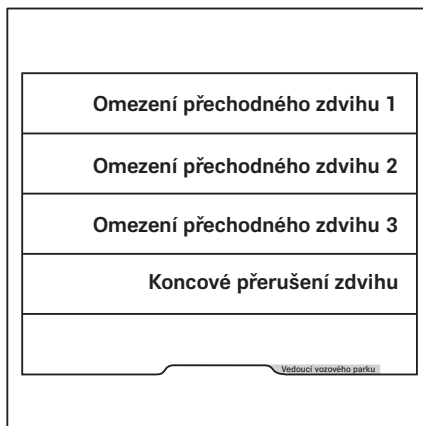
- Chcete-li konfigurovat úložné místo 1, stiskněte softwarové tlačítko Omezení přechodného zdvihu 1.



V této nabídce můžete definovat požadovanou výšku zdvihu. ▷

- Zadejte výšku zdvihu pomocí softwarových tlačítek 0 až 9.
- Pro uložení stiskněte tlačítko .
- Pro aktivování stiskněte tlačítko posouvání .

Nabídka se zavře. Zobrazí se úložná místa. Oranžová aktivační lišta indikuje, že omezení přechodného zdvihu 1 je aktivováno.

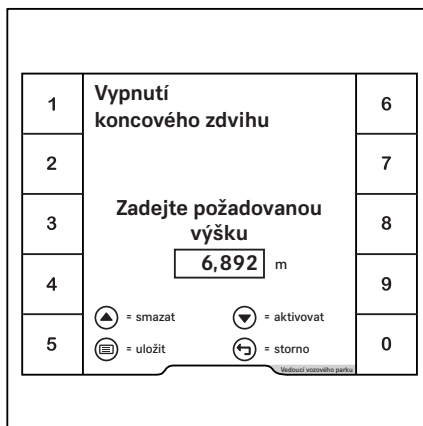

- Chcete-li deaktivovat omezení přechodného zdvihu 1, stiskněte softwarové tlačítko Omezení přechodného zdvihu 1.
- Stiskněte tlačítko posouvání ▾.

Omezení přechodného zdvihu 1 je deaktivováno. Oranžová aktivační lišta zhasne.

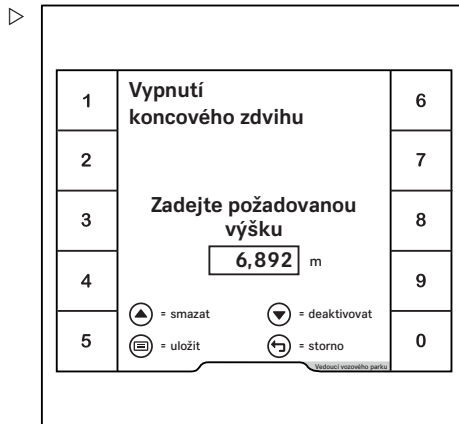

Tlumení přesunů zdvihacího stožáru (varianta na přání)

Tento asistenční systém ve spojení s optickým systémem měření výšky zdvihu zajišťuje, že rychlost zvedání a rychlost spouštění jsou nastaveny na bodech přesunu zvedacího stožáru. V důsledku toho se vnitřní zvedací stožáry plynule a bez cukání pohybují dovnitř a ven z vnějšího zvedacího stožáru. Postupy zvedání a spouštění jsou tlumeny u teleskopických zvedacích stožárů, zvedacích stožárů NiHo a triplexových stožárů. Chrání náklad před trhavými pohyby.

Tlumení dorazu zvedacího stožáru (varianta na přání)

Tento asistenční systém ve spojení se systémem optického měření výšky zajišťuje, aby kontakt nosné desky vidlice s dorazy zdvihu byl mírný. Tím se zabrání náhlému zastavení pohybu zvedání.

Pokud je vozík vybaven variantou "automatické vertikální polohování stožáru", kontakt s dorazy sklápění bude také mírný. To zajišťuje asistenční systém "tlumení dorazu nákladu". Zvyšuje se tím pohodlí řidiče.

Asistenční systémy závislé na výšce zdvihu

Koncové přerušení zdvihu (varianta na přání) ▷

Tento asistenční systém omezuje výšku zdvihu nosné desky vidlice.

Tento asistenční systém nezbavuje řidiče povinnosti dodržovat "Bezpečnostní předpisy pro manipulaci s břemeny".

Koncové přerušení zdvihu je ve výchozím nastavení při zapnutí vozíku aktivní. Na displeji se zobrazí symbol . V případě potřeby jej lze vypnout. Pokud je vozík znovu zapnut, je znovu aktivní.

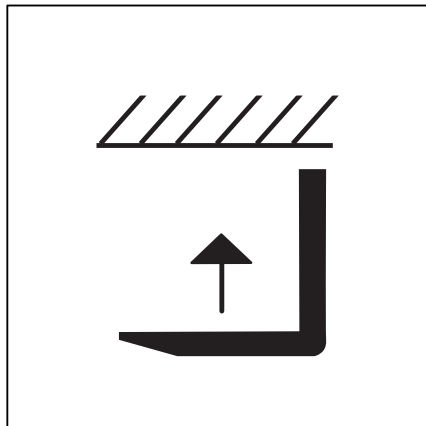



UPOZORNĚNÍ

Před použitím zkontrolujte zde nastavené výšky zdvihu prostřednictvím nabídky Koncové přerušení zdvihu.

Vypnutí funkce koncové přerušení zdvihu

- Zastavte vozík.
- Zatáhněte parkovací brzdu.
- Stiskněte tlačítko .

Zobrazí se první úroveň nabídky.

- Stiskněte softwarové tlačítko .
- Stiskněte softwarové tlačítko .

Symbol  zhasne. Koncové přerušení zdvihu se vypne.





- Chcete-li znovu zapnout koncové přerušení zdvihu, stiskněte znovu softwarové tlačítko .

UPOZORNĚNÍ

Řidič nemůže upravit maximální výšku zdvihu. Tu lze změnit buď v autorizovaném servisním středisku nebo pomocí "Oprávnění k přístupu pro vedoucího vozového parku" prostřednictvím indikační a řídicí jednotky.

Konfigurace vedoucím vozového parku

- Aktivujte "Oprávnění k přístupu pro vedoucího vozového parku".

- Stiskněte tlačítko .
- Stiskněte softwarové tlačítko .
- Stiskněte softwarové tlačítko Nastavení vozíku  .

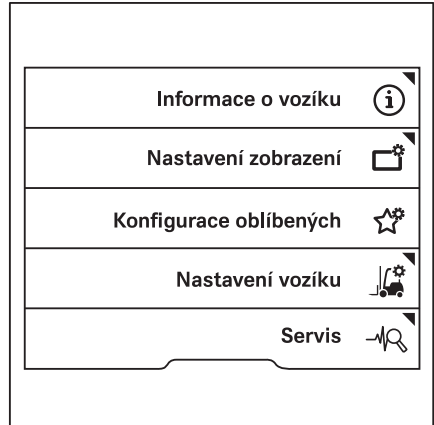

- Stiskněte softwarové tlačítko Přerušeni zdvihu .

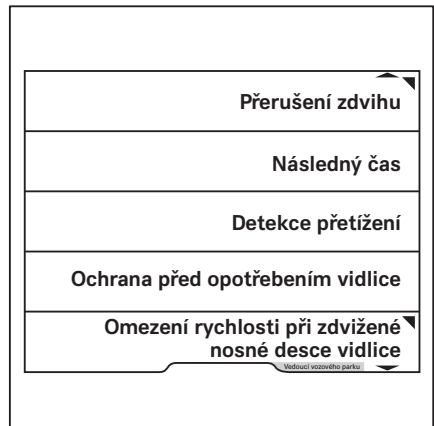

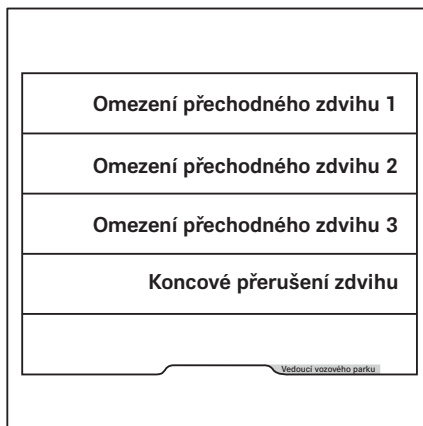

Asistenční systémy závislé na výšce zdvihu

- Stiskněte softwarové tlačítko **Koncové přerušení zdvihu** ▷



- V této nabídce můžete definovat požadovanou výšku zdvihu. ▷

- Zadejte výšku zdvihu pomocí softwarových tlačítek 0 až 9.
- Pro uložení stiskněte tlačítko .
- Pro aktivování stiskněte tlačítko posouvání .

Nabídka se zavře. Oranžová aktivační lišta indikuje, že **Koncové přerušení zdvihu** je aktivováno.

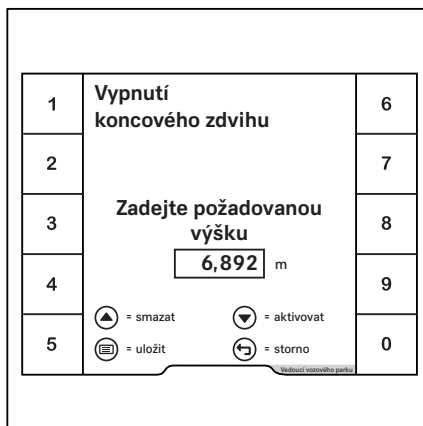

- Chcete-li deaktivovat Koncové přerušeni zdvihu, stiskněte softwarové tlačítko Koncové přerušeni zdvihu.
- Stiskněte tlačítko posouvání ▾.

Koncové přerušeni zdvihu je deaktivováno. Oranžová aktivační lišta zhasne.

1	<p>Vypnutí koncového zdvihu</p> <p>Zadejte požadovanou výšku</p> <p><input type="text" value="6,892"/> m</p> <p>▲ = smazat ▼ = deaktivovat ☒ = uložit ↺ = storno</p> <p><small>vedoucí vozového parku</small></p>	6
2		7
3		8
4		9
5		0

Snížení rychlosti, když je nosná deska vidlice zvednutá (varianta na přání)

Pokud je nosná deska vidlice zvednuta do výšky nad 500 mm, tento asistenční systém automaticky sníží rychlost vozíku.



UPOZORNĚNÍ

Tuto výšku zdvihu lze změnit až o 500 mm buď v autorizovaném servisním středisku nebo pomocí "Oprávnění k přístupu pro vedoucího vozového parku" prostřednictvím indikační a řídicí jednotky.

Konfigurace vedoucím vozového parku

Zadání výšky zdvihu

- Aktivujte "Oprávnění k přístupu pro vedoucího vozového parku".
- Stiskněte tlačítko ☒.
- Stiskněte softwarové tlačítko ⚙.

Asistenční systémy závislé na výšce zdvihu

- Stiskněte softwarové tlačítko Nastavení vozíku . ▷

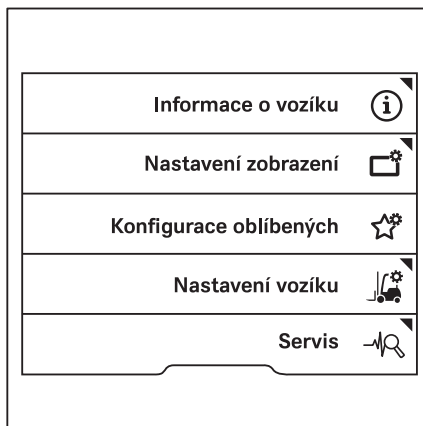

- Stiskněte softwarové tlačítko Omezení rychlosti při zdvižené nosné desce vidlice. ▷

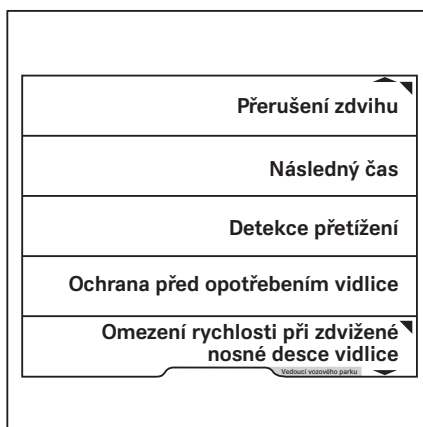

- Stiskněte softwarové tlačítko **Výška** zdvihu.



V této nabídce můžete definovat požadovanou výšku. ▷



UPOZORNĚNÍ

Asistenční systém zasáhne automaticky od 500 mm. Výšku lze tedy volně zvolit až do 500 mm.

- Zadejte výšku pomocí softwarových tlačítek 0 až 9.
- Pro uložení stiskněte tlačítko

Nabídka se zavře.

Zadání omezení rychlosti

Maximální rychlost lze definovat stejně jako výšku zdvihu.

- Aktivujte "Oprávnění k přístupu pro vedoucího vozového parku".
- Stiskněte tlačítko
- Stiskněte softwarové tlačítko



Asistenční systémy závislé na výšce zdvihu

- Stiskněte softwarové tlačítko Nastavení vozíku .

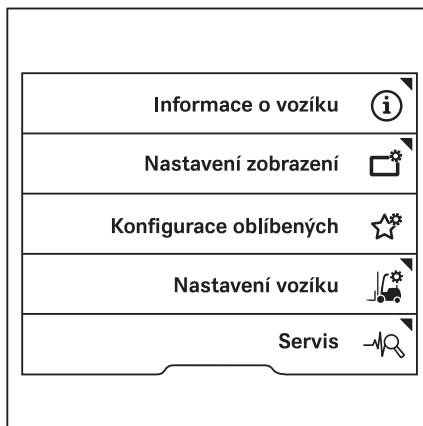

- Stiskněte softwarové tlačítko Omezení rychlosti při zdvižené nosné desce vidlice.

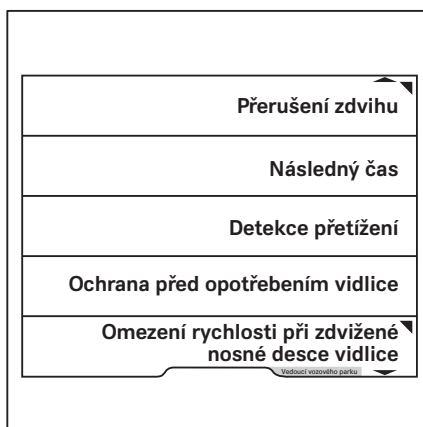

Asistenční systémy závislé na výšce zdvihu

- Stiskněte softwarové tlačítko Omezení rychlosti.



V této nabídce můžete definovat maximální rychlost.

- Zadejte maximální rychlost pomocí softwarových tlačítek 0 až 9.
- Pro uložení stiskněte tlačítko .

Nabídka se zavře.

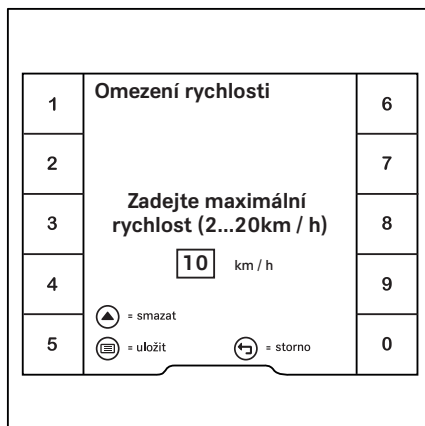

Asistenční systémy závislé na výšce zdvihu

Elektrická ochrana vidlice před opotřebením (varianta na přání) ▷



Tento asistenční systém ve spojení se systémem optického měření výšky zajišťuje, aby se ramena vidlice nedotkla země. Lze konfigurovat také správnou výšku pro zasunutí vidlice do palety. Protože je nutné vidlici vždy zcela spustit, když je vozík bezpečně zaparkován, lze ochranu před opotřebením vidlice dočasně pozastavit. Viz následující část "Úplně spuštění vidlice".



UPOZORNĚNÍ

Požadovanou výšku ochrany před opotřebením vidlice lze změnit buď v autorizovaném servisním středisku nebo pomocí "Oprávnění k přístupu pro vedoucího vozového parku" prostřednictvím indikační a řídicí jednotky.

Funkce ochrany před opotřebením vidlice je aktivní vždy, když je vozík zapnutý. Na displeji se zobrazuje symbol "ochrany proti opotřebení vidlice" . Deaktivaci funkce smí provést pouze autorizované servisní středisko.

- Pokud je symbol  šedý, asistenční systém je zapnutý.
- Pokud je symbol  černý, asistenční systém je v činnosti.

Nosná desku vidlice neklesne na úroveň, která je vyšší než nastavená úroveň.

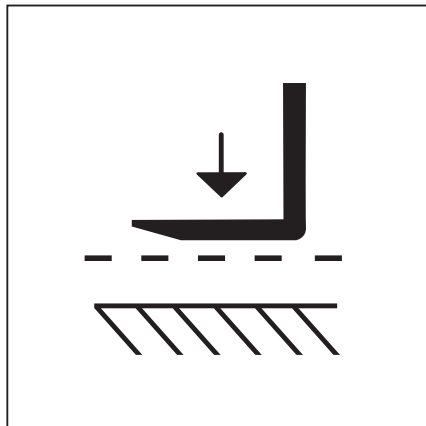

Spouštění na zem



UPOZORNĚNÍ

Ochrana před opotřebením vidlice nelze trvale vypnout. Ochrana před opotřebením vidlice lze dočasně deaktivovat, aby bylo možné spustit ramena vidlice na zem a bezpečně zaparkovat vozík.

- Spustíte nosnou desku vidlice, dokud nezasáhne funkce ochrany proti opotřebení vidlice.
- Uvolněte ovládací zařízení "spouštění".

Ochrana před opotřebením vidlice se vypne.

- Chcete-li vidlici spustit zcela na zem, aktivujte znovu ovládací zařízení "spouštění".

UPOZORNĚNÍ

Případně může autorizované servisní středisko parametrizovat tlačítko "F" pro zrušení ochrany před opotřebením vidlice pro dokončení spouštění vidlice.





UPOZORNĚNÍ

Při výměně ramen vidlice musí být vynulována ochrana před opotřebením vidlice.

- Viz část nazvaná "Vyvážení nuly asistenčních systémů".

Konfigurace vedoucím vozového parku

Výšku ochrany před opotřebením vidlice lze nakonfigurovat, například pro zasunutí do palet s různou výškou nebo nerovným povrchem.

- Aktivujte "Oprávnění k přístupu pro vedoucího vozového parku".
- Stiskněte tlačítko .
- Stiskněte softwarové tlačítko .
- Stiskněte softwarové tlačítko Nastavení vozíku  .

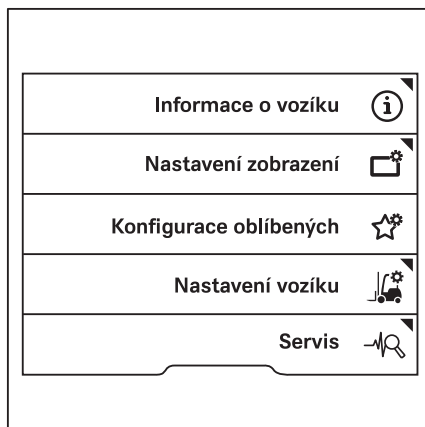

Asistenční systémy závislé na výšce zdvihu

- Stiskněte softwarové tlačítko Ochrana před opotřebením vidlice. ▷

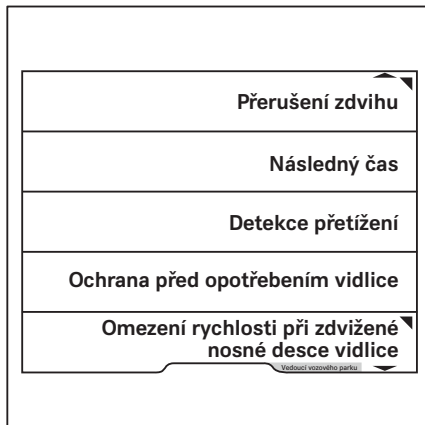

- V této nabídce můžete definovat požadovanou výšku. ▷

- Zadejte výšku pomocí softwarových tlačítek 0 až 9.
- Pro uložení stiskněte tlačítko .

Nabídka se zavře.

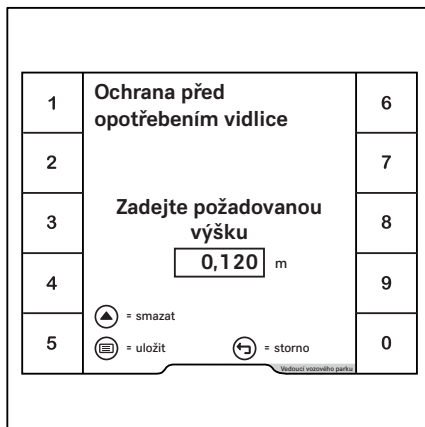

Asistenční systémy závislé na úhlu náklonu

Zobrazení úhlu náklonu stožáru (varianta na přání) ▷

Znalost aktuálního úhlu náklonu zvedacího stožáru usnadňuje ukládání a odebírání břemen ze stohu. Pokud je vozík vybaven asistenčním systémem "zobrazení úhlu náklonu stožáru", úhel náklonu zvedacího stožáru (1) je zobrazen na displeji.



UPOZORNĚNÍ

Při výměně opotřebovaných párů pneumatik nebo když je odlišná míra opotřebení předních a zadních pneumatik, zobrazení úhlu náklonu stožáru musí být vynulováno.

- Viz část nazvaná "Vyvážení nuly asistenčních systémů".

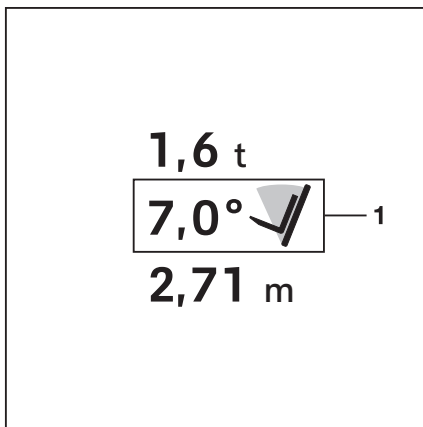

Tlumení dorazu náklonu (varianta na přání)

Tento asistenční systém zajistí, že pohyb do koncových poloh je plynulý. Chrání náklad před trhavými pohyby.

Automatické vertikální polohování stožáru (varianta na přání) ▷

⚠ POZOR

Nebezpečí poškození majetku způsobené srážkou zvedacího stožáru s regály nebo ostatními předměty!

- Před použitím asistenčního systému "automatické nastavení svislé polohy stožáru" umístíte vozík do dostatečné vzdálenosti od regálů a ostatních předmětů.

Asistenční systém "automatické nastavení svislé polohy stožáru" lze použít ke skládání zboží, aby bylo přesně ve svislé poloze, např. role papíru. Tím se zabrání poškození při skládání nákladu. "Automatického nastavení svislé polohy stožáru" funguje při naklánění dopředu. K dispozici je další varianta, která funguje také při naklánění dozadu. Sklopné válce narážejí do koncových zářezek pozvolna, aby

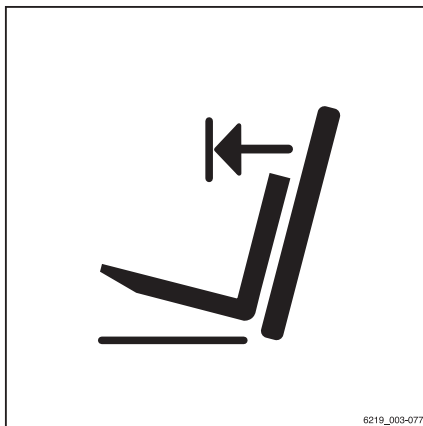

6219_003-077

Asistenční systémy závislé na úhlu náklonu

nedocházelo k silným vibracím a nárazům. Kmitavé pohyby vozíku jsou minimalizovány, což zvyšuje bezpečnost práce. Automatické nastavení svislé polohy stožáru snižuje opotřebení různých součástí a tím snižuje náklady na opravu.

Asistenční systém "automatické nastavení svislé polohy stožáru" sestává z následujících jednotlivých funkcí:

- Zobrazení funkce "Automatické nastavení svislé polohy stožáru".
- Automatické spuštění funkce "Automatické nastavení svislé polohy stožáru"

Vozík může být také vybaven pouze funkcí "zobrazení úhlu náklonu stožáru".



UPOZORNĚNÍ

Při každém použití vozíku zkontrolujte funkci automatického nastavení svislé polohy stožáru.

- Viz část nazvaná "Kontrola funkce automatického nastavení svislé polohy stožáru".
- Stiskněte softwarové tlačítko .

Na displeji se zobrazí symbol .

- Nakloňte zvedací stožár zpět, dokud se nedotkne koncové zarážky.
- Nakloňte zvedací stožár dopředu.

Zvedací stožár se zastaví ve svislé poloze.



UPOZORNĚNÍ

Zvedací stožár se také zastaví ve svislé poloze, když je nakloněn dopředu o $\geq 3^\circ$ z náklonu dozadu.



UPOZORNĚNÍ

Musí být kalibrováno automatické nastavení svislé polohy stožáru, aby byla vždy zajištěna přesnost. Pro kalibraci je vyžadováno "oprávnění přístupu pro správce vozového parku". Tento přístup je vyžadován:

- při ukládání břemen do stohu a odebírání ze stohu na rampách pro nákladní vozidla,
 - v případě opotřebení pneumatik,
 - není-li zvedací stožár zjevně ve svislé poloze.
- Viz část nazvaná "Kalibrace automatického nastavení svislé polohy stožáru".

Kontrola funkce automatického nastavení svislé polohy stožáru (varianta na přání)

POZOR

Nebezpečí poškození majetku způsobené srážkou zvedacího stožáru s regály nebo ostatními předměty!

- Před použitím asistenčního systému "automatické nastavení svislé polohy stožáru" umístěte vozík do dostatečné vzdálenosti od regálů a ostatních předmětů.

- Chcete-li zkontrolovat funkci automatického nastavení svislé polohy stožáru, postupujte následovně:
- Stiskněte softwarové tlačítko .

Na displeji se zobrazí symbol .

- Nakloňte zvedací stožár zpět, dokud se nedotkne koncové zarážky.
- Nakloňte zvedací stožár dopředu.

Zvedací stožár se musí zastavit ve svislé poloze.

Lze použít automatické nastavení svislé polohy stožáru

- Pokud se zvedací stožár nezastaví ve svislé poloze, nepoužívejte asistenční systém.
- V takovém případě se obraťte na autorizované servisní středisko.

Asistenční systémy závislé na úhlu náklonu

Kalibrace kolmé polohy zvedacího zařízení



Kolmá poloha zvedacího zařízení se kalibruje pomocí průvodce na indikační a řídicí jednotce.

UPOZORNĚNÍ

Průvodce vyžaduje oprávnění přístupu pro vedoucího vozového parku. Přístup do nabídky nastavení je k dispozici, pouze pokud vozík stojí a je aktivována parkovací brzda. Pokud je parkovací brzda uvolněna předčasně, nabídka nastavení se zavře.

- Složte břemeno dolů, je-li to třeba.
- Jedte s vozíkem do oblasti, která se používá pro ukládání břemen do stohu a odbírání břemen ze stohu.

Po kalibraci asistenčního systému "kolmé polohy zvedacího zařízení" lze paletu uložit do regálu vodorovně, pokud vozík stojí například na rampě pro nákladní vozidla.

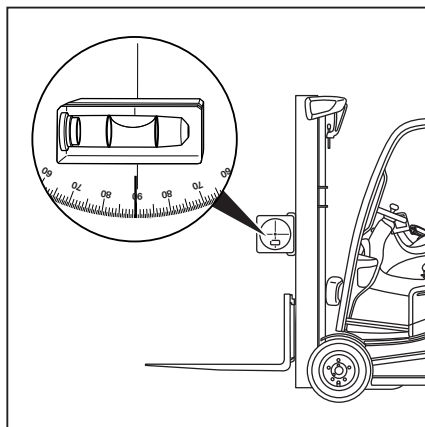

- Zvedněte mírně nosnou desku vidlice.
- Zatáhněte parkovací brzdu.
- Připevněte šablonu úhlu náklonu s vodováhou k vnější straně zvedacího stožáru. ▷
- Nastavte zvedací stožár do svislé polohy podle vodováhy.
- Stiskněte tlačítko .
- Stiskněte softwarové tlačítko  Softkey.
- Aktivujte "Oprávnění k přístupu pro vedoucího vozového parku".

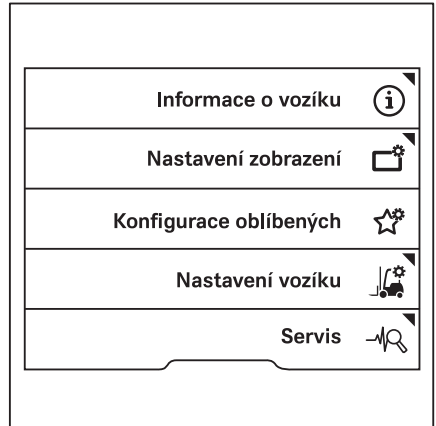

Asistenční systémy závislé na úhlu náklonu

- Stiskněte softwarové tlačítko Servis . ▷



- Mačkejte tlačítka posouvání  , dokud se nezobrazí nabídka Kalibrace. ▷
- Stiskněte softwarové tlačítko Kalibrace.

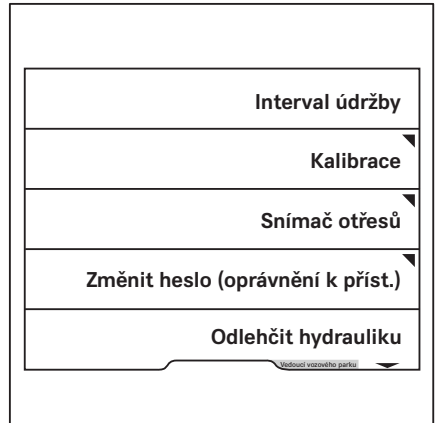

Asistenční systémy závislé na úhlu náklonu

- Stiskněte softwarové tlačítko **Náklon** zvedacího zařízení. ▷

Spustí se průvodce pro kalibraci měření břemene.

- Postupujte podle pokynů na displeji.
- Pokud se zobrazí zpráva Kalibrace neúspěšná ! , stiskněte softwarové tlačítko .
- Zopakujte postup.

Po úspěšném dokončení kalibrace se zobrazí zpráva Kalibrace úspěšná ✓.

- Vypněte vozík a znovu ho zapněte.

Kalibrace je nyní dokončena.

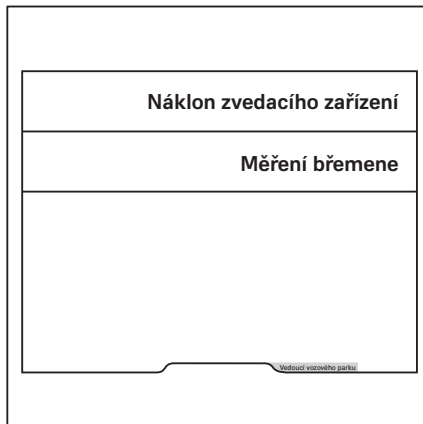

UPOZORNĚNÍ

Pokud se během kalibrace na displeji zobrazí zpráva A6701 Chyba sledování asistenčním systémem , proveďte znovu kalibraci.

Asistenční systémy závislé na zatížení

Detekce přetížení (varianta na přání)

VÝSTRAHA

Nebezpečí nehody v důsledku překročení přípustného zatížení!

Asistenční systém nenahrazuje povinnost řidiče dodržovat nosnost uvedenou na továrním štítku.

- Dodržujte nosnost uvedenou na továrním štítku.

Tento asistenční systém upozorní řidiče při zvednutí nadměrného břemena. Na indikační a řídicí jednotce se zobrazí hlášení **Přetížení** .

Maximální zatížení vždy odpovídá součtu zvednutého břemene a všech instalovaných přídavných zařízení. Autorizované servisní středisko může nakonfigurovat nastavení maximálního zatížení. Ovšem maximální zatížení nesmí být vyšší než jmenovité zatížení.

Detekce přetížení omezuje následujícím způsobem hydraulické funkce:

- Pokud je překročena jmenovitá nosnost nebo maximální zatížení nastavené autorizovaným servisním střediskem, omezí se rychlost zdvihu.
- Pokud jsou jmenovitá nosnost nebo nastavené maximální zatížení překročena o více než 10% je "Zvedání" zablokováno.





UPOZORNĚNÍ

Zvažte následující zvláštní požadavky:

- Pokud se porouchá tlakový snímač zatížení, předpokládá se maximální (nominální) zatížení. Funkce pracuje v maximální hladině.
- Pokud selže spínač fáze zdvihu, řídicí jednotka vozíku předpokládá, že nosná deska vidlice dosáhla maximální výšky zdvihu.
- V případě přetížení je funkce "zvedání" v továrním nastavení blokována. Autorizované servisní středisko může odstranit zablokovaní funkce "zvedání" a nahradit jej omezením této funkce.

Asistenční systémy závislé na zatížení

Konfigurace vedoucím vozového parku

- Aktivujte "Oprávnění k přístupu pro vedoucího vozového parku".
- Stiskněte tlačítko .
- Stiskněte softwarové tlačítko .
- Stiskněte softwarové tlačítko Nastavení vozíku . ▷

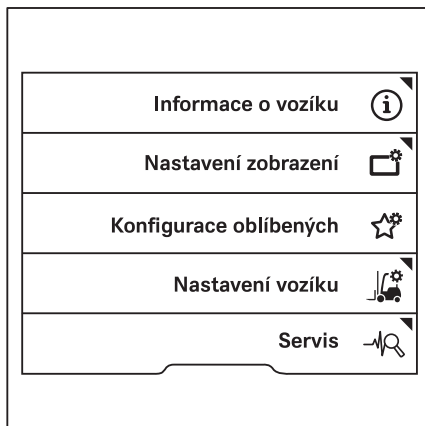

- Stiskněte softwarové tlačítko Detekce přetížení. ▷

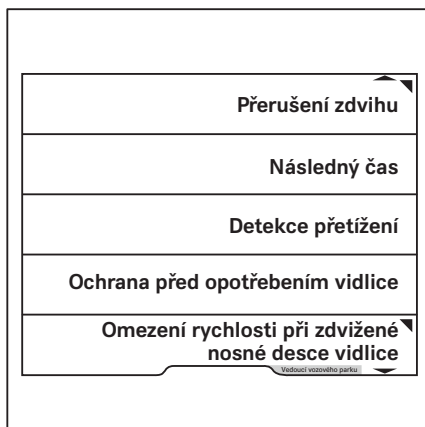

V této nabídce můžete definovat požadovanou hmotnost ▷

- Zadejte hmotnost pomocí softwarových tlačítek 0 až 9.



UPOZORNĚNÍ

Jako přetížení lze zadat pouze nižší hodnotu, než je povolená nosnost vozíku.

- Pro uložení stiskněte tlačítko

Nabídka se zavře.

1	Detekce přetížení Zadejte požadovanou hmotnost <div style="border: 1px solid black; padding: 2px; display: inline-block;">1,800 t</div> = smazat = uložit = storno <small>období pracovního parku</small>	6
2		7
3		8
4		9
5		0

Reflektor Dynamic Load Control 1 (varianta na přání)

⚠ VÝSTRAHA

Nebezpečí nehody v důsledku přetížení!

Dynamic Load Control 1 není bezpečnostní funkce a neosvobozuje řidiče od povinnosti dodržovat informace uvedené v diagramu nosnosti!

⚠ VÝSTRAHA

Nebezpečí nehody z důvodu pomalé reakce zdvihacího systému!

Pokud jsou pohyby zvedání konfigurovány tak, aby využívaly nízkou dynamiku, zdvihací systém reaguje na uvolnění ovládacího zařízení až po prodlevě, a to i v nouzové situaci. Nosná deska vidlice se nezastaví okamžitě, ale přibližně po jedné sekundě.

K tomuto chování může také dojít, když jsou konfigurována určitá nastavení pro Dynamic Load Control 1.

- Při práci buďte obzvlášť opatrní a pozorní.
- Dodržujte pokyny uvedené v části "Dynamika hydraulických pohybů" v kapitole nazvané "Zvedání".

Dynamic Load Control 1 zlepšuje manipulaci s břemenem. Tato funkce chrání vozík a břemeno před prudkými pohyby.

Asistenční systémy závislé na zatížení

Dynamic Load Control 1 reguluje dynamiku zvedání a sklápění a jízdní dynamiku podle následujících kritérií:

- Výška zdvihu
- Hmotnost břemene

Pohyby břemene, které mohou vést ke kritickým podmínkám, jsou v případě potřeby zpomaleny.

Dynamic Load Control 1 zasáhne v následujících provozních situacích:

- S teleskopickým zvedacím stožárem:
Nosná deska vidlice je alespoň 2,1 m nad zemí.
- S triplexovým zvedacím stožárem nebo zvedacím stožárem NiHo:
Nosná deska vidlice je v druhé části zvedacího stožáru
- Naložené břemeno překračuje 50 % jmenovitého zatížení

Rychlost jízdy je omezena na 5 km/h při zdvihu do výšky 2,1 m a vyšší nebo v druhé části zvedacího stožáru.



UPOZORNĚNÍ

Po spuštění nosné desky pod výše uvedenou výšku zdvihu, může řidič znovu deaktivovat omezení rychlosti. To provedete krátkým uvolněním pedálu akceleračního.

Při poruše snímače systému Dynamic Load Control 1 se úroveň zásahu funkce zvýší na maximum.

Reflektor Dynamic Load Control 2 (varianta na přání)

VÝSTRAHA

Nebezpečí nehody v důsledku přetížení!

"Dynamic Load Control 2" není bezpečnostní funkce a neosvobozuje řidiče od povinnosti dodržovat informace uvedené v diagramu nosnosti!

▲ VÝSTRAHA

Nebezpečí nehody z důvodu pomalé reakce zdvihacího systému!

Pokud jsou pohyby zvedání konfigurovány tak, aby využívaly nízkou dynamiku, zdvihací systém reaguje na uvolnění ovládacího zařízení až po prodlevě, a to i v nouzové situaci. Nosná deska vidlice se nezastaví okamžitě, ale přibližně po jedné sekundě.

K tomuto chování může také dojít, když jsou konfigurována určitá nastavení pro Dynamic Load Control 2.

- Při práci buďte obzvlášť opatrní a pozorní.
- Dodržujte pokyny uvedené v části "Dynamika hydraulických pohybů" v kapitole nazvané "Zvedání".

"Dynamic Load Control 2" zlepšuje manipulaci s břemenem. Tato funkce chrání vozík a břemeno před prudkými pohyby.

Dynamic Load Control 2 reguluje dynamiku zvedání a sklápění a jízdní dynamiku podle následujících kritérií:

- Výška zdvihu
- Hmotnost břemene
- Těžiště břemene

Dynamic Load Control 2 zasáhne v následujících provozních situacích:

- S teleskopickým zvedacím stožárem:
Nosná deska vidlice je alespoň 2,1 m nad zemí.
- S triplexovým zvedacím stožárem nebo zvedacím stožárem NiHo:
Nosná deska vidlice je v druhé části zvedacího stožáru
- Těžiště vozíku se posunulo do nepříznivé polohy vzhledem k poloze zatížení

Dynamic Load Control 2 vypočítá vzájemné působení mezi těmito třemi kritérii a zasáhne podle vypočítaného výsledku.

Pohyby břemene, které mohou vést ke kritickým podmínkám, jsou v případě potřeby zpomaleny.

Rychlost jízdy je omezena na 5 km/h při zdvihu do výšky 2,1 m a vyšší nebo v druhé části zvedacího stožáru.

Asistenční systémy závislé na zatížení

UPOZORNĚNÍ

Po spuštění nosné desky pod výše uvedenou výšku zdvihu, může řidič znovu deaktivovat omezení rychlosti. To provedete krátkým uvolněním pedálu akcelérátoru.

Sloupcový ukazatel na displeji indikační a řídicí jednotky je součástí informací o břemenu. Je součástí systému Dynamic Load Control 2.

Počet a barva sloupců indikují v jakém rozsahu mají určená hmotnost břemene a těžiště břemene vliv na stabilitu vozíku.

Sloupec je rozdělen na tři části a deset segmentů.

A Šedá oblast

Dynamika pohybů zvedání a pohybů naklánění není znatelně omezena.

B Žlutá oblast

Pokud je naloženo břemeno s hmotností blízkou se jmenovité nosnosti, zobrazení se posune do žluté oblasti.

Dynamika pohybů zvedání a naklánění je znatelně omezena.

– Manipulujte s břemenem s náležitou péčí.

C Červená oblast

Pokud kombinace hmotnosti a těžiště břemene překročí určitou hodnotu, zobrazení se posune do červené oblasti.

Dynamika pohybů zvedání a naklánění je výrazně omezena.

– V takovém případě složte břemeno dolů nebo jej sklopte dozadu.

Při poruše snímače systému Dynamic Load Control 2 se úroveň zásahu funkce zvýší na maximum. Místo sloupce se zobrazí křížek.

– Pokud se toto zobrazení zobrazuje nepřetržitě, obraťte se na autorizované servisní středisko.

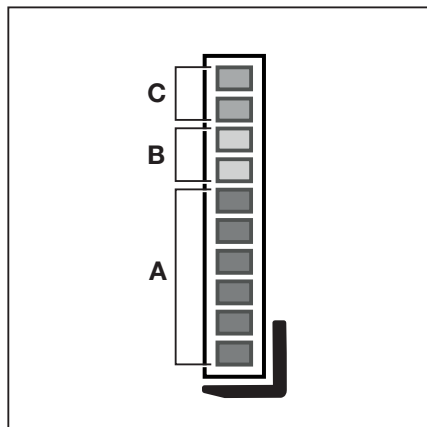

A Šedá
B Žlutá
C Červená

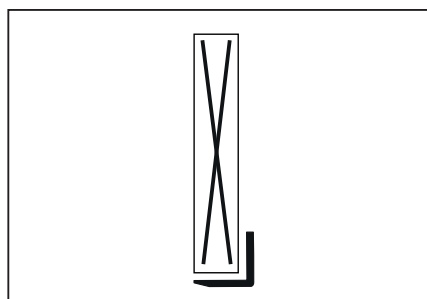

Měření břemene (varianta na přání) ▷

Znalost hmotnosti transportovaného břemene přináší řidiči vyšší bezpečnost. Pokud je vozík vybaven asistenčním systémem "měření břemene", změří se hmotnost zdviženého břemene a zobrazí se na indikační a řídicí jednotce (1). Přesnost měření je 5 % jmenovité nosnosti.

- Dodržujte následující bezpečnostní informace.

⚠ NEBEZPEČÍ

Nebezpečí nehod v důsledku padajících břemen!

Břemeno může spadnout, pokud není bráno v potaz těžiště břemene nebo břemeno není zvedáno bezpečně.

- Bezpečně zvedněte břemeno; viz kapitola nazvaná "Zvedání břemen".

⚠ VÝSTRAHA

Nebezpečí nehody v důsledku překročení zbytkové nosnosti.

Pokud hmotnost určená funkcí měření břemene přesahuje povolenou zbytkovou nosnost vozíku, nelze vozík bezpečně používat.

- Břemeno ihned složte dolů a snižte zatížení.
- V případě nutnosti použijte jiný vozík s dostatečnou nosností.



UPOZORNĚNÍ

Měření břemene musí být kalibrováno, aby byla vždy zajištěna přesnost. Pro kalibraci je vyžadováno "oprávnění přístupu pro správce vozového parku". Tento přístup je vyžadován:

- po výměně ramen vidlice,
- po montáži nebo výměně přídatných zařízení,
- pokud jsou zobrazené hodnoty evidentně nesprávné.

Pokud je trvale zobrazeno - . - - t, znamená to, že funkce je nesprávně kalibrována (břemeno < 0 kg).

- Viz část nazvaná "Kalibrace měření břemene".

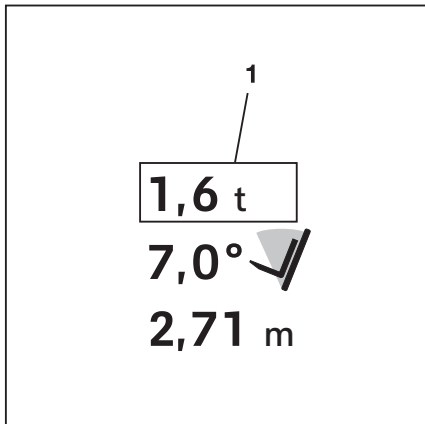

Asistenční systémy závislé na zatížení

UPOZORNĚNÍ

Při výměně ramen vidlice nebo přídavných zařízení musí být vynulováno měření břemene.

- Viz část nazvaná "Vyvážení nuly asistenčních systémů".



Kalibrace měření břemene

Pokud je vozík vybaven asistenčním systémem "měření břemene", potom tento asistenční systém musí být kalibrován.

Kalibrace měření břemene se provádí prostřednictvím průvodce na indikační a řídicí jednotce.

UPOZORNĚNÍ



Postup kalibrace vyžaduje oprávnění k přístupu pro vedoucího vozového parku. Přístup do nabídky nastavení je k dispozici, pouze pokud vozík stojí a je aktivována parkovací brzda. Pokud je parkovací brzda uvolněna předčasně, nabídka nastavení se zavře.

- Složte břemeno dolů, je-li to třeba.
- Zajeďte s vozíkem na rovný povrch.
- Zatáhněte parkovací brzdu.
- Stiskněte tlačítko .
- Stiskněte softwarové tlačítko  Softkey.
- Aktivujte "Oprávnění k přístupu pro vedoucího vozového parku".

Asistenční systémy závislé na zatížení

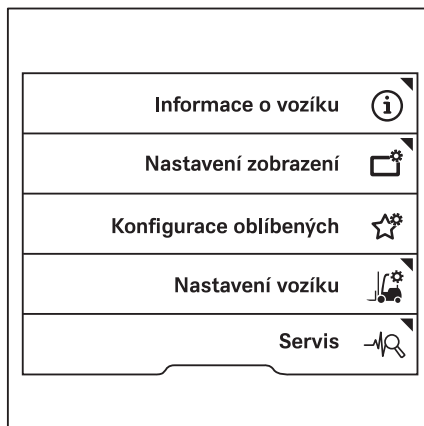
- Stiskněte softwarové tlačítko Servis . ▷



- Mačkejte tlačítka posouvání  , dokud se nezobrazí nabídka Kalibrace. ▷

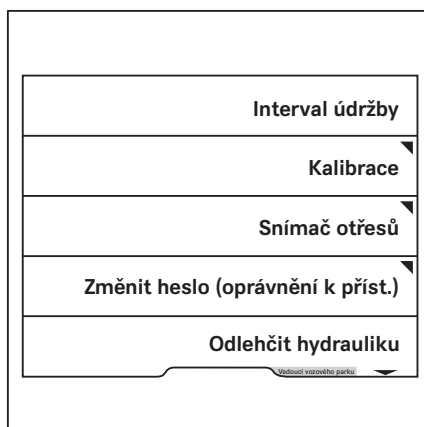

Asistenční systémy závislé na zatížení

- Stiskněte softwarové tlačítko Měření břemene.

Spustí se průvodce pro kalibraci měření břemene.

- Postupujte podle pokynů na displeji.
- Pokud se zobrazí zpráva Kalibrace neúspěšná ! , stiskněte softwarové tlačítko .
- Zopakujte postup.

Po úspěšném dokončení kalibrace se zobrazí zpráva Kalibrace úspěšná ✓ .

- Vypněte vozík a znovu ho zapněte.

Kalibrace je nyní dokončena.

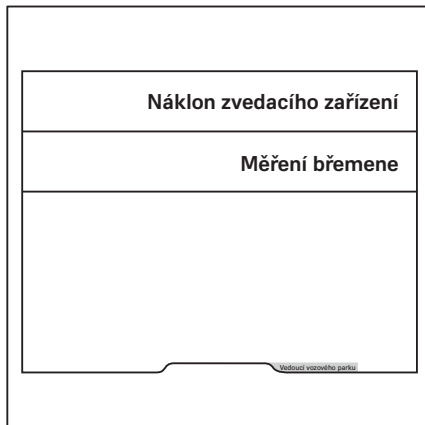

UPOZORNĚNÍ

Pokud se během kalibrace na displeji zobrazí zpráva A6701 Chyba sledování asistenčním systémem , proveďte znovu kalibraci.

Přesné měření břemene (varianta na přání)

Tento asistenční systém je k dispozici, pouze pokud je vozík vybaven variantou "měření břemene".

Varianta "Přesné měření břemene" umožňuje změřit hmotnost zvedaného břemene a zobrazit ji na indikační a řídicí jednotce s přesností na 3 % jmenovité nosnosti vozíku.



UPOZORNĚNÍ

Pokud se břemeno nebude měřit se zařízením pro svaz nákladu, spusťte funkci táry. Viz následující část.

- Opatrně zvedněte břemeno.
- Stiskněte tlačítko .

Zobrazí se první úroveň nabídky.

- Stiskněte softwarové tlačítko .



- Stiskněte softwarové tlačítko  (1).

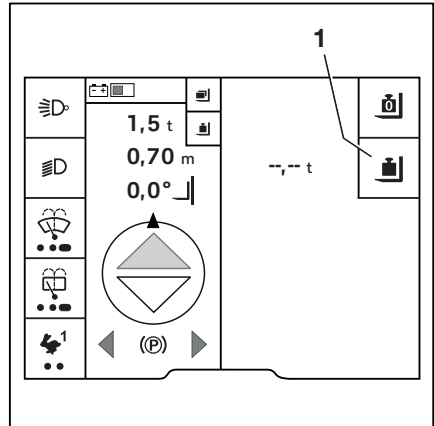

Zobrazí se výzva Spustte krátce vidlice .



- Spustte nosnou desku vidlice.



UPOZORNĚNÍ

Pomalé spouštění nosné desky vidlice zvyšuje přesnost měření u vozíku s vícepákovým ovládním.

Vypočítá se hodnota. Zobrazí se hlášení Probíhá výpočet .

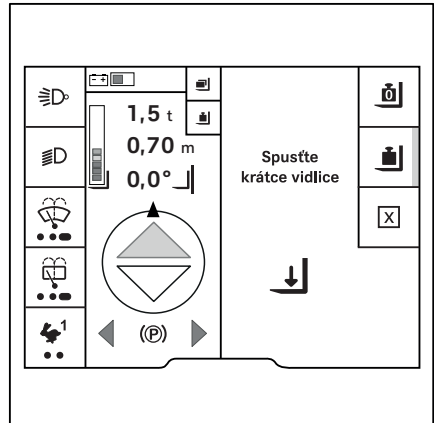

Asistenční systémy závislé na zatížení

Pokud byl výpočet úspěšný, zobrazí se naměřená hmotnost břemene (1). ▷

UPOZORNĚNÍ

Pokud funkce táry nebyla aktivní, zobrazí se celková hmotnost zvedaného břemene.

Naměřená hmotnost zůstane zobrazena, dokud:

- Nedojde k dalšímu měření břemene
 - Systém snímačů nedetekuje změnu hmotnosti
- V takovém případě se jako hmotnost zobrazí - . - - t.

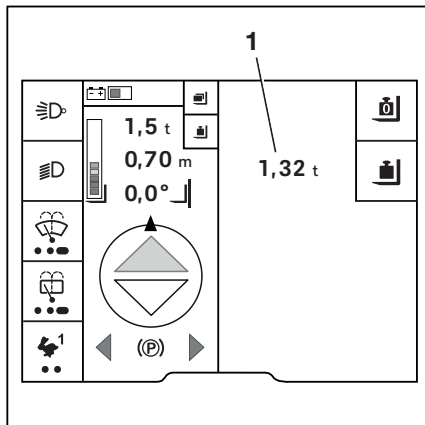

Funkce táry (varianta na přání) ▷



Funkce táry je podfunkcí funkce přesného měření břemene. Pokud by funkce přesného měření břemene neměla započítat hmotnost nádoby na náklad, musí být spuštěna funkce táry. Poté je možné určit čistou hmotnost zvednutého břemene.

UPOZORNĚNÍ

Během následujícího procesu je nutné trochu spustit nosnou desku vidlice. Vidlice se při tom nesmí dotknout země, protože jinak bude výsledek nepřesný.



- Nastavte zvedací stožár do svislé polohy.
- Zvedněte prázdný přepravní kontejner, například bednu.
- Zvedněte vidlici do výšky od 300 mm do 800 mm.
- Stiskněte tlačítko .

Zobrazí se první úroveň nabídky.

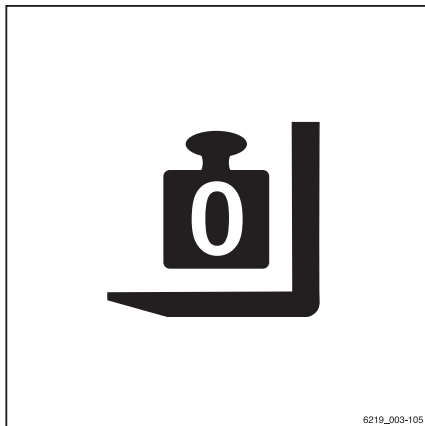
- Stiskněte softwarové tlačítko .
- Stiskněte softwarové tlačítko .



6219_003-105

- Stiskněte softwarové tlačítko  (1).
- Rozsvítí se aktivační lišta vedle symbolu .

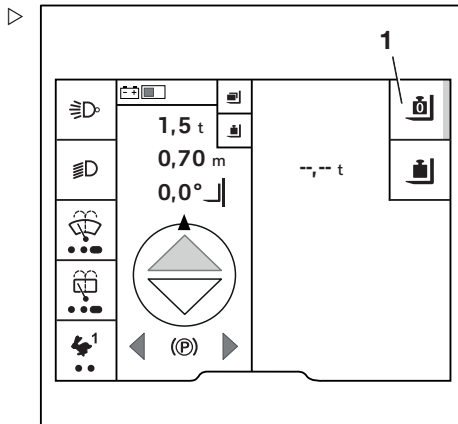

Zobrazí se výzva Spustte krátce vidlice .

- Spustte nosnou desku vidlice.

Vypočítá se hodnota. Zobrazí se hlášení Probíhá vyváž. nuly .

Pokud byla funkce táry úspěšně spuštěna, je zobrazena hmotnost 0,00 t. Aktivační lišta vedle symbolu  zůstane svítit.

- Pokud nebyla funkce táry úspěšně spuštěna, postupujte podle výzev na displeji a postup zopakujte.

Když je zvednuto břemeno, zobrazí se  t.

Lze provést "Přesné měření břemene".

- Chcete-li vymazat hmotnost obalu, znovu stiskněte softwarové tlačítko .

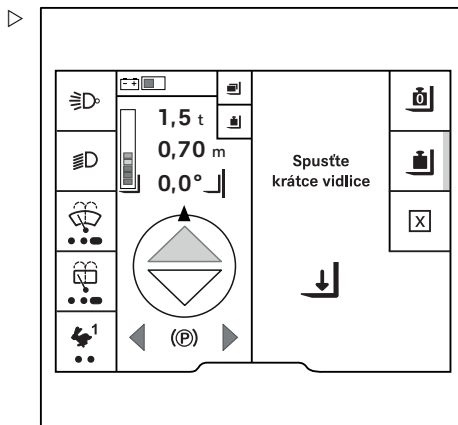

VÝSTRAHA

Nebezpečí nehody z důvodu nesprávné specifikace břemene.

Pokud se požadavky na funkci přesného měření břemene změní, musí být funkce táry spuštěna znovu, například pokud musí být přesné měření břemene provedeno bez bedny. V opačném případě bude nové přesné měření břemene nadále odečítat hmotnost bedny.

- Znovu spustte funkci táry bez nákladu nebo bedny.

Asistenční systémy závislé na zatížení

Celkové zatížení (varianta na přání)



Variantu "celkové zatížení" použijte pro výpočet celkové hmotnosti více břemen. "Celkové zatížení" je doplňková funkce "měření břemene". Zaznamenává jednotlivá zatížení a ukládá až tři celková zatížení.

To umožňuje například naložení tří různých kontejnerů a určení jejich ložné hmotnosti. Tato funkce je například užitečná, pokud má kontejner omezené užitečné zatížení a chcete vědět, kdy bude dosaženo povolené hmotnosti břemene.

Tato funkce je užitečná například pro srovnání zatížení uvedeného v dodacích dokumentech se skutečným zatížením.

Postup pro spočítání celkového zatížení je následující:

- 1 Zvedněte břemeno a vyvolejte nabídku zatížení.
- 2 Změřte zatížení.
- 3 Přičtěte/odečtěte zatížení.

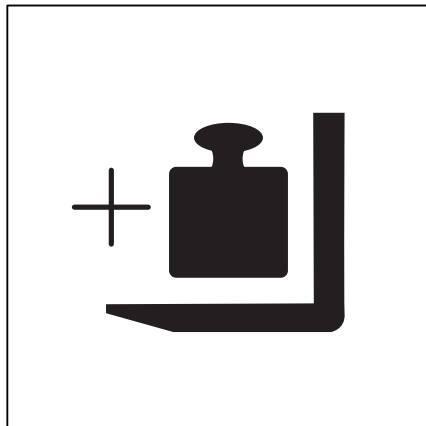

VÝSTRAHA

Nebezpečí porušení stability.

Pokud hmotnost určená funkcí měření břemene přesahuje povolenou zbytkovou nosnost vozíku, nelze vozík bezpečně používat.

- Nezvedejte břemeno výše než 800 mm.
- Břemeno ihned složte dolů a snižte zatížení.
- V případě nutnosti použijte jiný vozík s dostatečnou nosností.



UPOZORNĚNÍ



Zvedněte břemeno do výšky od 300 mm do 800 mm, neboť břemeno musí být následně mírně spuštěno pro proces vážení. Pokud proces vážení zjistí, že břemeno je příliš těžké, břemeno nesmí být zvednuto výše než 800 mm. Ramena vidlice se nesmí dotýkat země.

Zvednutí břemene a vyvolání nabídky zatížení

- Opatrně zvedněte břemeno.

- Stiskněte tlačítko .

Zobrazí se první úroveň nabídky.

- Stiskněte softwarové tlačítko .
- Stiskněte softwarové tlačítko .

Zobrazí se nabídka se třemi úložnými místy pro celkové zatížení.



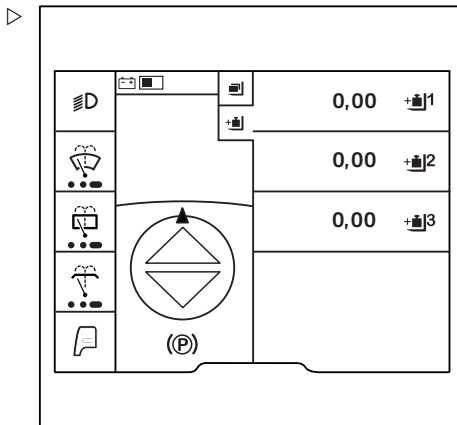

Celkové zatížení je zde vysvětleno pomocí 1.

- Stiskněte softwarové tlačítko .



Zobrazí se nabídka pro úložné místo 1.

Tato nabídka poskytuje následující funkce:

-  Tára
-  Přesné měření břemene
-  Přičíst břemeno
-  Odečíst břemeno
-  Odstranění celkového zatížení

Změřit břemeno

- Stiskněte softwarové tlačítko . Změřte hmotnost břemene.

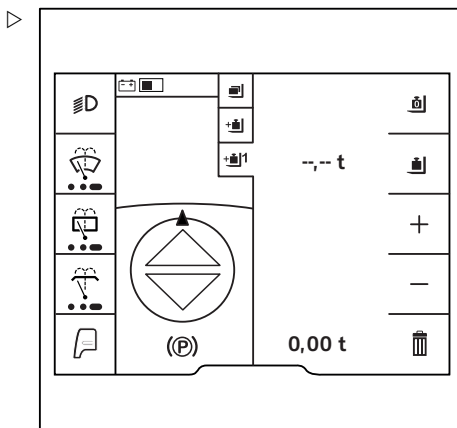

Asistenční systémy závislé na zatížení

Zobrazí se zpráva s výzvou Spusťte krátce vidlice ↓.

– Spusťte nosnou desku vidlice.

Vypočítá se hodnota. Zobrazí se hlášení Probíhá výpočet ⌚.

Pokud byl výpočet úspěšný, zobrazí se břemeno.

Přidání břemene

- Zdvihněte břemeno, které chcete přidat.
- Změřte zatížení podle výše uvedeného popisu.
- Stiskněte softwarové tlačítko + .

Břemeno se automaticky uloží.

Odečítání břemene

- Zdvihněte břemeno, které chcete odečíst.
- Změřte zatížení podle výše uvedeného popisu.
- Chcete-li odečíst aktuální břemeno, stiskněte softwarové tlačítko – .

Aktuální břemeno je odečteno od součtu.

Břemeno se automaticky uloží.

UPOZORNĚNÍ

Pokud například bylo toto břemeno přidáno ke špatnému celkovému zatížení, je možné provést odečtení s dříve změřeným a přidáním břemenem.

Odstranění celkového zatížení

- Chcete-li odstranit celkové zatížení, stiskněte softwarové tlačítko ☒ .

Zobrazí se hlášení Smazat součet břemen? ? .

- Pro smazání stiskněte softwarové tlačítko ☑ .
- Pro zrušení stiskněte softwarové tlačítko ☒ .

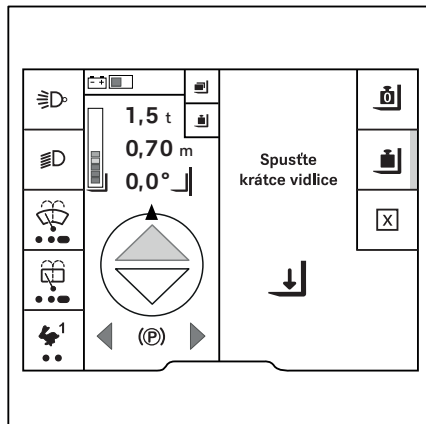

Zobrazení se vrátí zpět do nabídky se třemi úložnými místy.

Vyvážení nuly asistenčních systémů

Vyvážení nuly asistenčních systémů

Proces vyvážení nuly



Následující asistenční systémy někdy vyžadují vyvážení nuly.

- **Měření břemene**
Při výměně ramen vidlice nebo přídavných zařízení
- **Zobrazení výšky zdvihu**
Při výměně opotřebených pneumatik
Pro stále více opotřebené pneumatiky / pro nové pneumatiky
- **Zobrazení úhlu náklonu stožáru**
 - Při výměně páru opotřebených pneumatik, pokud je odlišná míra opotřebení předních a zadních pneumatik.
 - Pokud přední a zadní pneumatiky vykazují odlišnou míru opotřebení.
- **Elektrická ochrana vidlice před opotřebením**
Při výměně ramen vidlice



UPOZORNĚNÍ

Jako příklad je zde uvedeno vyvážení nuly pro asistenční systém "měření břemene".

- Aktivujte "Oprávnění k přístupu pro vedoucího vozového parku".
- Stiskněte tlačítko .
- Stiskněte softwarové tlačítko .
- Stiskněte softwarové tlačítko Nastavení vozíku .

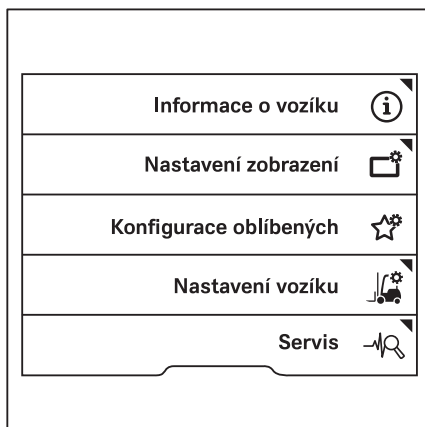

- Stiskněte softwarové tlačítko Vyvážení nuly.

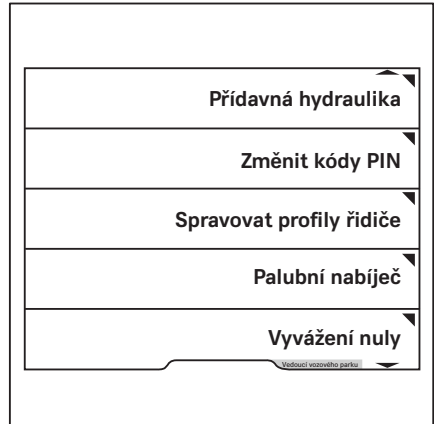

- Stiskněte softwarové tlačítko asistenční funkce, pro kterou má být vyvážení nuly provedeno, např. Hmotnost břemene.

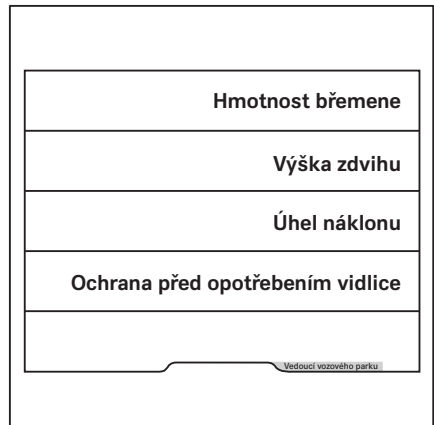

UPOZORNĚNÍ

Procesy vyvážení nuly ostatních asistenčních systémů jsou téměř shodné.

Vyvážení nuly asistenčních systémů

Pokyny jsou zobrazeny na displeji.

Zde: Spusťte vidlice

Po provedení pokynů se zobrazí hlášení Vyvážení nuly bylo úspěšné nebo Vyvážení nuly selhalo.

- Pokud vyvážení nuly selhalo, zkuste to znovu.
- Pokud vyvážení nuly opakovaně selže, obraťte se na autorizované servisní středisko.

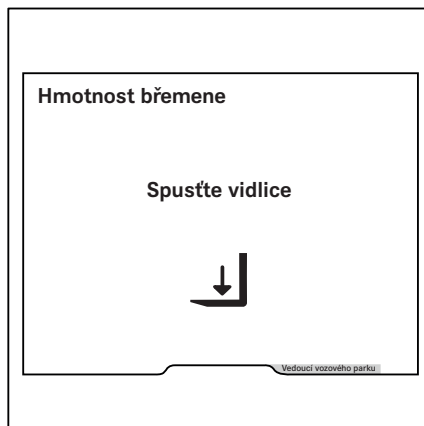

Snížení tlaku hydraulického systému

Potřeba snížení tlaku hydraulického systému

Chcete-li aktivovat k použití funkce přídavné hydrauliky jiné než základní, vozík má k tomuto účelu konektory (1) na zvedacím stožáru.

K těmto konektorům lze připevnit svěrací a nesvěrací přídavná zařízení.

- Nesvěrací přídavná zařízení jsou připojena k třetímu hydraulickému okruhu pomocí konektorů (1) na nosné desce vidlice a ovládají se pomocí "5. hydraulické funkce".

Pokud je vozík vybaven vícepákovým ovládním, přídavná zařízení lze ovládat také pomocí "6. hydraulické funkce".

- Svěrací přídavná zařízení se neovládají pomocí "5./6. hydraulické funkce"

Přídavná zařízení smí instalovat pouze oprávněné osoby. Během instalace přídavných zařízení musí být dodrženy specifikace poskytnuté výrobcem a dodavatelem přídavných zařízení.

Před výměnou přídavných zařízení musí být hydraulický systém odtlakován. To se provádí prostřednictvím průvodce na indikační a řídicí jednotce.

Pokud má vozík "5. hydraulickou funkci" nebo "6. hydraulickou funkci", musí být odtlakovány také jejich hydraulické okruhy.

- Odtlakujte hydraulický systém podle následujících částí.
- "Průvodce snížením tlaku hydraulického systému"
- "Snížení tlaku hydraulického systému pomocí..." (viz příslušné ovládací zařízení!)
- "Snížení tlaku hydraulického systému pomocí... a 5. funkce" (viz příslušné ovládací zařízení!)
- "Zvláštní opatření pro svěrací přídavná zařízení"
- "Dokončení odtlakování"

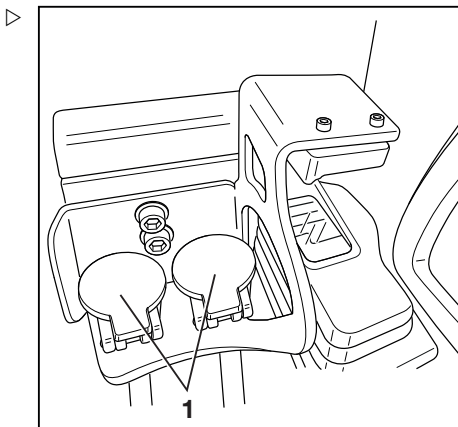

Konektory na zvedacím stožáru

Snížení tlaku hydraulického systému

Průvodce snížením tlaku hydraulického systému

Odtlakování hydraulického systému se provádí prostřednictvím průvodce na indikační a řídicí jednotce.

Pokud je tato funkce vyžadována pro každodenní provoz, obraťte se na autorizované servisní středisko. Autorizované servisní středisko může tuto funkci povolit pro řidiče.





UPOZORNĚNÍ

Průvodce vyžaduje oprávnění přístupu pro správce vozového parku. Přístup do nabídky nastavení je k dispozici, pouze pokud vozík stojí a je aktivována parkovací brzda. Pokud je parkovací brzda uvolněna předčasně, nabídka nastavení se zavře.

- Složte břemeno dolů, je-li to třeba.
- Zatáhněte parkovací brzdu.

Spuštění průvodce

- Stiskněte tlačítko .
- Stiskněte softwarové tlačítko .
- Aktivujte "Oprávnění k přístupu pro vedoucího vozového parku".
- Stiskněte softwarové tlačítko **Servis** . ▷

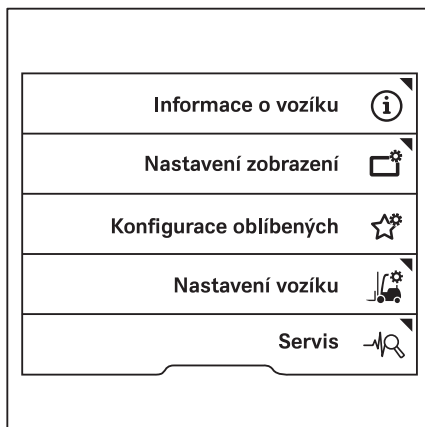

Snížení tlaku hydraulického systému

- Mačkejte tlačítka posouvání Δ ∇ , dokud se nezobrazí nabídka Odlehčit hydrauliku.
- Stiskněte softwarové tlačítko Odlehčit hydrauliku.



Zobrazí se následující hlášení: Pozor, může dojít k pohybům na zvedacím zařízení! !

- Pro potvrzení stiskněte softwarové tlačítko .

Stisknutím softwarového tlačítka opustíte průvodce.

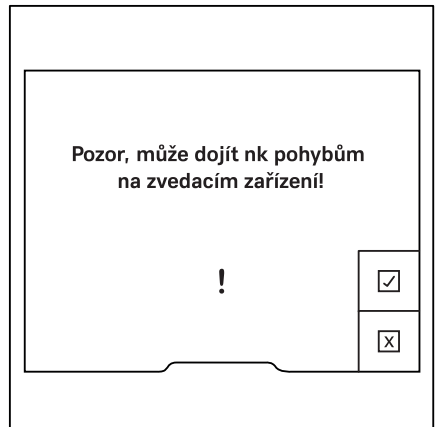

Snížení tlaku hydraulického systému

Zobrazí se následující hlášení: Vychyľte všechny hydraulické osy, poté vypněte vozík !

- Odtlakujte hydrauliku, viz příslušná část týkající se příslušných ovládacích zařízení.

⚠ VÝSTRAHA

Pohyby systému zvedání břemen představuje riziko pohmoždění!

Během postupu odtlakování lze nosnou deskou vidlice nebo zvedacím stožárem mírně pohybovat.

- Nevkládejte ruce a nestůjte pod součástmi systému zvedání břemen.



UPOZORNĚNÍ

Nehýbejte volantem při odtlakování hydrauliky. V opačném případě se v hydraulickém systému znovu zvýší tlak. Jakmile se v hydraulickém systému znovu zvýší tlak, funkce pro uvolnění tlaku v hydraulice bude neaktivní.

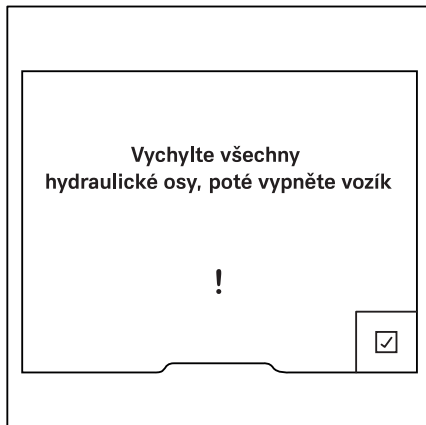

Odtlakování hydraulického systému vícepákovým ovládním

- Spust'te "přívodce pro odtlakování hydraulického systému".

Odtlakování hydraulických okruhů pro základní funkce



Základní funkce zahrnují první čtyři hydraulické funkce. Základní funkce jsou řízeny prostřednictvím prvních dvou hydraulických okruhů.

Základní funkce jsou:

- Zvedání nosné desky vidlice
 - Spouštění nosné desky vidlice
 - Naklonění zvedacího stožáru dopředu
 - Sklopení zvedacího stožáru dozadu
- Jedenkrát pohněte ovládacími pákami (1, 2) ve směru šipky až do koncové polohy.

Hydraulické okruhy pro základní funkce se nyní odtlakují.

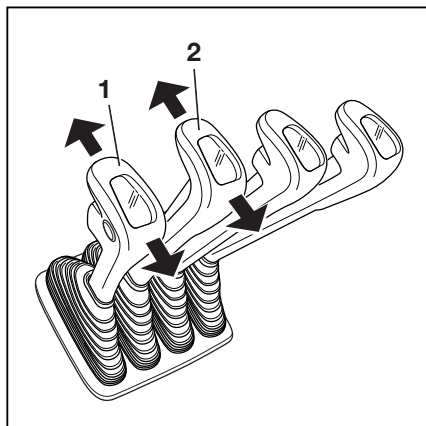

Odtlakování hydraulických okruhů pro přídavné funkce

Mezi přídavné funkce patří boční posuv a nastavení vidlice. Upínací přídavná zařízení jsou také připojena k těmto hydraulickým okruhům. Tyto funkce jsou ovládány prostřednictvím hydraulických okruhů 3 a 4.

- Jednou pohněte ovládací pákami (3, 4) pro ovládání hydraulických funkcí ve směru šipky až do krajních poloh.

Hydraulické okruhy pro přídavné funkce jsou nyní odtlakovány.



UPOZORNĚNÍ

V závislosti na vybavení může být ovládací páka (2) přiřazena funkcím bočního posuvu a nastavení vidlice.

- V takovém případě stiskněte tlačítko (1) a podržte ho.
- Jedenkrát zatlačte ovládací páku (2) ve směru šipky až do koncové polohy.
- Uvolněte tlačítko (1).

Hydraulické okruhy bočního posuvu a nastavení vidlice jsou nyní odtlakovány. Konektory na zvedacím stožáru se odtlakují.

Dokončení odtlakování

- Pro dokončení odtlakování proveďte část nazvanou "Ukončení průvodce".

Odtlakování hydraulického systému vícepákovým ovládáním a 5. a 6. funkcí

Pokud je vozík vybaven vícepákovým ovládáním, přídavná zařízení lze též ovládat pomocí "5. hydraulické funkce" a "6. hydraulické funkce".

- Spustěte "průvodce pro odtlakování hydraulického systému".

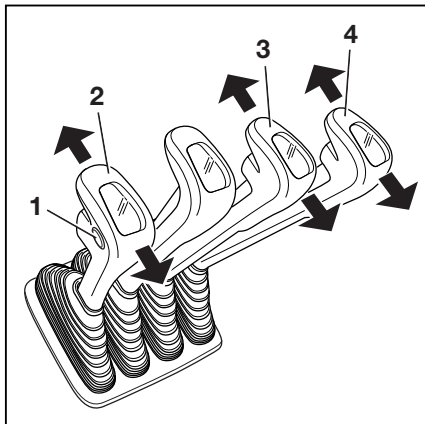

Snížení tlaku hydraulického systému

Odtlakování hydraulických okruhů pro "5. a 6. funkci" ▷

Pokud má vozík "5. a 6. funkci", musí být odtlakovány také jejich hydraulické okruhy. Postup je podobný jako při odtlakování hydraulických okruhů pro základní a přídavné funkce. Hydraulické okruhy se navíc odtlakovávají stejným způsobem, jako se ovládají přídavná zařízení. Hydraulické okruhy pro "5. a 6. funkci" se ovládají pomocí příslušných tlačítek na ovládacích zařízeních.

- Stiskněte tlačítko (1) a přidržte ho.
- Jedenkrát zatlačte ovládací páku (4) ve směru šipky až do koncové polohy.

Hydraulický okruh 5. hydraulické funkce se odtlakuje. Konektory na zvedacím stožáru se odtlakují.

- Stiskněte tlačítko (2) a přidržte ho.
- Jedenkrát zatlačte ovládací páku (3) ve směru šipky až do koncové polohy.

Hydraulický okruh 6. hydraulické funkce se odtlakuje. Konektory na zvedacím stožáru se odtlakují.

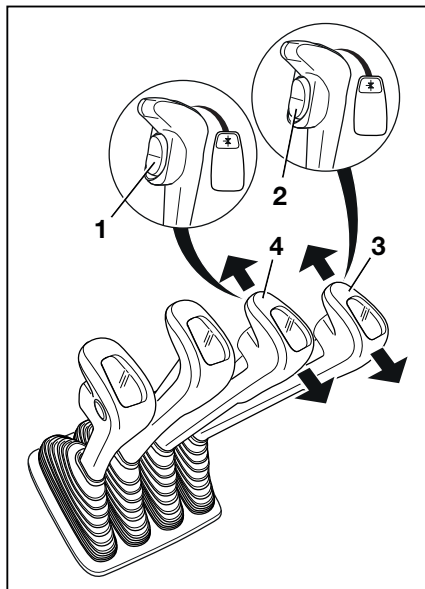

Dokončení odtlakování

- Pro dokončení odtlakování proveďte část nazvanou "Ukončení průvodec".

Odtlakování hydraulického systému dvěma páčkami

- Spustíte "průvodec pro odtlakování hydraulického systému".

Odtlakování hydraulických okruhů pro základní funkce

Základní funkce zahrnují první čtyři hydraulické funkce. Základní funkce jsou řízeny prostřednictvím prvních dvou hydraulických okruhů.

Základní funkce jsou:

- Zvedání nosné desky vidlice
 - Spouštění nosné desky vidlice
 - Naklonění zvedacího stožáru dopředu
 - Sklopení zvedacího stožáru dozadu
- Jedenkrát zatlačte křížovou páku (1) ve směru šipky až do koncové polohy.

Hydraulické okruhy pro základní funkce se nyní odtlakují.

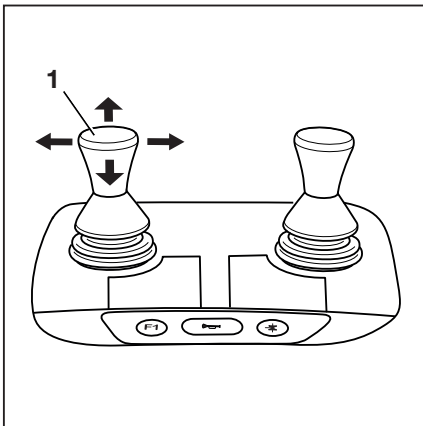

Odtlakování hydraulických okruhů pro přídatné funkce

Mezi přídatné funkce patří boční posuv a nastavení vidlice. Upínací přídatná zařízení jsou také připojena k těmto hydraulickým okruhům. Tyto funkce jsou ovládány prostřednictvím hydraulických okruhů 3 a 4.

- Jedenkrát pohněte křížovou pákou (1) pro ovládání přídatných funkcí ve směru šipky až do koncové polohy.

Hydraulické okruhy pro přídatné funkce jsou nyní odtlakovány.

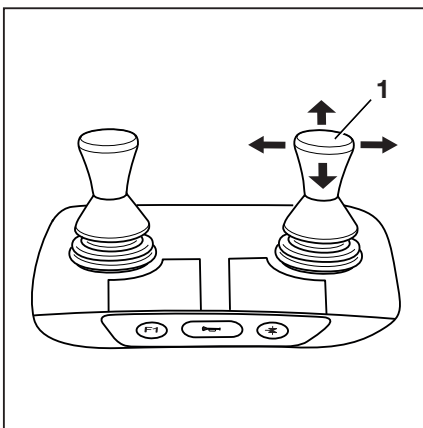

Dokončení odtlakování

- Pro dokončení odtlakování provedte část nazvanou "Ukončení průvodce".

Odtlakování hydraulického systému pomocí dvou páček a 5. funkce

Pokud je vozík vybaven dvěma páčkami, přídatná zařízení lze též ovládat pomocí "5. hydraulické funkce".

- Spusťte "průvodce pro odtlakování hydraulického systému".

Snížení tlaku hydraulického systému

Odtlakování hydraulických okruhů pro "5. hydraulickou funkci" ▷

Pokud má vozík "5. hydraulickou funkci", musí být rovněž odtlakovány její hydraulické okruhy. Postup je podobný jako při odtlakování hydraulických okruhů pro základní a přídavné funkce. Hydraulický okruh se navíc odtlakovává stejným způsobem, jakým se ovládají přídavná zařízení. Hydraulický okruh pro "5. hydraulickou funkci" se aktivuje pomocí funkčního tlačítka pro "5. funkci" (2).

- Aktivujte funkční tlačítko "5. funkce" (2).

Kontrolka LED "5. funkce" ** se rozsvítí.

- Jedenkrát zatlačte křížovou páku (1) ve směru šipky až do koncové polohy.

Hydraulický okruh 5. hydraulické funkce se odtlakuje. Konektory na zvedacím stožáru se odtlakují.

- Aktivujte funkční tlačítko "5. funkce" (2).

Kontrolka LED "5. funkce" ** zhasne.

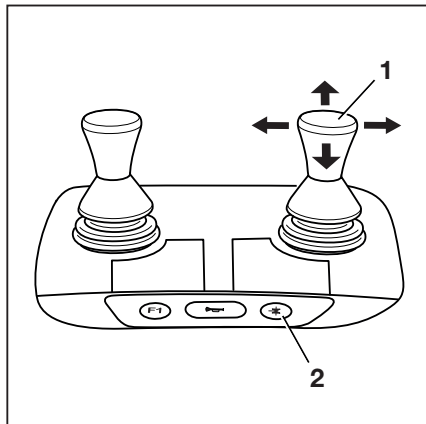

Dokončení odtlakování

- Pro dokončení odtlakování provedte část nazvanou "Ukončení průvodce".

Odtlakování hydraulického systému pomocí tří páček

- Spustíte "průvodce pro odtlakování hydraulického systému".

Odtlakování hydraulických okruhů pro základní funkce

Základní funkce zahrnují první čtyři hydraulické funkce. Základní funkce jsou řízeny prostřednictvím prvních dvou hydraulických okruhů.

Základní funkce jsou:

- Zvedání nosné desky vidlice
 - Spouštění nosné desky vidlice
 - Naklonění zvedacího stožáru dopředu
 - Sklopení zvedacího stožáru dozadu
- Jedenkrát zatlačte křížovou páku (1) ve směru šipky až do koncové polohy.

Hydraulické okruhy pro základní funkce se nyní odtlakují.

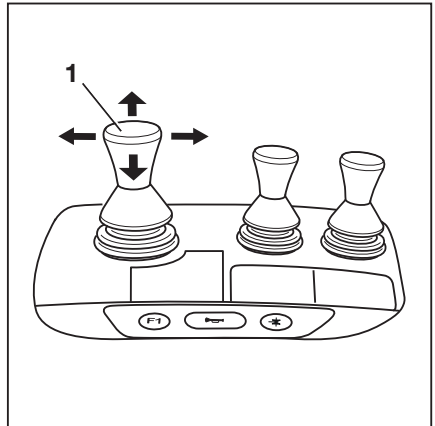

Odtlakování hydraulických okruhů pro přídavné funkce

Mezi přídavné funkce patří boční posuv a nastavení vidlice. Upínací přídavná zařízení jsou také připojena k těmto hydraulickým okruhům. Tyto funkce jsou ovládány prostřednictvím hydraulických okruhů 3 a 4.

- Jednou pohněte ovládacími pákami (1, 2) pro ovládání hydraulických funkcí ve směru šipky až do krajních poloh.

Hydraulické okruhy pro přídavné funkce jsou nyní odtlakovány.

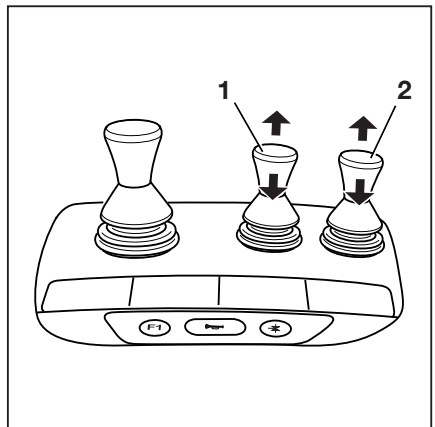

Dokončení odtlakování

- Pro dokončení odtlakování proveďte část nazvanou "Ukončení průvodce".

Odtlakování hydraulického systému třemi páčkami a 5. funkcí

Pokud je vozík vybaven třemi páčkami, přídavná zařízení lze též ovládat pomocí "5. hydraulické funkce".

- Spusťte "průvodce pro odtlakování hydraulického systému".

Snížení tlaku hydraulického systému

Odtlakování hydraulických okruhů pro "5. hydraulickou funkci" ▷

Pokud má vozík "5. hydraulickou funkci", musí být rovněž odtlakovány její hydraulické okruhy. Postup je podobný jako při odtlakování hydraulických okruhů pro základní a přídavné funkce. Hydraulický okruh se navíc odtlakovává stejným způsobem, jakým se ovládají přídavná zařízení. Hydraulický okruh pro "5. hydraulickou funkci" se aktivuje pomocí funkčního tlačítka pro "5. funkci" (2).

- Aktivujte funkční tlačítko "5. funkce" (2).

Kontrolka LED "5. funkce" * se rozsvítí.

- Jedenkrát zatlačte ovládací páku (1) ve směru šipky až do koncové polohy.

Hydraulický okruh 5. hydraulické funkce se odtlakuje. Konektory na zvedacím stožáru se odtlakují.

- Aktivujte funkční tlačítko "5. funkce" (2).

Kontrolka LED "5. funkce" * zhasne.

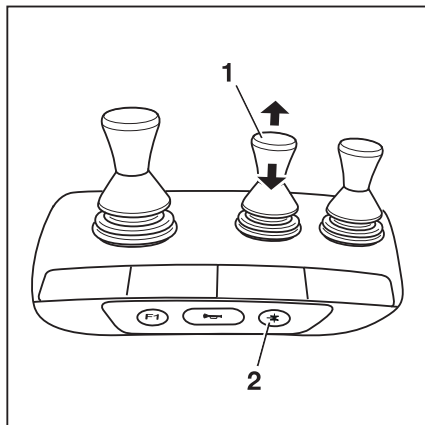

Dokončení odtlakování

- Pro dokončení odtlakování proveďte část nazvanou "Ukončení průvodce".

Odtlakování hydraulického systému čtyřmi páčkami

- Spustěte "průvodce pro odtlakování hydraulického systému".

Odtlakování hydraulických okruhů pro základní funkce

Základní funkce zahrnují první čtyři hydraulické funkce. Základní funkce jsou řízeny prostřednictvím prvních dvou hydraulických okruhů.

Základní funkce jsou:

- Zvedání nosné desky vidlice
 - Spouštění nosné desky vidlice
 - Naklonění zvedacího stožáru dopředu
 - Sklopení zvedacího stožáru dozadu
- Jedenkrát pohněte ovládacími pákami (1, 2) ve směru šipky až do koncové polohy.

Hydraulické okruhy pro základní funkce se nyní odtlakují.

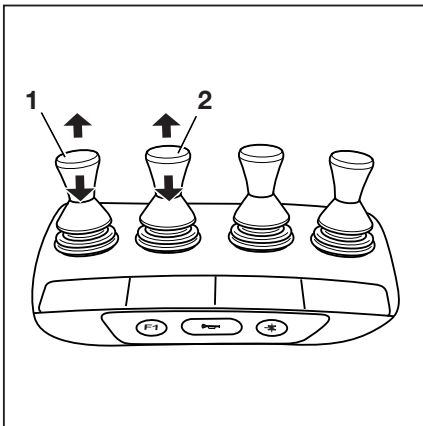

Odtlakování hydraulických okruhů pro přídavné funkce

Mezi přídavné funkce patří boční posuv a nastavení vidlice. Upínací přídavná zařízení jsou také připojena k těmto hydraulickým okruhům. Tyto funkce jsou ovládány prostřednictvím hydraulických okruhů 3 a 4.

- Jednou pohněte ovládacími pákami (1, 2) pro ovládání hydraulických funkcí ve směru šipky až do krajních poloh.

Hydraulické okruhy pro přídavné funkce jsou nyní odtlakovány.

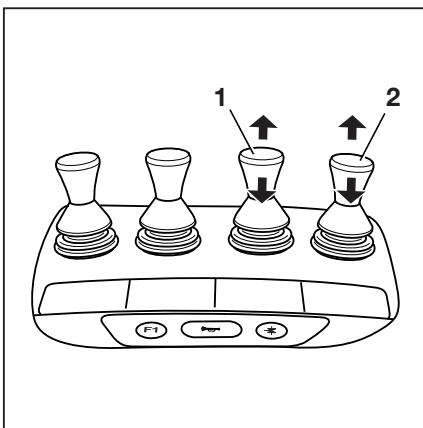

Dokončení odtlakování

- Pro dokončení odtlakování proveďte část nazvanou "Ukončení průvodce".

Odtlakování hydraulického systému čtyřmi páčkami a 5. funkcí

Pokud je vozík vybaven čtyřmi páčkami, přídavná zařízení lze též ovládat pomocí "5. hydraulické funkce".

- Spusťte "průvodce pro odtlakování hydraulického systému".

Snížení tlaku hydraulického systému

Odtlakování hydraulických okruhů pro "5. hydraulickou funkci" ▷

Pokud má vozík "5. hydraulickou funkci", musí být rovněž odtlakovány její hydraulické okruhy. Postup je podobný jako při odtlakování hydraulických okruhů pro základní a přídatné funkce. Hydraulický okruh se navíc odtlakovává stejným způsobem, jakým se ovládají přídatná zařízení. Hydraulický okruh pro "5. hydraulickou funkci" se aktivuje pomocí funkčního tlačítka pro "5. funkci" (2).

– Aktivujte funkční tlačítko "5. funkce" (2).

Kontrolka LED "5. funkce" ** se rozsvítí.

– Jedenkrát zatlačte ovládací páku (1) ve směru šipky až do koncové polohy.

Hydraulický okruh 5. hydraulické funkce se odtlakuje. Konektory na zvedacím stožáru se odtlakují.

– Aktivujte funkční tlačítko "5. funkce" (2).

Kontrolka LED "5. funkce" ** zhasne.

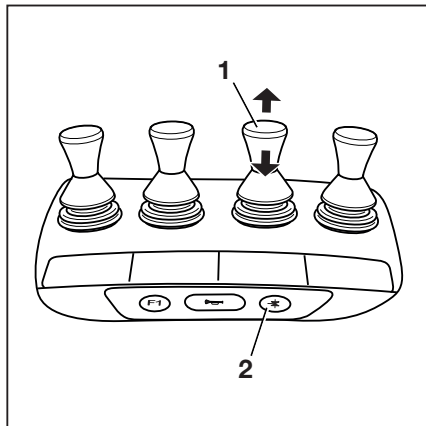

Dokončení odtlakování

– Pro dokončení odtlakování proveďte část nazvanou "Ukončení průvodec".

Snížení tlaku hydraulického systému pomocí tlačítkové spínače Fingertip

– Spust'te "průvodec snížením tlaku hydraulického systému".

Odtlakování hydraulických okruhů pro základní funkce

Základní funkce zahrnují první čtyři hydraulické funkce. Základní funkce jsou řízeny prostřednictvím prvních dvou hydraulických okruhů.

Základní funkce jsou:

- Zvedání nosné desky vidlice
 - Spouštění nosné desky vidlice
 - Naklonění zvedacího stožáru dopředu
 - Sklopení zvedacího stožáru dozadu
- Několikrát zatlačte ovládací páky (1, 2) ve směru šípky až do koncové polohy.

Hydraulické okruhy pro základní funkce se nyní odtlakují.

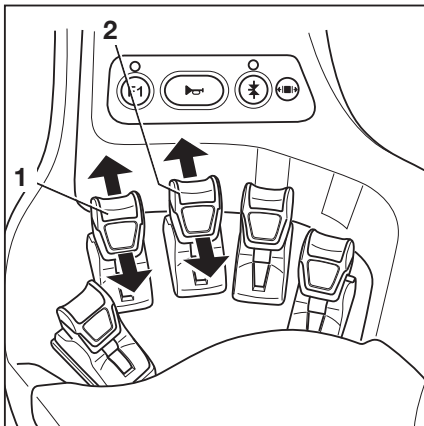

Odtlakování hydraulických okruhů pro přídavné funkce

Mezi přídavné funkce patří například nastavení bočního posuvu a vidlice. K těmto hydraulickým okruhům jsou také připojena svěrací přídavná zařízení. Tyto funkce se ovládají přes hydraulické okruhy tři a čtyři.

- Jednou pohněte ovládacími pákami (1, 2) pro ovládání přídavných funkcí ve směru šípky až do koncové polohy.

Hydraulické okruhy pro přídavné funkce se nyní odtlakují.

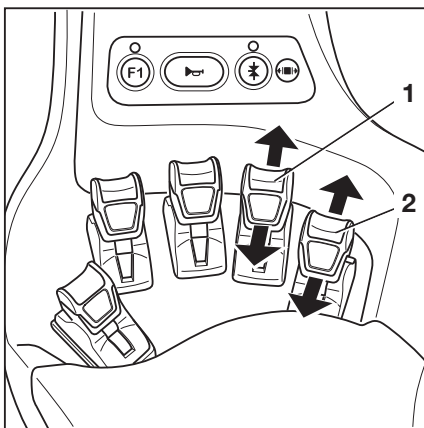

Dokončení odtlakování

- Dokončete odtlakování podle pokynů v části nazvané "Ukončení průvodec".

Odtlakování hydraulického systému pomocí Fingertip a 5. funkce

Pokud je vozík vybaven tlačítkovým spínačem Fingertip, přídavná zařízení lze ovládat také pomocí "5. hydraulické funkce".

- Spusťte "průvodec snížením tlaku hydraulického systému".

Snížení tlaku hydraulického systému

Odtlakování hydraulických okruhů pro "5. hydraulickou funkci" ▷

Pokud má vozík "5. hydraulickou funkci", musí být odtlakován také hydraulický okruh této funkce. Postup je podobný jako při odtlakování hydraulických okruhů pro základní a přídatné funkce. Hydraulický okruh se navíc odtlakává stejným způsobem, jakým se ovládají přídatná zařízení. Hydraulický okruh pro "5. hydraulickou funkci" se aktivuje pomocí funkčního tlačítka pro "5. funkci" (2). 5. funkci lze přiřadit ovládací páce (1) nebo (4). Dodržujte příslušný piktogram pro 5. funkci.

– Aktivujte funkční tlačítko "5. funkce" (2).

Kontrolka LED "5. funkce" * (3) se rozsvítí.

– Několikrát zatlačte ovládací páku (1) nebo (4) ve směru šipky až do koncové polohy.

Hydraulický okruh 5. hydraulické funkce se odtlakuje. Konektory na zvedacím stožáru se odtlakují.

– Aktivujte funkční tlačítko "5. funkce" (2).

Kontrolka LED "5. funkce" * (3) se rozsvítí.

Dokončení odtlakování

– Pro dokončení odtlakování proveďte část nazvanou "Ukončení průvodce".

Odtlakování hydraulického systému pomocí Joystick 4Plus

– Spust'íte "průvodce pro odtlakování hydraulického systému".

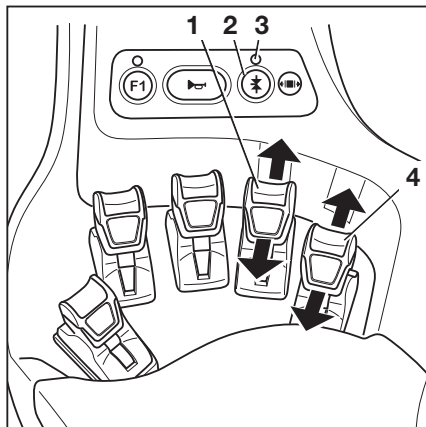

Odtlakování hydraulických okruhů pro základní funkce

Základní funkce zahrnují první čtyři hydraulické funkce. Základní funkce jsou řízeny prostřednictvím prvních dvou hydraulických okruhů.

Základní funkce jsou:

- Zvedání nosné desky vidlice
 - Spouštění nosné desky vidlice
 - Naklonění zvedacího stožáru dopředu
 - Sklopení zvedacího stožáru dozadu
- Jedenkrát zatlačte Joystick 4Plus (2) ve směru šipky až do koncové polohy.
- Jedenkrát zatlačte horizontální kolébkové tlačítko (1) ve směru šipky.

Hydraulické okruhy pro základní funkce se nyní odtlakují.

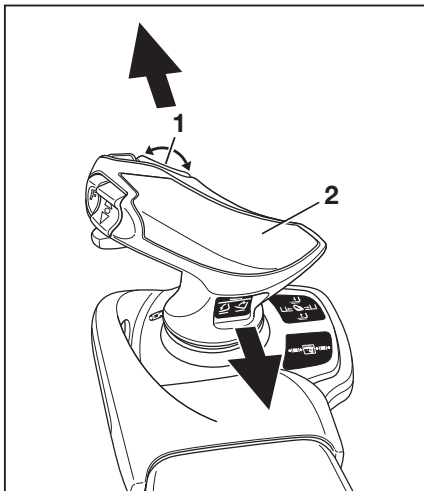

Odtlakování hydraulických okruhů pro přídavné funkce

Mezi přídavné funkce patří boční posuv a nastavení vidlice. Upínací přídavná zařízení jsou také připojena k těmto hydraulickým okruhům. Tyto funkce jsou ovládány prostřednictvím hydraulických okruhů 3 a 4.

Jedenkrát zatlačte Joystick 4Plus (1) ve směru šipky až do koncové polohy.

Hydraulické okruhy pro přídavné funkce jsou nyní odtlakovány.

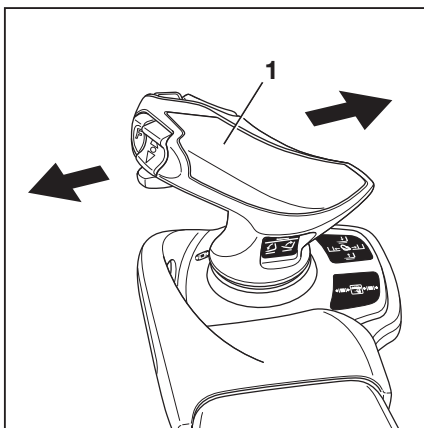

Dokončení odtlakování

- Pro dokončení odtlakování proveďte část nazvanou "Ukončení průvodce".

Odtlakování hydraulického systému pomocí Joystick 4Plus a 5. funkce

Pokud je vozík vybaven Joystick 4Plus, přídavná zařízení lze ovládat také pomocí "5. hydraulické funkce".

- Spustíte "průvodce pro odtlakování hydraulického systému".

Snížení tlaku hydraulického systému

Odtlakování hydraulických okruhů pro "5. hydraulickou funkci" ▷

Pokud má vozík "5. hydraulickou funkci", musí být rovněž odtlakovány její hydraulické okruhy. Postup je podobný jako při odtlakování hydraulických okruhů pro základní a přídatné funkce. Hydraulický okruh se navíc odtlakovává stejným způsobem, jakým se ovládají přídatná zařízení. Hydraulický okruh pro "5. hydraulickou funkci" se aktivuje klávesou Shift "F" (1). K 5. funkci lze přiřadit Joystick 4Plus (3) nebo horizontální kolébkové tlačítko (2). Dodržujte příslušný piktogram pro 5. funkci.

- Stiskněte a podržte klávesu Shift "F" (1).
- Jedenkrát zatlačte Joystick 4Plus (3) ve směru šipky až do koncové polohy.

Jedenkrát zatlačte horizontální kolébkové tlačítko (2) ve směru šipky.

Hydraulický okruh 5. hydraulické funkce se odtlakuje. Konektory na zvedacím stožáru se odtlakují.

- Uvolněte klávesu Shift "F" (1).

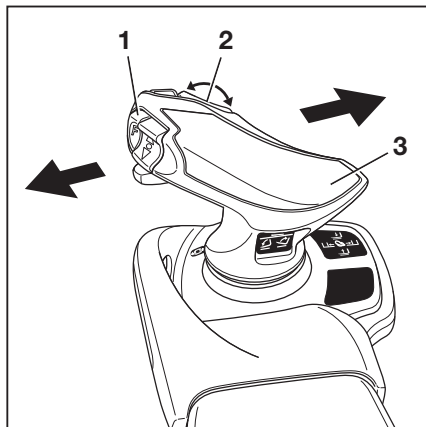

Dokončení odtlakování

- Pro dokončení odtlakování provedte část nazvanou "Ukončení průvodce".

Zvláštní opatření pro svěrací přídatná zařízení

Pokud je instalováno svěrací přídatné zařízení, dodržujte následující:

- Odtlakování hydraulického okruhu pro svěrací přídatná zařízení se provádí stejným způsobem jako otevření a zavření čelistí.
- Povolte zajišťovací mechanismus čelistí; viz příslušné části týkající se zajišťovacího mechanismu čelistí.
- Jednou zatlačte ovládací zařízení ve směru "Otevřít".
- Jednou zatlačte ovládací zařízení ve směru "Zavřít".
- Postupujte podle pokynů uvedených v části nazvané "Blokovací mechanismus svěrací

čelisti (varianta na přání)" v kapitole nazvané "Přídavná zařízení".

Ukončení průvodce

- Po odtlakování hydrauliky stiskněte jako potvrzení softwarové tlačítko .

Průvodce odtlakování hydrauliky se vypne.

Vozík je připraven k provozu.

Přídavná zařízení

Přídavná zařízení

Montáž přídavných zařízení

Pokud je vozík z výroby vybaven integrovaným přídavným zařízením (varianta na přání), dodržujte specifikace v návodu k obsluze společnosti STILL pro integrovaná přídavná zařízení.

Pokud jsou přídavná zařízení namontována v místě použití, dodržujte specifikace v návodu k obsluze od výrobce přídavného zařízení.

Jestliže přídavné zařízení není součástí dodávky vozíku, dodržujte specifikace od výrobce a návod k obsluze od výrobce přídavného zařízení.

Před prvním uvedením do provozu nechte funkci přídavného zařízení a dostatečný výhled s naloženým břemenem i bez břemene ověřit kompetentní osobou. Není-li výhled dostatečný, použijte vizuální pomůcky, např. zrcátka, kamera, monitorovací systém atd.

– Dodržujte následující výstražné nápisy.

NEBEZPEČÍ

Nebezpečí smrtelného úrazu způsobeného pádem břemene!

Pokud přídavná zařízení, která drží břemeno sevřením nebo vyvinutím tlaku, nemají druhou provozní funkci (zámek), kterou je nutné aktivovat, břemeno se může uvolnit a spadnout.

- Zkontrolujte, zda je k dispozici druhá aktivovaná provozní funkce (zámek), kterou je nutné aktivovat.
- Pokud dodatečně instalujete taková přídavná zařízení, dodatečně namontujte druhou provozní funkci (zámek), kterou je nutné aktivovat.

NEBEZPEČÍ

Nebezpečí smrtelného úrazu způsobeného pádem břemene!

Pokud instalujete svěrací vidlice s integrovanou funkcí bočního posuvu, zkontrolujte, zda se svěrací vidlice při provozu bočního posuvu neotvírá.

- Před montáží informujte autorizované servisní středisko.
- Nesahejte na pohyblivé části vozíku, ani na ně nelezte.

⚠ VÝSTRAHA

Nebezpečí nehody z důvodu nesprávného označení!

Použití přídavných zařízení může způsobit nehody, pokud je označení nesprávné nebo chybí.

Pokud vozík není opatřen štítkem s uvedením zbytkové nosnosti pro přídavná zařízení a pokud ovládací prvky nejsou označeny odpovídajícími piktogramy, nesmí být vozík používán.

- Používejte pouze přídavná zařízení s certifikací CE, která mají návod k obsluze a požadované štítky.
- Ve Spojeném království musí být přídavná zařízení také certifikována společností UKCA a musí mít požadované označení.
- Zajistěte, aby byl na vozík upevněn štítek se zbytkovou nosností specifický pro dané přídavné zařízení.
- Zajistěte, aby byly ovládací prvky opatřeny novými štítky.
- Zajistěte, aby autorizované servisní středisko upravilo hydraulický systém podle požadavků přídavného zařízení (např. nastavení otáček motoru čerpadla).

⚠ VÝSTRAHA

Nebezpečí nehody v případě poruchy řízení!

Při každé výměně přídavných zařízení může dojít k úniku hydraulického oleje.

Při časté výměně přídavných zařízení může hladina hydraulického oleje klesnout na příliš nízkou úroveň.

Při vysunutém zvedacím stožáru může tato nízká hladina hydraulického oleje způsobit poruchy řízení.

- Pokud se přídavná zařízení často mění, pravidelně kontrolujte hladinu hydraulického oleje a v případě potřeby jej doplňte.

**UPOZORNĚNÍ**

Pokud nejsou požadované štítky dodány s přídavným zařízením, obraťte se na autorizované servisní středisko.

**Střídavý provoz pomocí elektrického
přepínacího ventilu**

Pokud jsou neintegrována přídavná zařízení pro střídavý provoz používána v kombinaci s elektrickým přepínacím ventilem pro pátou a šestou hydraulickou funkci, elektrický přepínací ventil musí pracovat na 12 V.

Přídavná zařízení

- V případě potřeby se obraťte na autorizované servisní středisko.

Konektory na zvedacím stožáru

- Před montáží přídavného zařízení odtlakujte hydraulický systém; viz kapitola nazvaná "Odtlakování hydraulického systému".

▲ POZOR

Nebezpečí poškození součástí!

Otevřená spojení na zástrčkách (1) se mohou zanést nečistotami. Nečistoty se mohou dostat do hydraulického systému. Zástrčky mohou zatuhnout.

- Jakmile přídavné zařízení rozeberete, utěsněte zástrčky pomocí ochranných záslepek.

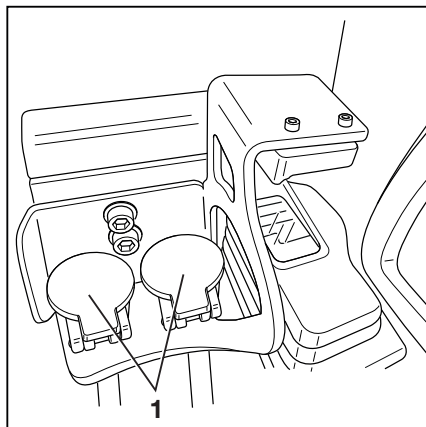

Montáž přídavných zařízení

Přípevnit a připojit napájení k přídavnému zařízení mohou pouze oprávněné osoby.

- Dodržujte informace poskytnuté výrobcem a dodavatelem nebo subdodavatelem přídavného zařízení.



UPOZORNĚNÍ

Dodržujte prosím definici následující odpovědné osoby: "oprávněná osoba".

- Vozík vypněte.
- Instalujte přídavné zařízení.
- Vozík zapněte.
- Zkontrolujte a ověřte správnost všech funkcí instalovaného přídavného zařízení.

Nosnost s přídavným zařízením

Povolená nosnost přídavného zařízení a povolené zatížení (nosnost a moment zatížení) vidlicového vysokozdvižného vozíku nesmí být v kombinaci přídavného zařízení a hmotnosti nákladu překročeny. Dodržujte specifikace výrobce a dodavatele nebo subdodavatele přídavného zařízení.

- Řiďte se štítkem se zbytkovou nosností; viz kapitola nazvaná "Nakládání břemene pomocí přídavných zařízení".

Všeobecné pokyny pro ovládání přídavných zařízení

Přídavná zařízení lze ovládat pomocí prvních čtyř hydraulických funkcí, ale u některých variant také pomocí 5. nebo 6. funkce. 5. nebo 6. funkce se aktivuje tlačítkem na ovládacím zařízení a přesunutím ovládacího zařízení nebo doplňkových tlačítek.

Způsob ovládání přídavných zařízení (varianta na přání) závisí na tom, jakými ovládacími prvky je vozík vybaven.

Dostupné varianty vybavení:

- Multifunkční páka
 - Multifunkční páka s 5. nebo 6. funkcí (varianta na přání)
 - Dvě páčky
 - Dvě páčky s 5. funkcí (varianta na přání)
 - Tři páčky
 - Tři páčky s 5. funkcí (varianta na přání)
 - Čtyři páčky
 - Čtyři páčky s 5. funkcí (varianta na přání)
 - Fingertip
 - Tlačítkový spínač Fingertip s 5. funkcí (varianta na přání)
 - Joystick 4Plus
 - Joystick 4Plus s 5. funkcí (varianta na přání)
- Informace o ovládání přídavných zařízení naleznete v této kapitole v částech týkajících se příslušných ovládacích zařízení.

VÝSTRAHA

Použití přídavných zařízení může způsobit další nebezpečí, např. změnu těžiště, další nebezpečné prostory atd.

Přídavná zařízení musí být používána pouze v souladu s jím určeným použitím, popsaným v příslušném návodu k obsluze. Řidiči musí být seznámeni s manipulací s přídavnými zařízeními.

Přídavná zařízení mohou zvedat a převážet břemena, pouze pokud jsou bezpečně zachycena a zajištěna. Pokud je to nezbytné, břemena musí být také zajištěna proti sklouznutí, poždění, pádu, komíhání a vychylování. Vezměte v úvahu, že jakákoli změna polohy těžiště břemene bude mít vliv na stabilitu vozíku.

- Řiďte se informacemi uvedenými na štítku s nosností pro přídavná zařízení.

Přídavná zařízení

UPOZORNĚNÍ

Pokud se současně používá několik hydraulických funkcí, mohou se tyto funkce vzájemně ovlivňovat. Pokud je například nosná deska vidlice zvednuta a současně se používá přídavné zařízení, může dojít ke změně rychlosti zvedání nebo provozní rychlosti přídavného zařízení.

UPOZORNĚNÍ

Kromě níže popsaných funkcí jsou k dispozici další varianty a funkce. Pokyny pro přesunutí jsou uvedeny v piktogramech na ovládacích zařízeních. Všechna popsaná přídavná zařízení spadají do kategorie variant vybavy. Přesný popis příslušných pohybů nebo úkonů namontovaného přídavného zařízení najdete v příslušném návodu k obsluze.

S autorizací přístupu správce vozového parku (varianta na přání) může správce vozového parku nastavit rychlost přídavné hydrauliky pro přídavná zařízení.

- Viz také část nazvaná "Nastavení rychlosti hydrauliky pro přídavná zařízení" v této kapitole.

Příklad přídavného zařízení pro připojení přídavné hydrauliky

UPOZORNĚNÍ

Autorizované servisní středisko vám řekne, která přídavná zařízení lze s tímto vozíkem použít.

Připojení přídavných zařízení k přídavné hydraulice se provádí podle diagramu, jak je uvedeno v návodu k obsluze přídavného zařízení.

- Dodržujte "Informace o přídavné hydraulice" v kapitole "Technické údaje".

V nabídce pro dostupné hydraulické nápravy pro přídavná zařízení označení Hydraulická náprava určuje připojení příslušné přídavné hydrauliky. Viz také část nazvaná "Nastavení rychlosti hydrauliky pro přídavná zařízení" v této kapitole.

Příklad přídavného zařízení pro přídavné zařízení pro nastavení ramen vidlice ▷

- 1 Přídavná hydraulika 1
- 2 Přídavná hydraulika 2
- 3 Elektrické připojení pro přepínací ventil 1 (možné jsou dva přepínací ventily)

Pokud je přídavné zařízení připojeno k přídavné hydraulice 1 (1) a toto přídavné zařízení vyžaduje jinou funkci, je označována jako funkce přídavné hydrauliky 3.

Je zde elektrické připojení (3) pro přepínací ventil, který je požadovaný pro tento účel.

Totéž platí pro přídavnou hydrauliku 4, která je napájena z přídavné hydrauliky 2 (2) a je implementována prostřednictvím přídavného připojení pro přepínací ventil, který zde není zobrazený.

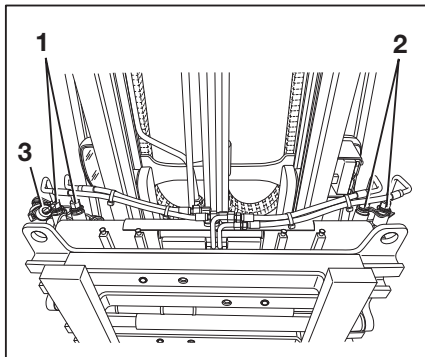

UPOZORNĚNÍ

Pokud je používán jeden přepínací ventil, funkce přídavné hydrauliky 1 & 3 a 2 & 4 napájené přepínacím ventilem nelze používat současně. Přepínací ventil napájí buď přídavnou hydrauliku 1 & 3 nebo 2 & 4.

Nastavení hydraulické rychlosti pro přídavná zařízení

Pokud jsou namontována různá přídavná zařízení, správce vozového parku může nastavit hydraulickou rychlost pro přídavná zařízení, tedy průtokovou rychlost hydraulického oleje. Příslušné hodnoty získáte v návodu k obsluze přídavného zařízení. Autorizované servisní středisko vám pomůže provést správné nastavení.



- Dodržujte "Informace o přídavné hydraulice" v kapitole "Technické údaje".

"Informace o přídavné hydraulice" se liší v závislosti na vozíku. Zvažte tuto skutečnost při výběru přídavného zařízení.

Přídavná zařízení

 **UPOZORNĚNÍ**

Postup nastavení vyžaduje oprávnění přístupu pro správce vozového parku. Přístup do nabídky nastavení je k dispozici, pouze pokud vozík stojí a je aktivována parkovací brzda. Pokud je parkovací brzda uvolněna předčasně, nabídka nastavení se zavře.

- Zatáhněte parkovací brzdu.
- Stiskněte tlačítko .
- Stiskněte softwarové tlačítko .
- Aktivujte "Oprávnění k přístupu pro vedoucího vozového parku".
- Stiskněte softwarové tlačítko Přídavná hydraulika.

Tato nabídka obsahuje seznam všech dostupný hydraulických náprav pro přídavná zařízení. ▷

- V návodu k obsluze přídavného zařízení zjistíte, na které hydraulického nápravě je přídavné zařízení umístěno.

Autorizované servisní středisko vám pomůže určit správnou nápravu.

Nastavení rychlosti otáčení

- Stiskněte softwarové tlačítko hydraulického nápravy, kterou chcete nastavit.

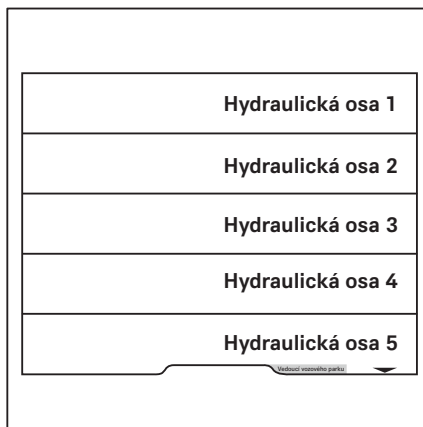

V této nabídce je zobrazen přítok.

Zpětný tok je zobrazen ve světlejší barvu.

- Aktuálně nastavená rychlost hydraulického čerpadla je uvedena v ot/min
- Aktuálně nastavený přítok je uveden v l/min.



UPOZORNĚNÍ

Rychlost přítoku závisí na rychlosti.

Zpětný tok se automaticky upravuje podle nastaveného přítoku. Pokud se rozsvítí oranžová aktivační lišta vedle softwarového tlačítka , synchronizace probíhá automaticky. Zpětný tok se na displeji zobrazuje pouze slabě.

Chcete-li nastavit rychlost otáčení, stiskněte softwarové tlačítko + nebo - .

- Chcete-li uložit nastavení, stiskněte softwarové tlačítko .

Nastavení se uloží.

- Chcete-li zrušit nastavení, stiskněte softwarové tlačítko .

Nastavení se vrátí na poslední nastavenou hodnotu.

Uzamčení rychlosti proudění

Rychlost proudění hydraulického oleje lze také zcela uzamknout.

- Tento úkon provedete stisknutím softwarového tlačítka .

Proudění hydraulického oleje pro tuto hydraulickou nápravu se uzamkne.

Samostatné nastavení rychlosti zpětného toku

Rychlost zpětného toku může být nutné v závislosti na přídavném zařízení nastavit samostatně.

- Tento úkon provedete stisknutím softwarového tlačítka .

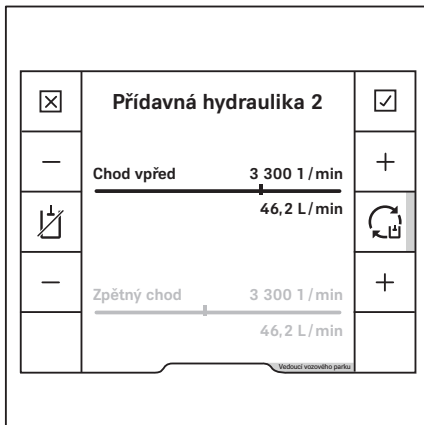

Přídavná zařízení

Kromě přítoku je plným jasem zobrazen také zpětný tok. ▷

Chcete-li nastavit rychlost otáčení, stiskněte softwarové tlačítko + nebo -.

- Chcete-li uložit nastavení, stiskněte softwarové tlačítko .

Nastavení se uloží.

- Chcete-li zrušit nastavení, stiskněte softwarové tlačítko .

Nastavení se vrátí na poslední nastavenou hodnotu.

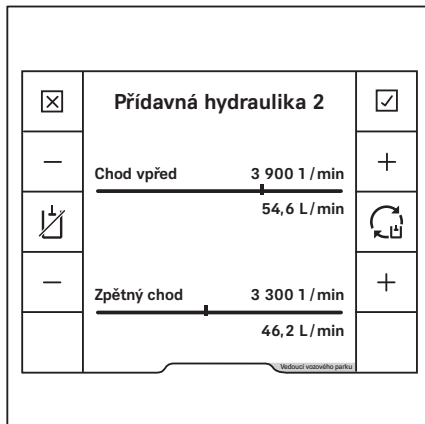

Blokovací mechanismus svěrací čelisti (varianta na přání)

Tento vozík může být vybaven blokovacím mechanismem čelisti pro svěrací přídavná zařízení. Mechanismus svěrací čelisti zabraňuje náhodnému otevření svěrací čelisti při neúmyslném spuštění provozní funkce.

▲ NEBEZPEČÍ

Pokud není zaručena správná funkce blokovacího mechanismu čelisti, hrozí nebezpečí ohrožení života následkem pádu břemene!

Používá-li tento vozík kromě svěrací čelisti další přídavná zařízení, po každé opětovné montáži svěrací čelisti musí být odpovídajícímu provoznímu zařízení znovu přiřazen blokovací mechanismus svěrací čelisti.

- Zajistěte, aby autorizované servisní středisko znovu přiřadilo blokovací mechanismus svěrací čelisti odpovídajícímu provoznímu zařízení.
- Ověřte, zda je k dispozici doplňková funkce blokovacího mechanismu svěrací čelisti.
- Viz část nazvaná "Instalace přídavných zařízení".



UPOZORNĚNÍ

Z technických důvodů **nesmí být** svěrací zařízení ovládáno "5. funkcí".

Část nazvaná "Ovládání přídavných zařízení pomocí..." popisuje, jak se ovládá blokovací mechanismus svěrací čelisti.

- Viz část týkající se příslušného ovládacího prvku.

Přídavná zařízení

Ovládání přídavných zařízení ví-
cepákovým ovládáním ▷

V této verzi se přídavná zařízení (varianta na přání) ovládají pomocí ovládacích pák (1, 3). Piktogramy pro hydraulické funkce (2, 4) jsou upevněny na ovládacích pákách.

- Dodržujte pokyny uvedené na piktogramech (2) nebo (4).

Piktogramy jsou uspořádány podle směru pohybu ovládací páky (1) nebo (3).

Platí následující:

- Posuňte ovládací páku dopředu.

Přídavné zařízení se posune ve směru znázorněném v horní části piktogramu.

- Posuňte ovládací páky dozadu.

Přídavné zařízení se posune ve směru znázorněném v dolní části piktogramu.

- Prohlédněte si následující funkce přídavných zařízení a piktogramů.

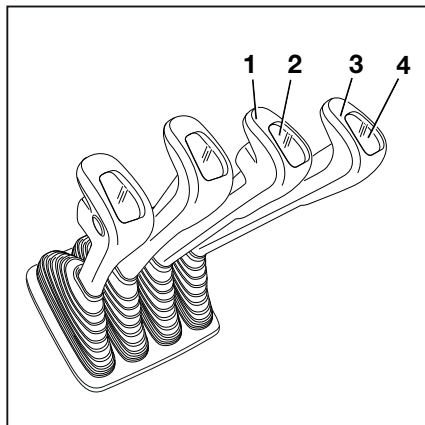

Pikto-gram	Funkce přídavného zařízení
	Posun rámu bočního posuvu nebo vidlice dopředu
	Posun rámu bočního posuvu nebo vidlice dozadu
	Posun bočního posuvu doleva
	Posun bočního posuvu doprava
	Nastavení ramen vidlice: otevřená
	Nastavení ramen vidlice: zavřená
	Odsunutí břemena
	Přitažení břemena
	Zatočení doleva
	Zatočení doprava
	Vyklopení lopaty
	Zaklopení lopaty
	Otočení vidlice doleva
	Otočení vidlice doprava

**UPOZORNĚNÍ**

Piktogramy jsou umístěny podle instalovaného přídavného zařízení při výrobě. Jestliže je instalováno přídavné zařízení s různými funkcemi, musí autorizované servisní středisko zkontrolovat, zda piktogramy vyobrazují funkce správně a v případě potřeby je vyměnit.

Blokovací mechanismus svěrací čelisti**UPOZORNĚNÍ**

Z technických důvodů není k dispozici blokovací mechanismus svěrací čelisti pro ovládací zařízení s multifunkční pákou.

Přídavná zařízení

Ovládání přídavných zařízení ví- cepákovým ovládáním a 5. a 6. funkcí

Funkční tlačítka pro "5. a 6. funkci" (1, 2) a ovládací páky (3, 4) slouží k ovládání "5. funkce" nebo "6. funkce".

Střední a dolní část piktogramů na každé ovládací páce ukazuje funkci, která je konkrétním řídicím prvkem spuštěna. Horní část piktogramu ukazuje, že je přídavné zařízení vybaveno "5. funkcí" nebo "6. funkcí".

Platí následující:

– Posuňte ovládací páku (3, 4) dopředu.

Přídavné zařízení se posune ve směru znázorněném v střední části piktogramu.

– Posuňte ovládací pák (3, 4) dozadu.

Přídavné zařízení se posune ve směru znázorněném v dolní části piktogramu.

– Stiskněte a podržte spínač (1).

Aktivuje se přídavná funkce přídavného zařízení a lze ji nyní ovládat pomocí páky (4) jako "5. funkci".

UPOZORNĚNÍ

Informace o pohybu/akci vyvolané touto "5. funkcí" naleznete v návodu k obsluze instalovaného přídavného zařízení.

– Stiskněte a podržte spínač (2).









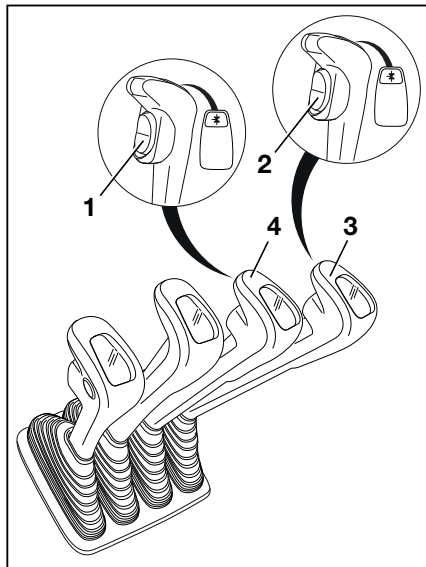





Aktivuje se přídavná funkce přídavného zařízení a lze ji nyní ovládat pomocí páky (3) jako "5. funkci" nebo "6. funkci".

UPOZORNĚNÍ

Informace o pohybu/akci vyvolané touto "5. funkcí" nebo "6. funkcí" naleznete v návodu k obsluze instalovaného přídavného zařízení.

– Prohlédněte si následující funkce přídavných zařízení a piktogramů.



Piktogram	Funkce přídavného zařízení
	Posun rámu bočního posuvu nebo vidlice dopředu
	Posun rámu bočního posuvu nebo vidlice dozadu
	Posun bočního posuvu doleva
	Posun bočního posuvu doprava
	Nastavení ramen vidlice: otevřená
	Nastavení ramen vidlice: zavřená
	Odsunutí břemena
	Přitážení břemena
	Zatočení doleva
	Zatočení doprava
	Vyklopení lopaty
	Zaklopení lopaty
	Otočení vidlice doleva
	Otočení vidlice doprava



UPOZORNĚNÍ

Piktogramy jsou umístěny podle instalovaného přídavného zařízení při výrobě. Jestliže je instalováno přídavné zařízení s různými funkcemi, musí autorizované servisní středisko zkontrolovat, zda piktogramy vyobrazují funkce správně a v případě potřeby je vyměnit. Pokud je přídavné zařízení známé, příslušný symbol je upevněn na obložení před odpovídající ovládací pákou.

Přídavná zařízení

Ovládání přídavných zařízení dvěma páčkami

V této verzi se přídavná zařízení (varianta na přání) ovládají pomocí křížové páky "přídavných zařízení" (1). Samolepicí štítek s piktogramy pro hydraulické funkce (2) je připevněn na určené místo.

- Pokud nálepka přestane být čitelná nebo chybí, obraťte se na autorizované servisní středisko.
- Dodržujte piktogramy pro funkce přídavných zařízení na nálepce (2).

Piktogramy na křížové páce "přídavných zařízení" (1) ukazují funkce, které jsou touto pákou aktivovány.

Piktogramy jsou uspořádány podle směru pohybu křížové páky "přídavných zařízení" (1).

Platí následující:

- Přesuňte křížovou páku "přídavných zařízení" (1) ve směru šipky (A), (B), (C) nebo (D).

Přídavné zařízení se posune ve směru (A), (B), (C) nebo (D) znázorněném na piktogramu.

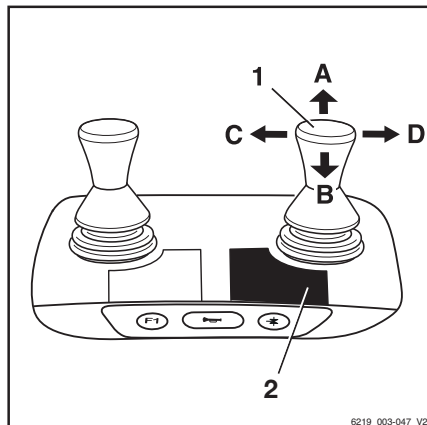

6219_003-047_V2

Piktogram	Funkce přídavného zařízení
	Posun rámu bočního posuvu nebo vidlice dopředu
	Posun rámu bočního posuvu nebo vidlice dozadu
	Posun bočního posuvu doleva
	Posun bočního posuvu doprava
	Nastavení ramen vidlice: otevřená
	Nastavení ramen vidlice: zavřená
	Uvolnění svěracích čelistí břemene
	Sevření svěracích čelistí břemene
	Otevření svěracích vidlic
	Zavření svěracích vidlic
	Zatočení doleva
	Zatočení doprava
	Vyklopení lopaty
	Zaklopení lopaty

UPOZORNĚNÍ

Piktogramy jsou umístěny podle instalovaného přídavného zařízení při výrobě. Jestliže je instalováno přídavné zařízení s různými funkcemi, musí autorizované servisní středisko zkontrolovat, zda piktogramy vyobrazují funkce správně a v případě potřeby je vyměnit.

Blokovací mechanismus svěrací čelisti ▷

- Blokovací mechanismus svěrací čelisti uvolníte zatlačením ovládací páky (2) dopředu.

Blokovací mechanismus svěrací čelisti je uvolněn. Kontrolka LED pro "uvolnění svěrací čelisti" (1) se rozsvítí a zůstane svítit, dokud je blokovací mechanismus svěrací čelisti uvolněn.

UPOZORNĚNÍ

Hydraulická funkce pro otevření svěrací čelisti je dostupná 1 sekundu po uvolnění blokovacího mechanismu svěrací čelisti. Po jedné sekundě se blokovací mechanismus svěrací čelisti opět automaticky aktivuje.

- Svěrací čelist otevřete zatlačením ovládací páky (2) znovu dopředu.

Není nutné uvolňovat blokovací mechanismus svěrací čelisti za účelem uzavření svěrací čelisti.

- Svěrací čelist zavřete zatažením ovládací páky (2) dozadu.

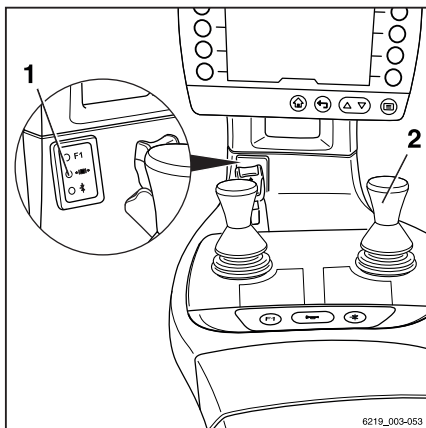

Přídavná zařízení

Ovládání přídavných pomocí
dvou páček a 5. funkce**UPOZORNĚNÍ**

Z technických důvodů **nesmí být** svěřací zařízení ovládáno "5. funkcí".

Funkční tlačítko "5. funkce" (3) a křížová páka (1) slouží k ovládání "5. funkce".

Samolepicí štítek s piktogramy pro hydraulické funkce (2) je připevněn na určené místo.

– Pokud nálepka přestane být čitelná nebo chybí, obraťte se na autorizované servisní středisko.

– Dodržujte piktogramy pro funkce přídavných zařízení na nálepce (2).

Piktogramy na křížové páce "přídavných zařízení" ukazují funkce, které jsou touto pákou aktivovány.

Platí následující:

– Aktivujte funkční tlačítko "5. funkce" (3).

Kontrolka LED "5. funkce" **+** se rozsvítí.



– Přesuňte křížovou páku "přídavných zařízení" (1) ve směru šipky (A), (B), (C) nebo (D).

Přídavné zařízení se posune ve směru (A), (B), (C) nebo (D) znázorněném na piktogramu.

Příklad použití piktogramů pro konfiguraci (1):

Pokud je křížová páka "přídavných zařízení" (1) přesunuta ve směru šipky (A), vysune se vidlice.

Pokud je aktivováno funkční tlačítko "5. funkce" (3) a křížová páka "přídavných zařízení" (1) je přesunuta ve směru šipky (A), rozevrou se ramena vidlice.



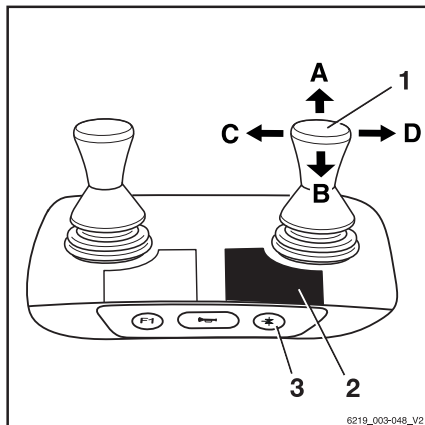

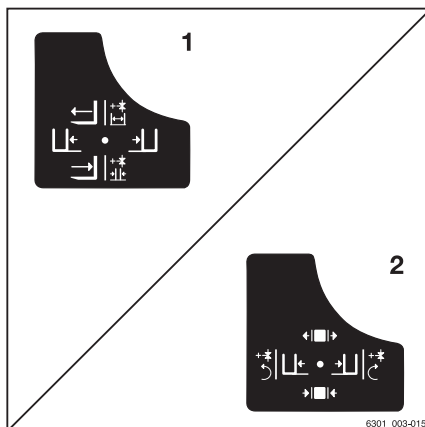

Piktogram	Funkce přídavného zařízení
+ *	Přídavná hydraulická "5. funkce"
	Posun rámu bočního posuvu nebo vidlice dopředu
	Posun rámu bočního posuvu nebo vidlice dozadu



6219_003-048_V2



6301_003-015

Piktogram	Funkce přídavného zařízení
	Posun bočního posuvu doleva
	Posun bočního posuvu doprava
	Nastavení ramen vidlice: otevřená
	Nastavení ramen vidlice: zavřená
	Zatočení doleva
	Zatočení doprava



UPOZORNĚNÍ

Piktogramy jsou umístěny podle instalovaného přídavného zařízení při výrobě. Jestliže je instalováno přídavné zařízení s různými funkcemi, musí autorizované servisní středisko zkontrolovat, zda piktogramy vyobrazují funkce správně a v případě potřeby je vyměnit.

Ovládání přídavných zařízení třemi páčkami

V této verzi se přídavná zařízení (varianta na přání) ovládají pomocí ovládacích pák (1, 2). Samolepící štítek s piktogramy pro hydraulické funkce (3) pro ovládací páku (2) a samolepící štítek (4) pro ovládací páku (1) jsou připevněny na označených místech.

- Pokud nálepky přestanou být čitelné nebo chybí, obraťte se na autorizované servisní středisko.
- Řiďte se piktogramy pro funkce přídavných zařízení na nálepkách (3, 4).

Piktogramy na ovládacích pákách ukazují příslušné funkce, které konkrétní řídicí prvek spouští.

Platí následující:

- Přesuňte ovládací páku (1) ve směru šipky (A) nebo (B).

Přídavné zařízení se posune ve zvoleném směru (A) nebo (B), jak je vyobrazeno na piktogramu.



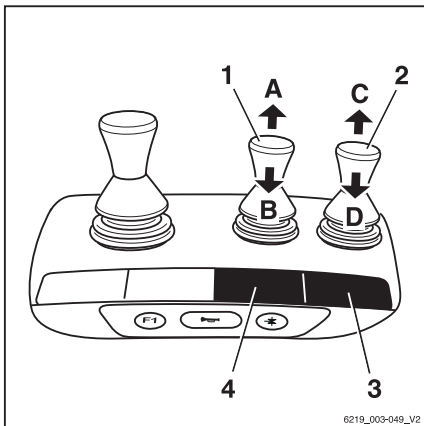











- Přesuňte ovládací páku (2) ve směru šipky (C) nebo (D).



6219_003-049_V2

Přídavná zařízení

Přídavné zařízení se posune ve zvoleném směru (C) nebo (D), jak je vyobrazeno na piktogramu.

Piktogram	Funkce přídavného zařízení
	Posun rámu bočního posuvu nebo vidlice dopředu
	Posun rámu bočního posuvu nebo vidlice dozadu
	Posun bočního posuvu doleva
	Posun bočního posuvu doprava
	Nastavení ramen vidlice: otevřená
	Nastavení ramen vidlice: zavřená
	Uvolnění svěřacích čelistí břemene
	Sevření svěřacích čelistí břemene
	Otevření svěřacích vidlic
	Zavření svěřacích vidlic
	Zatočení doleva
	Zatočení doprava
	Vyklopení lopaty
	Zaklopení lopaty



UPOZORNĚNÍ

Piktogramy jsou umístěny podle instalovaného přídavného zařízení při výrobě. Jestliže je instalováno přídavné zařízení s různými funkcemi, musí autorizované servisní středisko zkontrolovat, zda piktogramy vyobrazují funkce správně a v případě potřeby je vyměnit.

Blokovací mechanismus svěrací čelisti ▷

- Blokovací mechanismus svěrací čelisti uvolníte zatlačením ovládací páky (2) dopředu.

Blokovací mechanismus svěrací čelisti je uvolněn. Kontrolka LED pro "uvolnění svěrací čelisti" (1) se rozsvítí a zůstane svítit, dokud je blokovací mechanismus svěrací čelisti uvolněn.

UPOZORNĚNÍ

Hydraulická funkce pro otevření svěrací čelisti je dostupná 1 sekundu po uvolnění blokovacího mechanismu svěrací čelisti. Po jedné sekundě se blokovací mechanismus svěrací čelisti opět automaticky aktivuje.

- Svěrací čelist otevřete zatlačením ovládací páky (2) znovu dopředu.

Není nutné uvolňovat blokovací mechanismus svěrací čelisti za účelem uzavření svěrací čelisti.

- Svěrací čelist zavřete zatažením ovládací páky (2) dozadu.

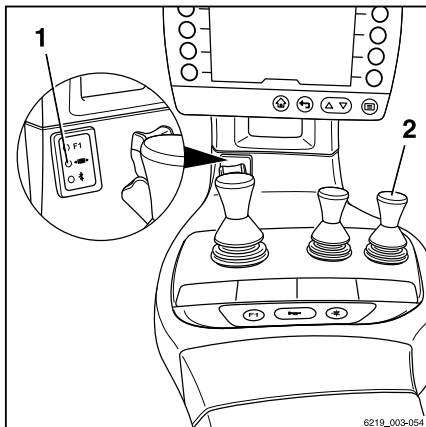

Ovládání přídavných zařízení třemi páčkami a 5. funkcí ▷

UPOZORNĚNÍ

Z technických důvodů nesmí být svěrací zařízení ovládáno "5. funkcí".

Funkční tlačítko "5. funkce" (2) a ovládací páka (1) slouží k ovládání "5. funkce".

Samolepicí štítek s piktogramy pro hydraulické funkce (3) je připevněn na určené místo.

- Pokud nálepka přestane být čitelná nebo chybí, obraťte se na autorizované servisní středisko.
- Dodržujte piktogramy pro funkce přídavných zařízení na nálepce (3).

Piktogramy na ovládací páce znázorňují odpovídající funkce, které jsou touto pákou aktivovány.

Platí následující:

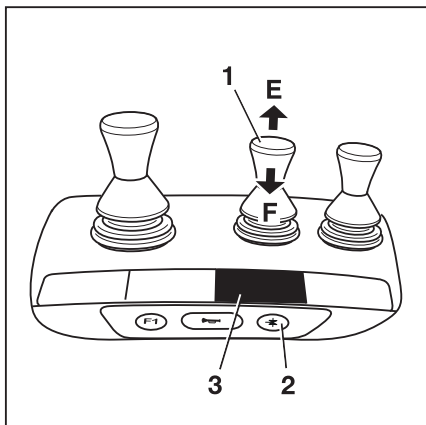

Přídavná zařízení

– Aktivujte funkční tlačítko "5. funkce" (2).

Kontrolka LED "5. funkce" ** se rozsvítí.

– Přesuňte ovládací páku (1) ve směru (E) nebo (F).

Přídavné zařízení se posune ve zvoleném směru (E) nebo (F), jak je vyobrazeno na piktoqramu.

Příklad použití piktoqramů pro konfiguraci (1): ▷

Pokud je ovládací páka (1) přesunuta ve směru šipky (E), boční posuv se posune doleva.

Pokud je aktivováno funkční tlačítko "5. funkce" (2) a ovládací páka (1) je přesunuta ve směru šipky (E), rozevřou se ramena vidlice.

Piktoqram	Funkce přídavného zařízení
**	Přídavná hydraulická "5. funkce"
←	Posun bočního posuvu doleva
→	Posun bočního posuvu doprava
↔	Nastavení ramen vidlice: otevřená
↕	Nastavení ramen vidlice: zavřená
↶	Zatočení doleva
↷	Zatočení doprava

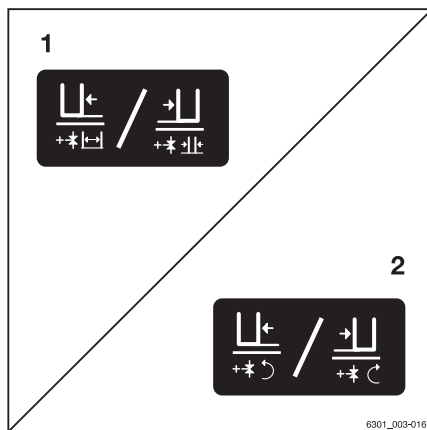

UPOZORNĚNÍ

Piktoqramy jsou umístěny podle instalovaného přídavného zařízení při výrobě. Jestliže je instalováno přídavné zařízení s různými funkcemi, musí autorizované servisní středisko zkontrolovat, zda piktoqramy vyobrazují funkce správně a v případě potřeby je vyměnit.

Ovládání přídavných zařízení čtyřmi páčkami

V této verzi se přídavná zařízení (varianta na přání) ovládají pomocí ovládacích pák (1, 2). Samolepicí štítek s piktogramy pro hydraulické funkce (3) pro ovládací páku (2) a samolepicí štítek (4) pro ovládací páku (1) jsou připevněny na označených místech.

- Pokud nálepky přestanou být čitelné nebo chybí, obraťte se na autorizované servisní středisko.
- Řiďte se piktogramy pro funkce přídavných zařízení na nálepkách (3, 4).

Piktogramy na ovládacích pákách ukazují příslušné funkce, které konkrétní řídicí prvek spouští.

Platí následující:

- Přesuňte ovládací páku (1) ve směru šipky (A) nebo (B).

Přídavné zařízení se posune ve zvoleném směru (A) nebo (B), jak je vyobrazeno na piktogramu.

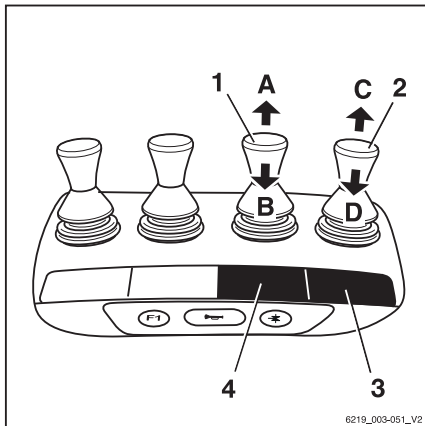

- Přesuňte ovládací páku (2) ve směru šipky (C) nebo (D).

Přídavné zařízení se posune ve zvoleném směru (C) nebo (D), jak je vyobrazeno na piktogramu.



Piktogram	Funkce přídavného zařízení
	Posun rámu bočního posuvu nebo vidlice dopředu
	Posun rámu bočního posuvu nebo vidlice dozadu
	Posun bočního posuvu doleva
	Posun bočního posuvu doprava
	Nastavení ramen vidlice: otevřená
	Nastavení ramen vidlice: zavřená
	Uvolnění svěracích čelistí břemene
	Sevření svěracích čelistí břemene
	Otevření svěracích vidlic
	Zavření svěracích vidlic
	Zatočení doleva

Přídavná zařízení

Pikto-gram	Funkce přídavného zařízení
	Zatočení doprava
	Vyklopení lopaty
	Zaklopení lopaty

 **UPOZORNĚNÍ**

Piktogramy jsou umístěny podle instalovaného přídavného zařízení při výrobě. Jestliže je instalováno přídavné zařízení s různými funkcemi, musí autorizované servisní středisko zkontrolovat, zda piktogramy vyobrazují funkce správně a v případě potřeby je vyměnit.

Blokovací mechanismus svěrací čelisti ▷

– Blokovací mechanismus svěrací čelisti uvolníte zatlačením ovládací páky (2) dopředu.

Blokovací mechanismus svěrací čelisti je uvolněn. Kontrolka LED pro "uvolnění svěrací čelisti" (1) se rozsvítí a zůstane svítit, dokud je blokovací mechanismus svěrací čelisti uvolněn.

 **UPOZORNĚNÍ**

Hydraulická funkce pro otevření svěrací čelisti je dostupná 1 sekundu po uvolnění blokovacího mechanismu svěrací čelisti. Po jedné sekundě se blokovací mechanismus svěrací čelisti opět automaticky aktivuje.

– Svěrací čelist otevřete zatlačením ovládací páky (2) znovu dopředu.

Není nutné uvolňovat blokovací mechanismus svěrací čelisti za účelem uzavření svěrací čelisti.

– Svěrací čelist zavřete zatažením ovládací páky (2) dozadu.

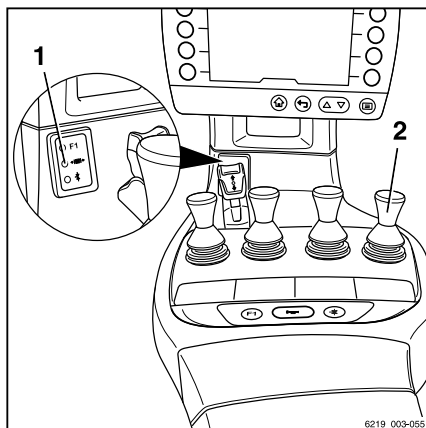

Ovládání přídavných zařízení čtyřmi páčkami a 5. funkcí

UPOZORNĚNÍ

Z technických důvodů **nesmí být** svěřací zařízení ovládáno "5. funkcí".

Funkční tlačítko "5. funkce" (2) a ovládací páka (1) slouží k ovládání "5. funkce".

Samolepicí štítek s piktogramy pro hydraulické funkce (3) je připevněn na určené místo.

- Pokud nálepka přestane být čitelná nebo chybí, obraťte se na autorizované servisní středisko.
- Dodržujte piktogramy pro funkce přídavných zařízení na nálepce (3).

Funkce jsou následující:

- Aktivujte funkční tlačítko "5. funkce" (2).

Kontrolka LED "5. funkce" * se rozsvítí.







- Přesuňte ovládací páku (1) ve směru (E) nebo (F).

Přídavné zařízení se posune ve zvoleném směru (E) nebo (F), jak je vyobrazeno na piktogramu.

Příklad použití piktogramů pro konfiguraci (1):

Pokud je ovládací páka (1) přesunuta ve směru šipky (E), boční posuv se posune doleva.

Pokud je aktivováno funkční tlačítko "5. funkce" (2) a ovládací páka (1) je přesunuta ve směru šipky (E), rozevřou se ramena vidlice.

Pikto-gram	Funkce přídavného zařízení
* *	Přídavná hydraulická "5. funkce"
	Posun bočního posuvu doleva
	Posun bočního posuvu doprava
	Nastavení ramen vidlice: otevřená
	Nastavení ramen vidlice: zavřená
	Zatočení doleva
	Zatočení doprava

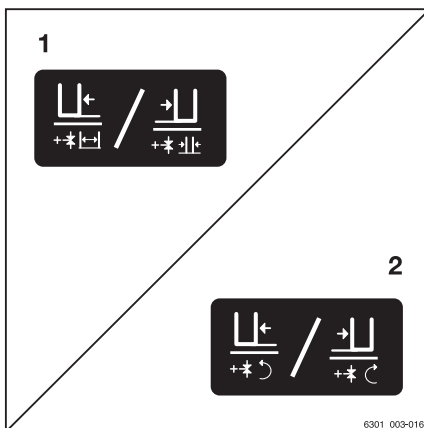
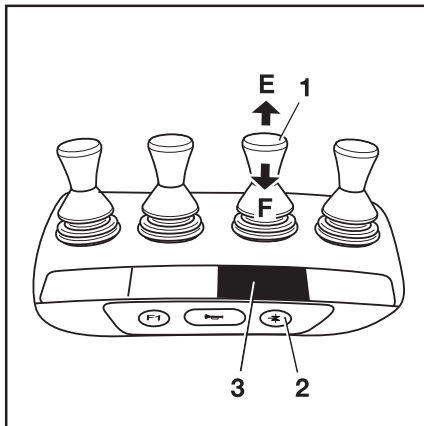

6301_003-016

Přídavná zařízení

UPOZORNĚNÍ

Piktogramy jsou umístěny podle instalovaného přídavného zařízení při výrobě. Jestliže je instalováno přídavné zařízení s různými funkcemi, musí autorizované servisní středisko zkontrolovat, zda piktogramy vyobrazují funkce správně a v případě potřeby je vyměnit.

Ovládání přídavných zařízení pomocí Fingertip

V této verzi se přídavná zařízení (varianta na přání) ovládají pomocí ovládacích pák (1) a (2). Samolepící štítek s piktogramy pro hydraulické funkce (3) pro ovládací páku (2) a samolepící štítek (4) pro ovládací páku (1) jsou připevněny na označených místech.

- Pokud nálepky přestanou být čitelné nebo chybí, obraťte se na autorizované servisní středisko.
- Řiďte se piktogramy pro funkce přídavných zařízení na nálepkách (3, 4).

Piktogramy na ovládacích pákách ukazují příslušné funkce, které konkrétní řídicí prvek spouští.

Platí následující:

- Přesuňte ovládací páku (1) ve směru šipky (A) nebo (B).

Přídavné zařízení se posune ve zvoleném směru (A) nebo (B), jak je vyobrazeno na piktogramu.

- Přesuňte ovládací páku (2) ve směru šipky (C) nebo (D).

Přídavné zařízení se posune ve zvoleném směru (C) nebo (D), jak je vyobrazeno na piktogramu.

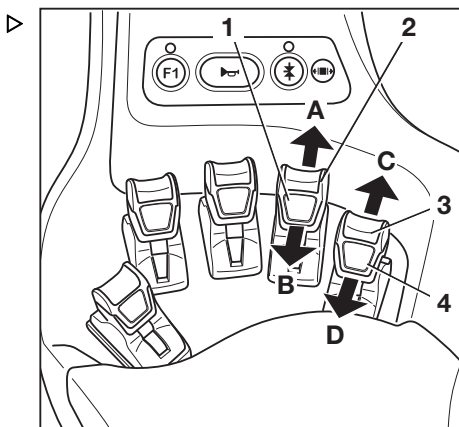

Piktogram	Funkce přídavného zařízení
	Posun rámu bočního posuvu nebo vidlice dopředu
	Posun rámu bočního posuvu nebo vidlice dozadu
	Posun bočního posuvu doleva

Piktogram	Funkce přídavného zařízení
	Posun bočního posuvu doprava
	Nastavení ramen vidlice: otevřená
	Nastavení ramen vidlice: zavřená
	Uvolnění svěracích čelistí břemene
	Sevření svěracích čelistí břemene
	Otevření svěracích vidlic
	Zavření svěracích vidlic
	Zatočení doleva
	Zatočení doprava
	Vyklopení lopaty
	Zaklopení lopaty



UPOZORNĚNÍ

Piktogramy jsou umístěny podle instalovaného přídavného zařízení při výrobě. Jestliže je instalováno přídavné zařízení s různými funkcemi, musí autorizované servisní středisko zkontrolovat, zda piktogramy vyobrazují funkce správně a v případě potřeby je vyměnit.

Blokovací mechanismus svěrací čelisti

- Blokovací mechanismus svěrací čelisti uvolníte zatlačením ovládací páky (2) dopředu.

Blokovací mechanismus svěrací čelisti je uvolněn. Kontrolka LED pro "uvolnění svěrací čelisti" (1) se rozsvítí a zůstane svítit, dokud je blokovací mechanismus svěrací čelisti uvolněn.



UPOZORNĚNÍ

Hydraulická funkce pro otevření svěrací čelisti je dostupná 1 sekundu po uvolnění blokovacího mechanismu svěrací čelisti. Po jedné sekundě se blokovací mechanismus svěrací čelisti opět automaticky aktivuje.

- Svěrací čelist otevřete zatlačením ovládací páky (2) znovu dopředu.

Není nutné uvolňovat blokovací mechanismus svěrací čelisti za účelem uzavření svěrací čelisti.

- Svěrací čelist zavřete zatažením ovládací páky (2) dozadu.

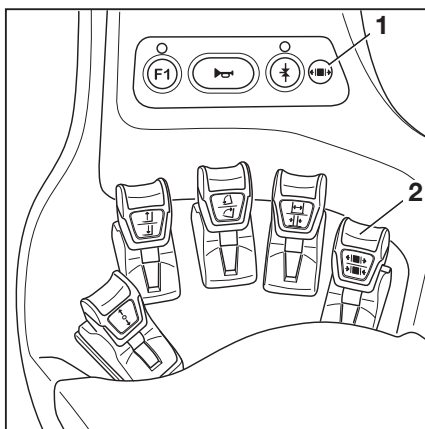

Přídavná zařízení

Ovládání přídavných zařízení pomocí joysticku Fingertip a 5. funkce

UPOZORNĚNÍ

Z technických důvodů **nesmí být** svěřací zařízení ovládáno 5. funkcí.

Funkční tlačítko "5. funkce" (2) a ovládací páky (1, 6) slouží k ovládní "5. funkce".

Piktogramy (1, 5) za ovládacími pákami ukazují funkce, které se příslušnými pákami aktivují.

- Pokud nálepky přestanou být čitelné nebo chybí, obraťte se na autorizované servisní středisko.

Platí následující:

- Aktivujte funkční tlačítko "5. funkce" (2).

Kontrolka LED "5. funkce" ** (3) se rozsvítí.





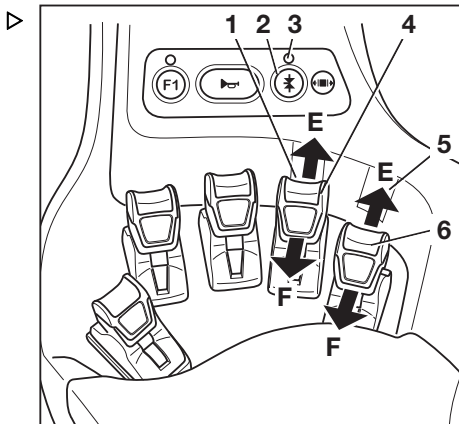

- Přesuňte ovládací páku (4) nebo (6) ve směru šipky (E) nebo (F).

Přídavné zařízení se posune ve zvoleném směru (E) nebo (F), jak je vyobrazeno na piktogramu.

UPOZORNĚNÍ

Místo, kde je umístěna nálepka s piktogramy (1) nebo (5), ukazuje, která ovládací páka je určena k ovládní "5. funkce". Piktogramy ukazují funkce, které se aktivují stisknutím funkčního tlačítka (2).



Piktogram	Funkce přídavného zařízení
**	Přídavná hydraulická "5. funkce"
	Posun bočního posuvu doleva
	Posun bočního posuvu doprava
	Nastavení ramen vidlice: otevřená
	Nastavení ramen vidlice: zavřená
	Zatočení doleva
	Zatočení doprava

**UPOZORNĚNÍ**

Piktogramy jsou umístěny podle instalovaného přídavného zařízení při výrobě. Jestliže je instalováno přídavné zařízení s různými funkcemi, musí autorizované servisní středisko zkontrolovat, zda piktogramy vyobrazují funkce správně a v případě potřeby je vyměnit.

Přídavná zařízení

Ovládání přídavných zařízení pomocí Joystick 4Plus

V této verzi jsou přídavná zařízení (varianta na přání) ovládána pomocí Joystick 4Plus (1) a posuvného prvku (4). Samolepicí štítek s piktogramy pro hydraulické funkce (2) a Joystick 4Plus (1) a samolepicí etikety (3) pro posuvný prvek (4) jsou připevněny na označených místech.

- Pokud nálepky přestanou být čitelné nebo chybí, obraťte se na autorizované servisní středisko.
- Řiďte se piktogramy pro funkce přídavných zařízení na nálepkách (2, 3).

Piktogramy na informačním štítku týkající se používání Joystick 4Plus znázorňují příslušné funkce, které jsou aktivovány jednotlivými ovládacími prvky Joystick 4Plus.

Platí následující:

- Přesuňte ovládací páku Joystick 4Plus (1) ve směru šipky (A) nebo (B).



Přídavné zařízení se posune ve směru (A) nebo (B) znázorněném na piktogramu.

- Přesuňte posuvný prvek (4) ve směru šipky (C) nebo (D).

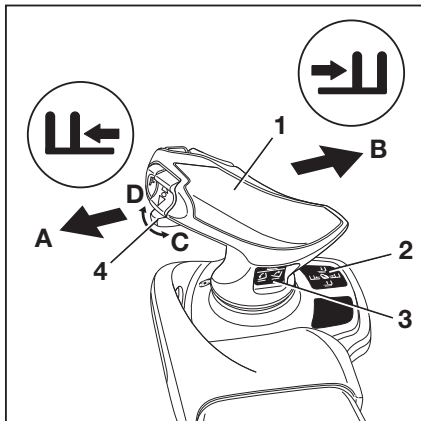
Přídavné zařízení se posune ve směru (C) nebo (D) znázorněném na piktogramu.



Piktogram	Funkce přídavného zařízení
	Posun rámu bočního posuvu nebo vidlice dopředu
	Posun rámu bočního posuvu nebo vidlice dozadu
	Posun bočního posuvu doleva
	Posun bočního posuvu doprava
	Nastavení ramen vidlice: otevřená
	Nastavení ramen vidlice: zavřená
	Uvolnění svěracích čelistí břemene
	Sevření svěracích čelistí břemene
	Otevření svěracích vidlic
	Zavření svěracích vidlic
	Zatočení doleva

Piktogram	Funkce přídavného zařízení
	Zatočení doprava
	Vyklopení lopaty
	Zaklopení lopaty

**UPOZORNĚNÍ**

Piktogramy jsou umístěny podle instalovaného přídavného zařízení při výrobě. Jestliže je instalováno přídavné zařízení s různými funkcemi, musí autorizované servisní středisko zkontrolovat, zda piktogramy vyobrazují funkce správně a v případě potřeby je vyměnit.

Blokovací mechanismus svěrací čelisti ▷

- Blokovací mechanismus svěrací čelisti uvolníte zatlačením posuvného prvku (1) doleva.

Blokovací mechanismus svěrací čelisti je uvolněn. Kontrolka LED pro "uvolnění svěrací čelisti" (2) se rozsvítí a zůstane svítit, dokud je blokovací mechanismus svěrací čelisti uvolněn.

- Svěrací čelisti uvolníte opětovným zatlačením posuvného prvku (1) doleva.

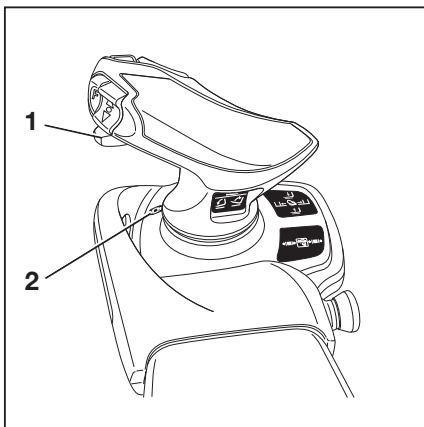
**UPOZORNĚNÍ**

Hydraulická funkce pro otevření svěrací čelisti je dostupná 1 sekundu po uvolnění blokovacího mechanismu svěrací čelisti. Po jedné sekundě se blokovací mechanismus svěrací čelisti opět automaticky aktivuje.

Není nutné uvolňovat blokovací mechanismus svěrací čelisti za účelem uzavření svěrací čelisti.

- Svěrací čelisti zavřete opětovným zatlačením posuvného prvku (1) doprava.

Přídavná zařízení

Ovládání přídavných zařízení pomocí joysticku Joystick 4Plus a 5. funkce

UPOZORNĚNÍ

Z technických důvodů **nesmí být** svěřací zařízení ovládáno 5. funkcí.

Použijte klávesu Shift "F" (4) a Joystick 4Plus (2) a horizontální kolébkové tlačítko (1) pro ovládání "5. funkce".

Samolepicí štítek s piktogramy pro hydraulické funkce (3) joysticku Joystick 4Plus (2) a horizontálního kolébkového tlačítka (1) je připevněn na určené místo.

- Pokud nálepka přestane být čitelná nebo chybí, obraťte se na autorizované servisní středisko.

Piktogramy na informačním štítku týkajícím se používání Joystick 4Plus znázorňují příslušné funkce, které jsou aktivovány jednotlivými ovládacími prvky Joystick 4Plus.

- Prohlédněte si následující funkce přídavných zařízení a piktogramů.

	Ovládací prvek	Funkce přídavného zařízení
1	Klávesa Shift "F" a Joystick 4Plus	Nastavení ramen vidlice: zavřená/otevřená
2	Klávesa řazení "F" a horizontální kolébkové tlačítko	Nastavení vidlice: dozadu/dopředu
3	Klávesa řazení "F" a horizontální kolébkové tlačítko	Náklon zvedacího stožáru nebo vidlice: doleva/doprava
4	Klávesa řazení "F" a horizontální kolébkové tlačítko	Přídavná nosná deska vidlice: zdvih/spuštění

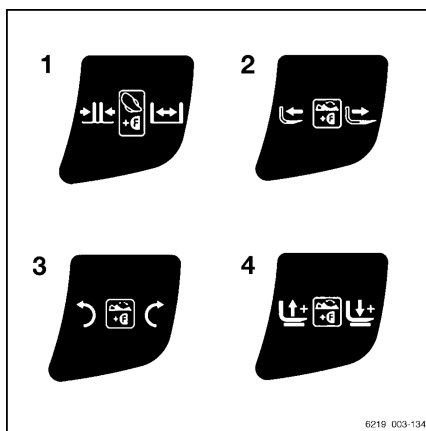
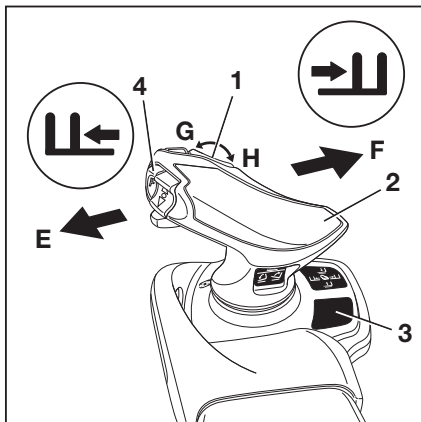

6219 003-134

Platí následující:

- Stiskněte a podržte klávesu Shift "F" (4).

- Posuňte Joystick 4Plus(2) ve směru(E) nebo (F).

Přídavné zařízení se posune ve zvoleném směru (E) nebo (F), jak je vyobrazeno na piktogramu.

- Stiskněte horizontální kolébkové tlačítko (1) ve směru (G) nebo (H).

Přídavné zařízení se posune ve zvoleném směru (G) nebo (H), jak je vyobrazeno na piktogramu.

- Uvolněte klávesu Shift "F" (4).



UPOZORNĚNÍ

Piktogramy jsou umístěny podle instalovaného přídavného zařízení při výrobě. Jestliže je instalováno přídavné zařízení s různými funkcemi, musí autorizované servisní středisko zkontrolovat, zda piktogramy vyobrazují funkce správně a v případě potřeby je vyměnit.

Nakládání břemene pomocí přídavných zařízení

▲ VÝSTRAHA

Nebezpečí nehody!

Přídavná zařízení musí být používána pouze v souladu s jim určeným použitím, popsáním v příslušném návodu k obsluze.

Řidiči musí být seznámeni s manipulací s přídavnými zařízeními.

▲ VÝSTRAHA

Nebezpečí nehody!

Přídavná zařízení mohou zvedat a převážet břemena, pouze pokud jsou bezpečně zachycena a zajištěna. Pokud je to nezbytné, břemeno musí být také zajištěno proti sklouznutí, pojiždění, pádu, komíhání nebo vychylování. Vezměte v úvahu, že jakákoli změna polohy těžiště břemene bude mít vliv na stabilitu vozíku.

Podle štítku s údajem o nosnosti ověřte, nakolik lze přídavná zařízení nebo jejich kombinaci zatížit.

- Výkonnostní štítky uvádějí povolené hodnoty pro:

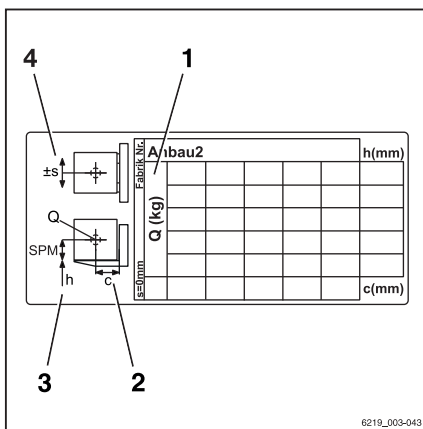

8219_003-043

Přídavná zařízení

- 1 Nosnost Q (kg)
- 2 Vzdálenost břemena C (mm)
- 3 Výška zdvihu h (mm)
- 4 Přípustný boční posuv s (mm)

Přídavné vybavení

System FleetManager (varianta na přání)

FleetManager je varianta vybavení a lze jej namontovat na vozík v různých verzích. Popis a informace o provozu naleznete v samostatném návodu k obsluze pro příslušnou verzi systému FleetManager.

Detekce otřesů (varianta na přání)

Detekce otřesů je varianta vybavení FleetManager (varianta na přání), pro kterou se do vozíku instaluje snímač akcelerace. Snímač akcelerace zaznamenává data získaná při prudkém zrychlení nebo zpomalení vozíku, např. v případě nehody. Tyto údaje lze elektronicky načíst a vyhodnotit.

- Budete-li mít jakékoli dotazy, obraťte se na autorizované servisní středisko.

Zádržné systémy řidiče (varianta na přání)

Jako varianta na přání jsou pro tento vozík k dispozici různé zádržné systémy řidiče. Popis a pokyny pro ovládání těchto systémů naleznete v samostatném návodu k obsluze "Zádržné systémy řidiče".

Aktivace stěračů a ostřikovačů předního skla (varianta na přání)

Opakovaným stisknutím softwarového tlačítka přepínáte mezi provozními fázemi v pořadí uvedeném níže.

Stiskněte softwarové tlačítko	Provozní fáze
	Vypnuto
Poprvé	Zapnuto
Podruhé	Interval

Přídavné vybavení

Stiskněte softwarové tlačítko	Provozní fáze
Potřetí	Vypnuto
Podržení (možné ve všech provozních fázích)	Ostřikovač

Stěrač a ostřikovač předního skla

- Chcete-li aktivovat provozní fázi "Zapnuto", stiskněte softwarové tlačítko  (1).

Aktivuje se provozní fáze "Zapnuto". Zobrazí se symbol (3).

- Chcete-li aktivovat provozní fázi "Přerušovaný režim", znovu stiskněte softwarové tlačítko.

Symbol (2) je zobrazen na oranžovém pozadí.

- Chcete-li aktivovat provozní fázi "Ostřikovač", stiskněte a podržte softwarové tlačítko.

Aktivuje se provozní fáze "Ostřikovač". Symbol (4) je zobrazen, dokud je stisknuto softwarové tlačítko.

- Jakmile je okno čisté, uvolněte softwarové tlačítko.

Znovu se aktivuje předchozí provozní fáze.

- Chcete-li tento provozní stupeň vypnout, stiskněte opakovaně softwarové tlačítko, dokud se na displeji znovu nezobrazí symbol (1). Aktivační lišta vedle symbolu zhasne.

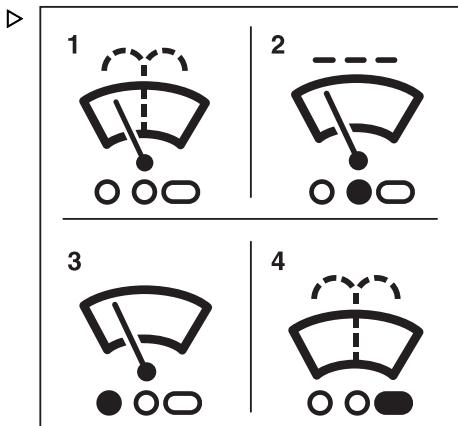

Stěrač a ostřikovač zadního okna

- Chcete-li aktivovat provozní fázi "Zapnuto", stiskněte příslušné softwarové tlačítko  (5).

Aktivuje se provozní fáze "Zapnuto". Zobrazí se symbol (7).

- Chcete-li aktivovat provozní fázi "Přerušovaný režim", znovu stiskněte softwarové tlačítko.

Symbol (6) je zobrazen na oranžovém pozadí.

- Chcete-li aktivovat provozní fázi "Ostřikovač", stiskněte a podržte softwarové tlačítko.

Aktivuje se provozní fáze "Ostřikovač". Symbol (8) je zobrazen, dokud je stisknuto softwarové tlačítko.

- Jakmile je okno čisté, uvolněte softwarové tlačítko.

Znovu se aktivuje předchozí provozní fáze.

- Chcete-li tento provozní stupeň vypnout, stiskněte opakovaně softwarové tlačítko, dokud se na displeji znovu nezobrazí symbol (1).

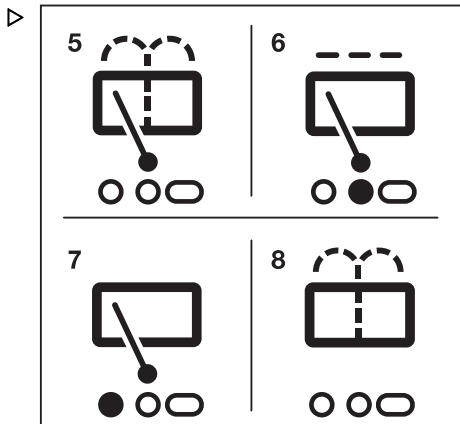

Stěrač a ostřikovač střešního skla

- Chcete-li aktivovat provozní fázi "Zapnuto", stiskněte příslušné softwarové tlačítko  (9).

Aktivuje se provozní fáze "Zapnuto". Zobrazí se symbol (11).

- Chcete-li aktivovat provozní fázi "Přerušovaný režim", znovu stiskněte softwarové tlačítko.

Symbol (10) je zobrazen na oranžovém pozadí.

- Chcete-li aktivovat provozní fázi "Ostřikovač", stiskněte a podržte softwarové tlačítko.

Aktivuje se provozní fáze "Ostřikovač". Symbol (12) je zobrazen, dokud je stisknuto softwarové tlačítko.

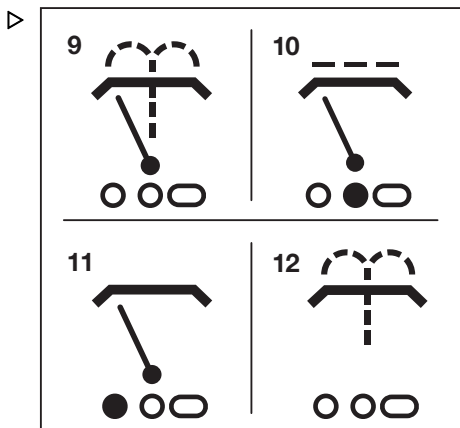

Přidavné vybavení

- Jakmile je okno čisté, uvolněte softwarové tlačítko.

Znovu se aktivuje předchozí provozní fáze.

- Chcete-li omezení rychlosti vypnout, znovu stiskněte softwarové tlačítko.

Doplnění ostřikovacího systému ▷

- Otevřete uzávěr plnicího otvoru (1) ostřikovacího systému.
- Naplňte nádrž ostřikovače (2) ostřikovací kapalinou, jak je popsáno v "Tabulce s údaji o údržbě".

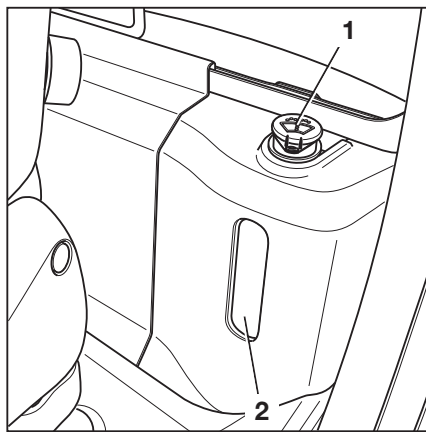

⚠ POZOR

Poškození způsobené mrazem!

Zmrzlá voda se rozpíná. Pokud není ostřikovací systém naplněn kapalinou, která je vhodná pro použití v zimě, může se v ostřikovacím systému vytvořit led, který způsobí poškození.

- Pokud hrozí nebezpečí mrazu, použijte kapalinu, která je vhodná pro použití v zimě.

- Zavřete uzávěr plnicího otvoru.
- Spusťte ostřikovací systém skla tak, aby z trysek začala stříkat kapalina do ostřikovače.

Ovládání vyhřívání zadního okna ▷

- Chcete-li zapnout vyhřívání zadního okna, stiskněte příslušné softwarové tlačítko Softkey na indikační a řídicí jednotce.

Vyhřívání zadního okna se zapne.

- Chcete-li vypnout vyhřívání zadního okna, znovu stiskněte softwarové tlačítko Softkey.

Vyhřívání zadního okna se vypne.



UPOZORNĚNÍ

Vyhřívání skla se automaticky vypne přibližně po 10 minutách.

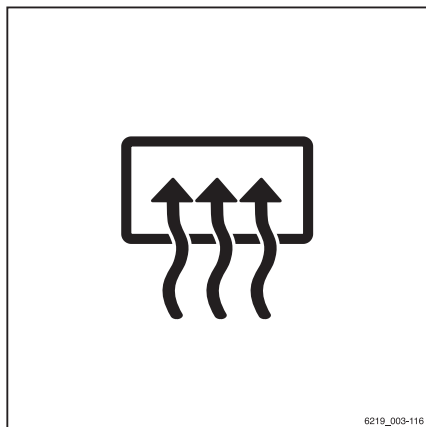

6219_003-116

Stropní snímač (varianta na přání)

Popis

Stropní snímač (1) na ochranné stříšce je pomocný systém, který automaticky snižuje rychlost jízdy vozíku v halách. To ale neznamená, že by tento pomocný systém zbavoval řidiče zodpovědnosti za dodržování rychlostních omezení ve firemních prostorách.

V závislosti na nastavení systému dokáže stropní snímač detekovat konstrukce nad vozíkem ve výšce od 2 m do 24 m nad snímačem.

Pokud je vozík vybaven stropním snímačem, je tento pomocný systém uveden v nabídce "Asistenční systémy" na indikační a řídicí jednotce.

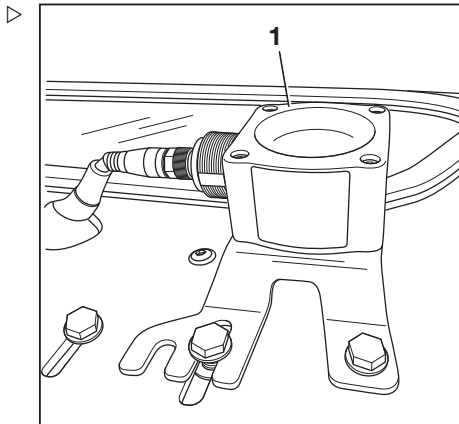

Použití systému stropního snímače

Řidiči musí být provozovatelem poučeni o používání systému stropního snímače.

Když řidič vjede po zahájení práce poprvé do haly, musí si být jistý, že systém stropního snímače funguje správně. Přestože je instalován systém stropního snímače, řidič musí také pravidelně kontrolovat ukazatel rychlosti na indikační a řídicí jednotce, aby se ujistil, že nepřekračuje maximální povolenou rychlost pro dané prostředí.

• Vjezd do haly

Systém stropního snímače automaticky detekuje, když vozík vjede do haly. Systém pak automaticky zpomalí vozík na maximální rychlost nastavenou pro halu. Na displeji se zobrazí symbol "Omezení rychlosti" (🚧).

• Opuštění haly

Když vozík z haly opět vyjede, systém stropního snímače povolí maximální rychlost nastavenou pro oblast mimo halu. Kvůli rozsahu snímače k tomu může dojít až pár metrů po vyjetí z haly. Aby mohl vozík zrychlit na maximální rychlost povolenou ve venkovních prostorech, je nutné odblokovat omezení rychlosti. To provedete tak, že krátce uvolníte akcelérátor a znovu jej sešlápnete.

• Zapnutí vozíku v hale

Přídavné vybavení

Pokud vozík zapnete v hale, systém stropního snímače detekuje strop haly a sníží rychlost jízdy na maximální rychlost nastavenou pro haly.

Možná omezení rozpoznávání objektů

- Pokud se vozík pohybuje venku pod většími konstrukcemi, např. nadchodem pro pěší, systém stropního snímače může vyhodnotit tuto horní konstrukci jako strop haly a snížit maximální rychlost.
- Ve vážných případech může dojít k tomu, že systém stropního snímače nerozpozná strop a nesníží rychlost. Může k tomu dojít, pokud nejsou signály stropního snímače dostatečně odráženy kvůli geometrii stropu, např. pokud jsou v areálu velké plochy oken pod úhlem 45°.

V takových případech musí být upravena citlivost a rozsah systému stropního snímače. Viz následující část.

Změna nastavení snímače



UPOZORNĚNÍ

Systém stropního snímače dodává společnost STILL s následujícím výrobním nastavením:

- Citlivost: Vysoká
 - Výška stropu: 24 m
- Vozík bezpečně zaparkujte a vypněte jej.
- Otáčením proti směru hodinových ručiček povolte přesuvnou matici (4). Odpojte sestavu elektrického připojení zatažením za konektor.
- Přidržte na místě čtyři matice (3) na spodní straně montážní základní desky ochranné stříšky.
- Odšroubujte čtyři šrouby s válcovou hlavou (2).

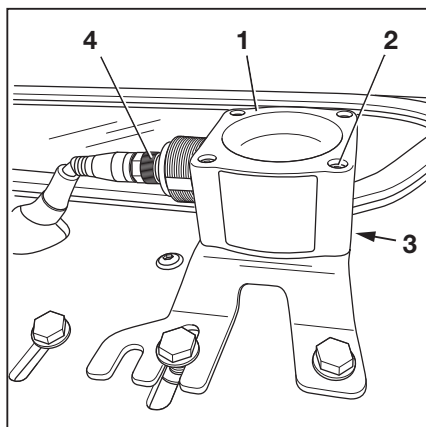

Klíč (5) je zajištěn maticí pod montážní základní deskou.

- Opatrně demontujte stropní snímač (1).

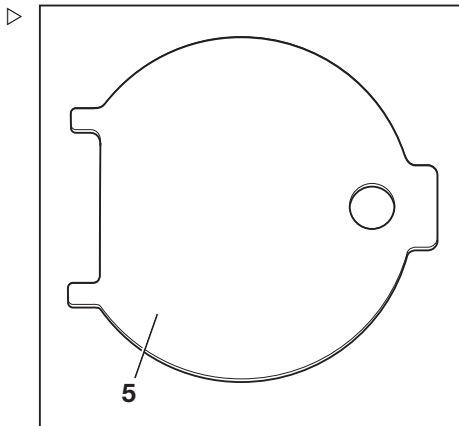

Snímač se nastavuje pomocí spínačů DIP (6).

- Získejte přístup ke spínačům DIP otevřením kryt na spodní straně krytu snímače pomocí klíče (5).

Během tohoto procesu oba jazýčky klíče (5) dosednou do vybrání krytu.

- Pomocí spínačů DIP "1 až 5" (6) upravte rozsah a citlivost snímače. Spínače DIP lze nastavit pomocí malého šroubováku.

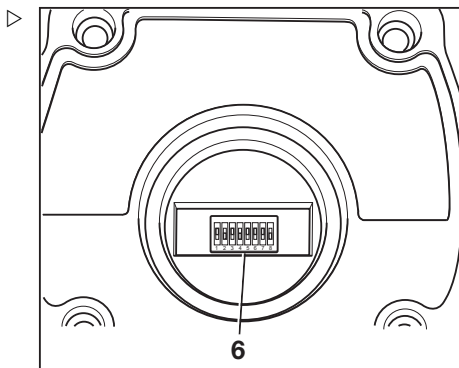

⚠ POZOR

Spínače DIP "6 až 8" jsou z výroby nastavené výrobcem.

Neměňte výrobní nastavení výrobce!

Výrobní nastavení výrobce

Spínač DIP		
6	7	8
1	1	0

Možná nastavení spínačů DIP "1 až 5" jsou uvedena v následujících tabulkách:

Přídavné vybavení

Spínač DIP			Rozsah
1	2	3	
0	0	0	2 m
0	0	1	3 m
0	1	0	4 m
0	1	1	6 m
1	0	0	8 m
1	0	1	12 m
1	1	0	16 m
1	1	1	24 m

4	5	Citlivost
0	0	Velmi vysoká
0	1	Vysoká
1	0	Střední
1	1	Nízká

Znázornění úhlu paprsku v závislosti na nastavené citlivosti snímače od (1) "nízké" po (4) "velmi vysoké".

Snímač má různé úhly paprsku v závislosti na kombinaci nastaveného rozsahu a citlivosti. Viz následující tabulka:

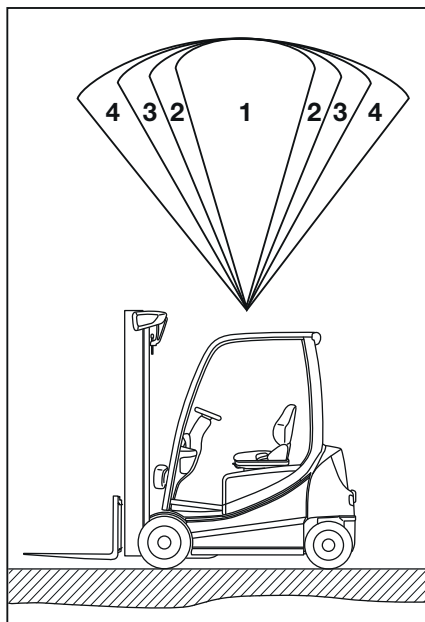

Citlivost	Rozsah	Úhel paprsku
Slabá (1)	2 m	22,5°
	4 m	22,5°
	8 m	20°
	16 m	15°
	24 m	5°
Střední (2)	2 m	35°
	4 m	30°
	8 m	25°
	16 m	22,5°
	24 m	10°

Citlivost	Rozsah	Úhel paprsku
Vysoká (3)	2 m	42°
	4 m	33°
	8 m	22,5°
	16 m	20°
	24 m	15°
Velmi vysoká (4)	2 m	45°
	4 m	43°
	8 m	30°
	16 m	22,5°
	24 m	18°

- Po seřízení namontujte zpět kryt.
- Namontujte zpět stropní snímač a připojte jej.
- Zkontrolujte správnou funkci.

Hasicí přístroj (varianta na práni)

Vozík může být vybaven hasicím přístrojem.



- Pokyny k obsluze a údržbě naleznete na štítku hasicího přístroje.

Následný čas pro přídavná zařízení

Spuštění některých přídavných zařízení, například terminálů, trvá po zapnutí vozíku poměrně dlouho. Čekání na spuštění přídavného zařízení po krátkém přerušení provozu je

Přídavné vybavení

nepříjemné. Aby k tomu nedocházelo, lze prostřednictvím indikační a řídicí jednotky nastavit doběh napájení. Po vypnutí vozíku je přídavné zařízení během doběhu nadále napájeno.

- Aktivujte "Oprávnění k přístupu pro vedoucího vozového parku".
- Stiskněte tlačítko .
- Stiskněte softwarové tlačítko .
- Stiskněte softwarové tlačítko **Nastavení vozíku**  ▷

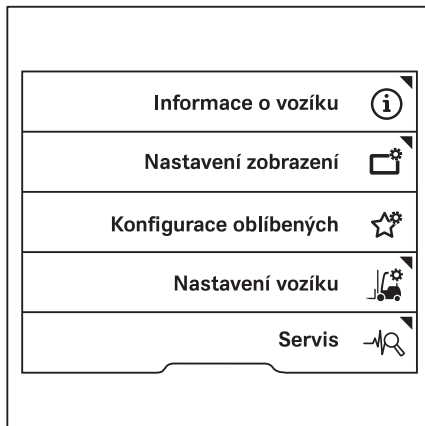

- Stiskněte softwarové tlačítko **Následný čas**  ▷

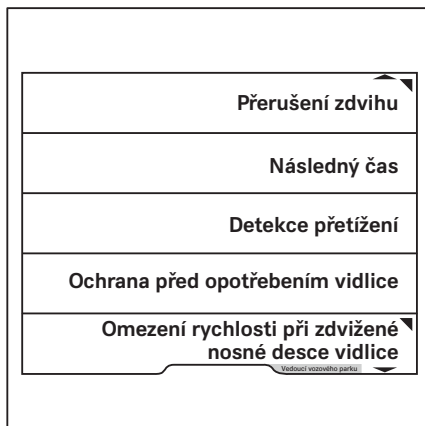

V této nabídce můžete definovat požadovaný doběh. ▷

- Zadejte doběh pomocí softwarových tlačítek 0 až 9.
- Pro uložení stiskněte tlačítko .



UPOZORNĚNÍ

Pokud byl aktivován doběh, vozík se zcela nevypne. Napájení svorek zůstává aktivní. Na displeji se nezobrazí žádné informace. Displej však může slabě svítit. To je normální.

- Pro deaktivaci doběhu stiskněte tlačítko posouvání .

Nabídka se zavře.

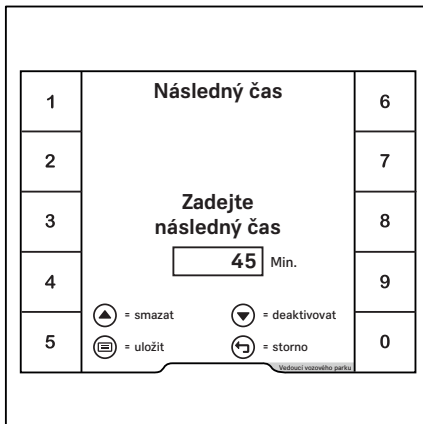

Rozhraní SVI STILL Vehicle Interface (varianta na přání)

Popis rozhraní SVI

Rozhraní "SVI STILL Vehicle Interface" slouží k připojení externích systémů pro správu vozového parku a asistenčních systémů k vozíku. Na panelu zástrček nabízí osm možností připojení pro sběrnici CAN, digitální připojení a napájení. Rozhraní SVI lze použít k připojení systémů pro správu vozového parku v souladu s normou VDI 4458 a asistenčních systémů v souladu s normou VDI 4482. Prostřednictvím tohoto rozhraní lze přenášet energii a signály.

POZOR

Přes rozhraní SVI lze připojit systémy pro správu vozového parku a asistenční systémy; **neslouží** k připojení bezpečnostních systémů. Pomáhají řidiči vykonávat práci s vozíkem.

Řidič je stále plně zodpovědný za bezpečné ovládání vozíku.

- Vždy sledujte pracovní prostředí vozíku a vždy obsluhujte vozík opatrně.

Přídavné vybavení

⚠ POZOR

Nebezpečí poškození součástí v důsledku průniku vlhkosti.

- Ujistěte se, že jsou konektory externích asistenčních systémů utěsněné.



UPOZORNĚNÍ

Zástrčky rozhraní SVI jsou z výroby opatřeny zásepkami. Při připojování systémů odstraňte zásepky.

Montážní poloha rozhraní SVI ve vozíku závisí na typu vozíku a vybavení:

- RX60: v protizávaží
- RX20: v bateriovém prostoru vedle dvířek baterie

U vozíků řady RX60 se rozhraní může nacházet v různých polohách v rámci místa montáže v protizávaží. Montážní poloha závisí na rozvoru vozíku a na tom, které další elektrické součásti jsou ve vozíku instalovány, např. palubní nabíječka, rychlý přístup k nabíjení nebo nosič baterie.

Níže jsou popsány různé možné montážní polohy.

Montáž modelu RX60 25-35 s krátkým rozvorem

Poloha rozhraní "SVI STILL Vehicle Interface"(1) / protizávaží (2)

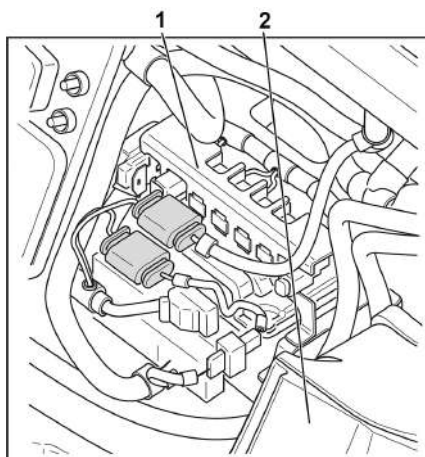

Montáž v modelu RX60 25-35 s krátkým rozvorem a rychlým přístupem k nabíjení

Poloha rozhraní "SVI STILL Vehicle Interface"(1) / protizávaží (2) ▷

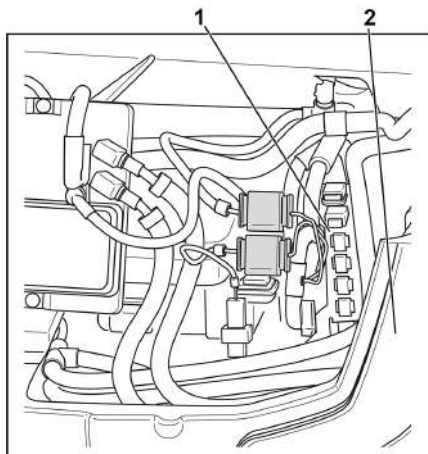

Montáž v modelu RX60 25-35 s krátkým rozvorem a palubní nabíječkou

Poloha rozhraní "SVI STILL Vehicle Interface"(1) / protizávaží (2) ▷

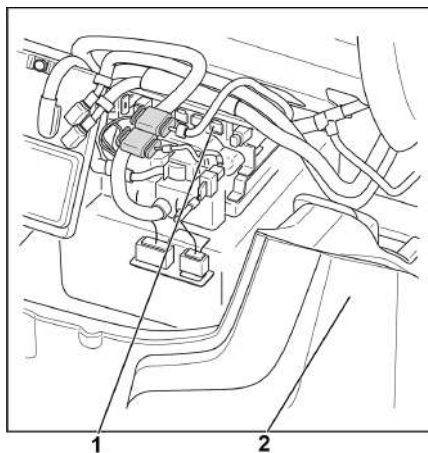

Přídavné vybavení

Montáž v modelu RX60 25-35 s krátkým rozvorem a nosičem baterie

Poloha rozhraní "SVI STILL Vehicle Interface"(1) / protizávaží (2) ▷

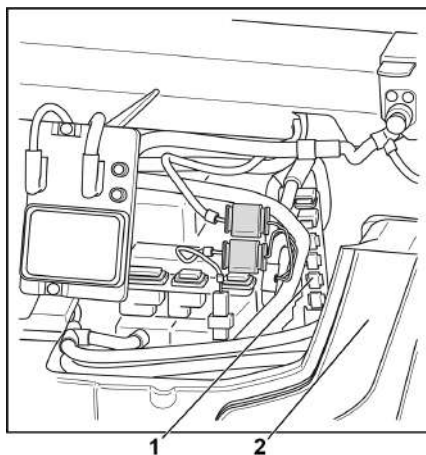
**Montáž v modelu RX60 25-35 s dlouhým rozvorem**

Poloha rozhraní "SVI STILL Vehicle Interface"(1) / protizávaží (2) ▷

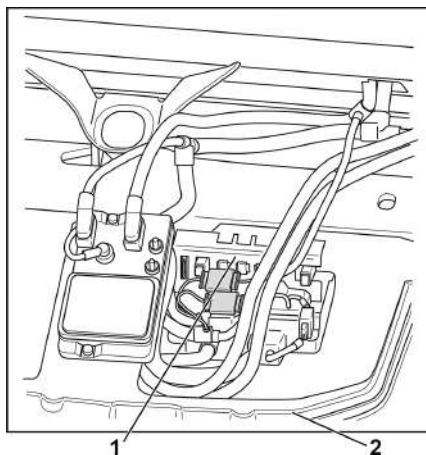

Montáž v modelu RX60 25-35 s dlouhým rozvorem a rychlým přístupem k nabíjení

Poloha rozhraní "SVI STILL Vehicle Interface"(1) / protizávaží (2)

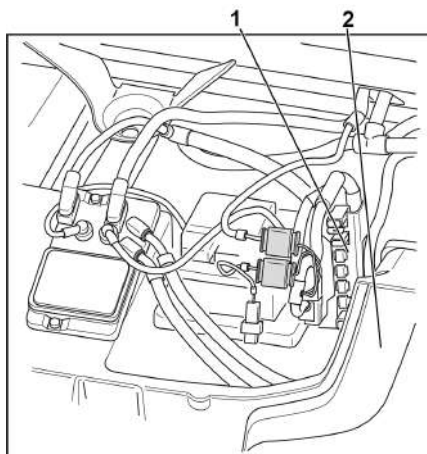

Montáž v modelu RX60 25-35 s dlouhým rozvorem a palubní nabíječkou

Poloha rozhraní "SVI STILL Vehicle Interface"(1) / protizávaží (2)

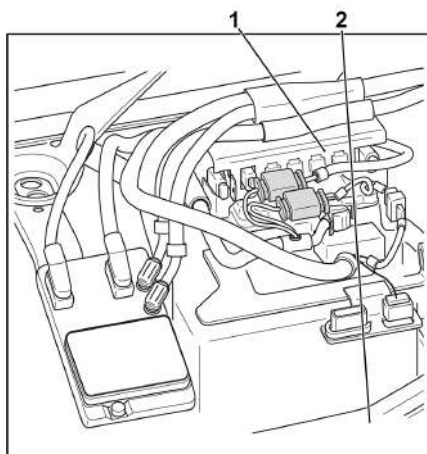

Přídavné vybavení

Montáž v modelu RX60 25-35 s dlouhým rozvorem a nosičem baterie

Poloha rozhraní "SVI STILL Vehicle Interface"(1) / protizávaží (2) ▷

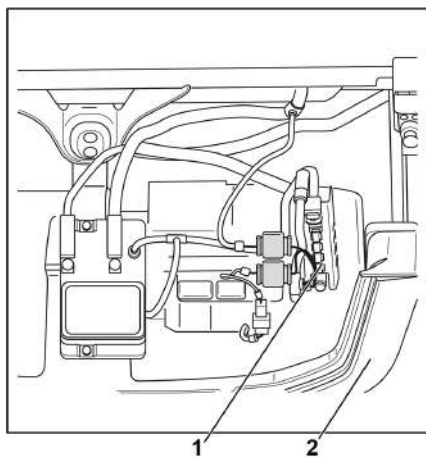
**Montáž v modelu RX60 40-50**

Poloha rozhraní "SVI STILL Vehicle Interface"(1) / protizávaží (2) ▷

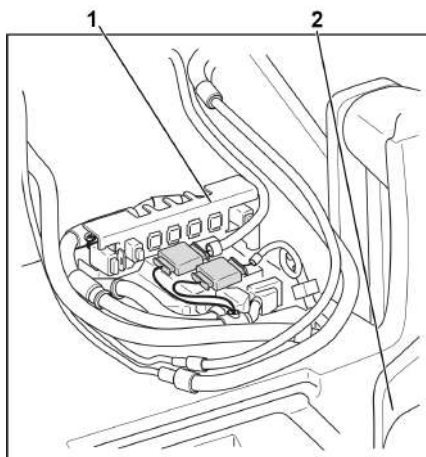

Montáž v modelu RX60 40-50 s rychlým přístupem k nabíjení

Poloha rozhraní "SVI STILL Vehicle Interface"(1) / protizávaží (2) ▷

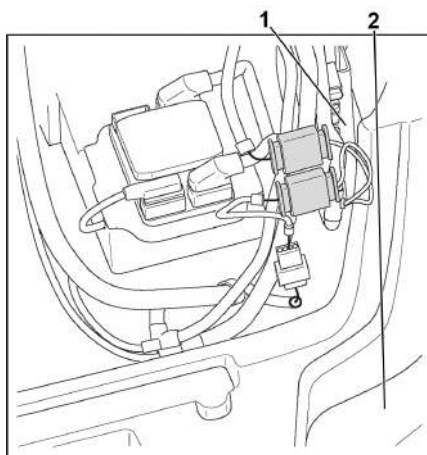

Montáž v modelu RX60 40-50 s palubní nabíječkou

Poloha rozhraní "SVI STILL Vehicle Interface"(1) / protizávaží (2) ▷

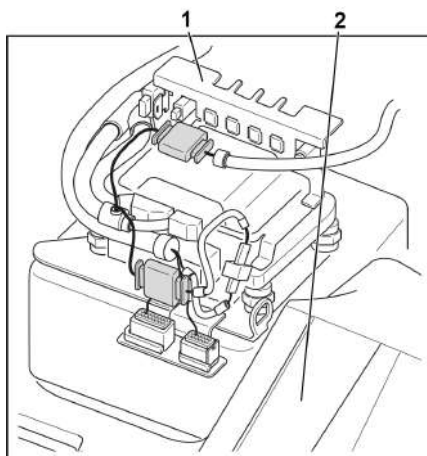

Přídavné vybavení

Montáž v modelu RX60 40-50 s nosičem baterie

Poloha rozhraní "SVI STILL Vehicle Interface"(1) / protizávaží (2)

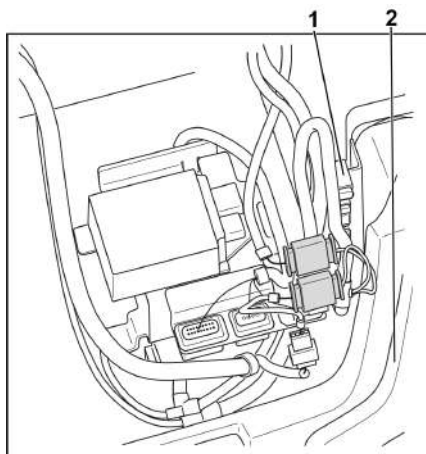
**Montáž v modelu RX20**

Poloha rozhraní "SVI STILL Vehicle Interface"(1)

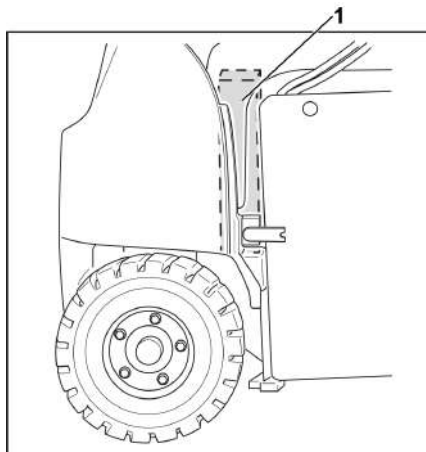
**Přiřazení kolíků pro rozhraní SVI**

Rozhraní SVI nabízí celkem osm možností připojení:

- Čtyři připojení přes sběrnici CAN
- Tři digitální vstupy
- Jedno 12V napájení

Poz.	Označení zástrčky	Typ zástrčky	Přiřazení kolíků
(1)	X202: 12V napájení s 60 W (více na vyžádání)	2kolíková zásuvka FEP, model 42034000 (strana o systémech třetích stran, výrobce FEP)	Kolík 1: +12 V Kolík 2: uzemnění
(2)	X201: CAN 1 (VDI 4458)	4kolíková zástrčka Saab (kolík), model 1-965261-1 (strana o systémech třetích stran, výrobce TE), přiřazení kolíků v souladu s normou VDI 4458	Kolík 1: CAN-H Kolík 2: CAN-L Kolík 3: +12 V (výstup) Kolík 4: uzemnění podvozku
(3)	X206: CAN 6 (VDI 4482)	4kolíková zástrčka SAAB (kolík), model 1-965261-1 (strana o systémech třetích stran, výrobce TE), přiřazení kolíků v souladu s normou VDI 4482	Kolík 1: CAN H 6 Kolík 2: CAN L 6 Kolík 3: +12 V (vstup) Kolík 4: uzemnění 6
(4)	X203: CAN 3 (VDI 4482)	4kolíková zástrčka SAAB (kolík), model 1-965261-1 (strana o systémech třetích stran, výrobce TE), přiřazení kolíků v souladu s normou VDI 4482	Kolík 1: CAN H 3 Kolík 2: CAN L 3 Kolík 3: +12 V (vstup) Kolík 4: uzemnění 3
(5)	X204: CAN 4 (VDI 4482)	4kolíková zástrčka SAAB (kolík), model 1-965261-1 (strana o systémech třetích stran, výrobce TE), přiřazení kolíků v souladu s normou VDI 4482	Kolík 1: CAN H 4 Kolík 2: CAN L 4 Kolík 3: +12 V (vstup) Kolík 4: uzemnění 4
(6)	X200: 3 digitální vstupy	6kolíková zásuvka FEP, model 42121700 (strana o systémech třetích stran, výrobce FEP)	Kolík 1: dig_input1 Kolík 2: DGND Kolík 3: dig_input2 Kolík 4: DGND Kolík 5: dig_input3 Kolík 6: DGND

Přídavné vybavení

Polohy zástrčky SVI pro RX20

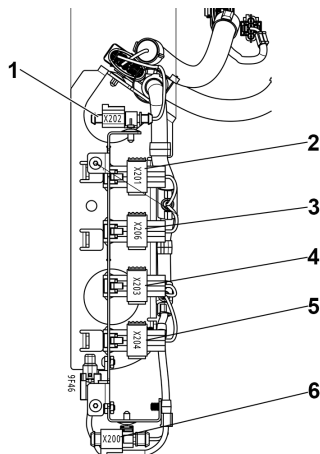

Polohy zástrčky SVI pro RX60

 **UPOZORNĚNÍ**

Označení zástrček je uvedeno také na nálepce vedle zástrček.

 **UPOZORNĚNÍ**

V různých verzích modelu RX60 je rozhraní SVI namontováno buď vertikálně nebo horizontálně. To závisí na rozvoru vozíku a na tom, jaké další elektronické součásti jsou ve vozíku instalovány.

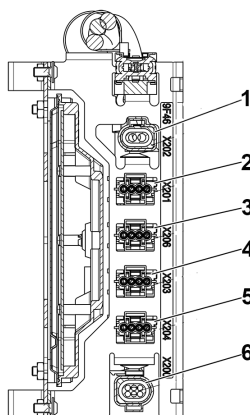

Optické asistenční systémy

Kamerový systém s periferním výhledem (varianta na přání)

Konstrukce

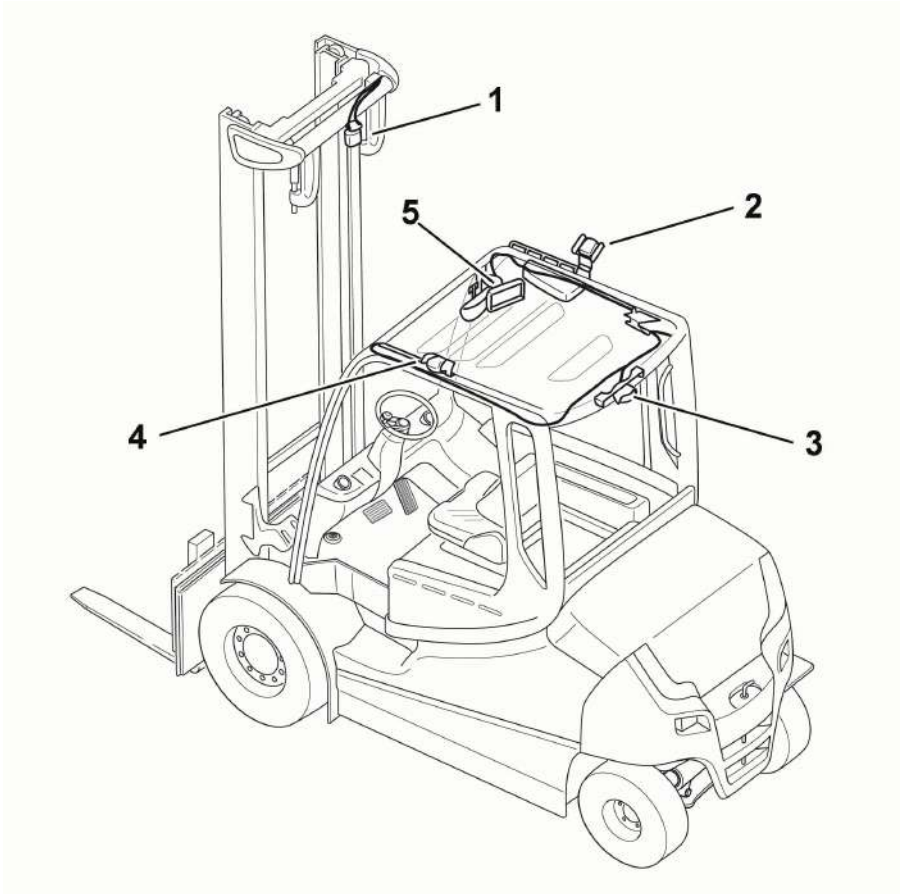

- 1 Přední kamera
- 2 Pravá kamera
- 3 Zadní kamera

- 4 Levá kamera
- 5 Monitor

Kamerový systém se skládá ze čtyř kamer a monitoru pro obrazy z kamer. Poskytuje 360° periferní výhled a usnadňuje řízení manipulaci s vozíkem. Kamerový systém

Optické asistenční systémy

usnadňuje detekci ostatních vozidel, osob a objektů v blízkosti vozíku.

Pro bezpečný provoz kamerového systému musí být dostatečně jasno. Kamerový systém není vhodný pro špatně osvětlená nebo tmavá prostředí. Zobrazení snímku mohou ovlivnit vnější vlivy, jako je déšť, sluneční světlo, světlomety atd.

Kamery jsou ve výrobním závodě nastaveny pro 360° periferní výhled.

⚠ NEBEZPEČÍ

Nebezpečí nehody!

Pokud je kamera nesprávně seřízená nebo poškozená, nelze již zaručit plný výhled do všech stran.

Řidič musí vždy zkontrolovat oblast zobrazenou na rovněž monitoru přímým vizuálním kontaktem.

⚠ NEBEZPEČÍ

Nebezpečí nehody z důvodu nesprávného používání!

Kamerový systém musí být používán v souladu s jím určeným účelem, uvedeným a popsáním v tomto návodu k obsluze. Jakékoli jiné použití je nesprávné, a proto není povoleno.

⚠ POZOR

Hrozí poškození součástí!

Vstupy kamery jsou aktivní. Do vstupů nesmí proniknout vlhkost ani vodivé předměty.

⚠ POZOR

Kamerový systém je pomůckou pro řidiče.

Za bezpečný provoz vozíku je však vždy odpovědný řidič.

- Bez ohledu na kamery se vždy dívejte ve směru jízdy.
- **Nespoléhejte** pouze na kamerový systém a vždy sledujte bezprostřední okolí vozíku.
- Aby bylo možné získat úplný přehled o oblastech důležitých pro bezpečnost, použijte další pomůcky, jako jsou zrcátka, abyste získali úplný přehled o oblastech důležitých pro bezpečnost.

⚠ POZOR

Zkreslené zobrazení okolí. Vzdálenosti a geometrické rozměry překážek se mohou ve skutečnosti lišit od znázornění na obrazovce.

- Bez ohledu na kamery se vždy dívejte ve směru jízdy.
- **Nespoléhejte** pouze na kamerový systém.

**UPOZORNĚNÍ**

- *Monitor je vybaven krytem, který jej chrání před provozními chybami.*
- *Součásti kamerového systému nesmí být otevírány.*
- *Instalaci a údržbu kamerového systému smí provádět pouze autorizované servisní středisko.*

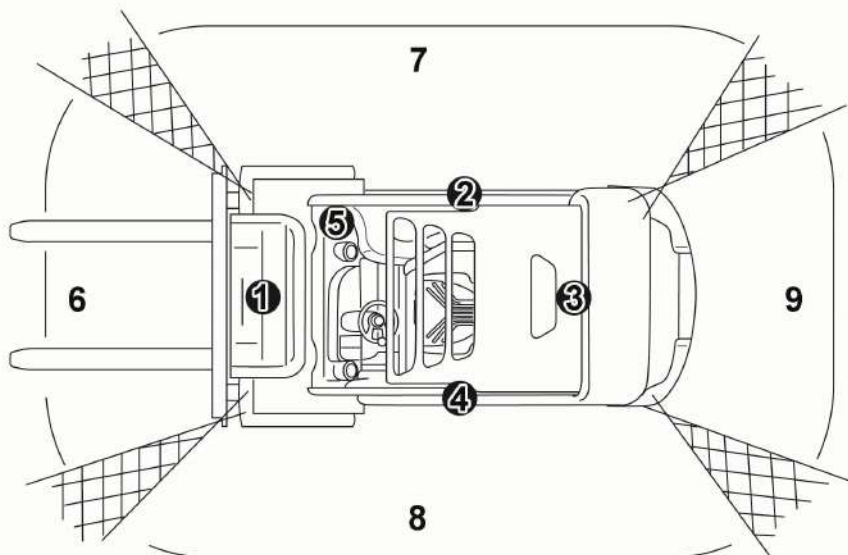
Oblast sledování kamery

- | | |
|---|---------------|
| 1 | Přední kamera |
| 2 | Pravá kamera |
| 3 | Zadní kamera |

- | | |
|---|-------------------|
| 4 | Levá kamera |
| 5 | Monitor |
| 6 | Přední zorné pole |

Optické asistenční systémy

7 Právě zorné pole
8 Levé zorné pole

9 Zadní zorné pole

Čtyři kamery pokrývají 360° oblast detekce kolem vozíku. Ve šrafovaných oblastech výše uvedeného znázornění se zorná pole příslušných sousedních kamer překrývají.

Monitor

Kamery přenášejí své snímky do monitoru namontovaného v horní části pravého A-sloupku pomocí dvojitého kloubu. Chcete-li upravit požadovanou polohu monitoru, postupujte následovně:

- Otáčením proti směru hodinových ručiček povolte křídlový šroub (1). Jednou rukou přidržíte monitor.
- Posuňte monitor do požadované polohy a udržujte ji.

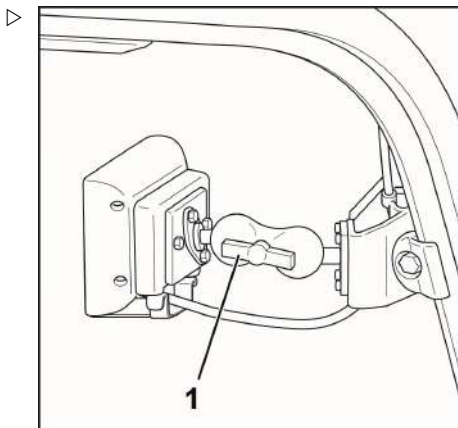

Zobrazení obrazů z kamer ve všech jízdních situacích

Monitor ve všech jízdních situacích zobrazuje obrazy ze všech čtyř zorných polí současně.

UPOZORNĚNÍ

Pokud požadujete jiné zobrazení monitoru, obraťte se na autorizované servisní středisko. Příklady dalších možných nastavení:

- Zvětšení zadního zorného pole pro jízdu vzad
- Zvětšení pravého nebo levého zorného pole při signalizaci odbočení vpravo nebo vlevo

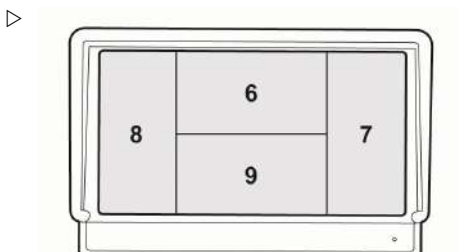

6 Přední zorné pole
7 Právě zorné pole
8 Levé zorné pole
9 Zadní zorné pole

Ovládání

Před pokusem o jízdu musí řidič zkontrolovat, zda jsou všechny čtyři kamery funkční a správně nastavené.

- U pravé a levé kamery vystrčte jednu ruku z pravého okna kabiny a druhou ruku z levého okna kabiny. Během této činnosti zkontrolujte, zda jsou na monitoru vidět.
- Na obrazu přední kamery musí být na pravé a levé straně viditelný obrys zvedacího stožáru.
- Na obrazu zadní kamery musí být viditelná zadní část protizávaží.

Čištění

- Vyčistěte objektivy kamer stlačeným vzduchem nebo je navlhčete malým množstvím čisticího prostředku na sklo.
- Poté je opatrně otřete hadříkem nepouštějícím vlákna. Nepoužívejte agresivní čisticí prostředky ani rozpouštědla.
- Nepoužívejte vysokotlaká čisticí zařízení.
- Opatrně otřete monitor hadříkem nepouštějícím vlákna. Nepoužívejte agresivní čisticí prostředky ani rozpouštědla.
- Občas odstraňte prach z ventilačních otvorů monitoru hadříkem nebo kartáčem.

Optické asistenční systémy

Modulární kamerový systém (varianta na přání)

Konstrukce

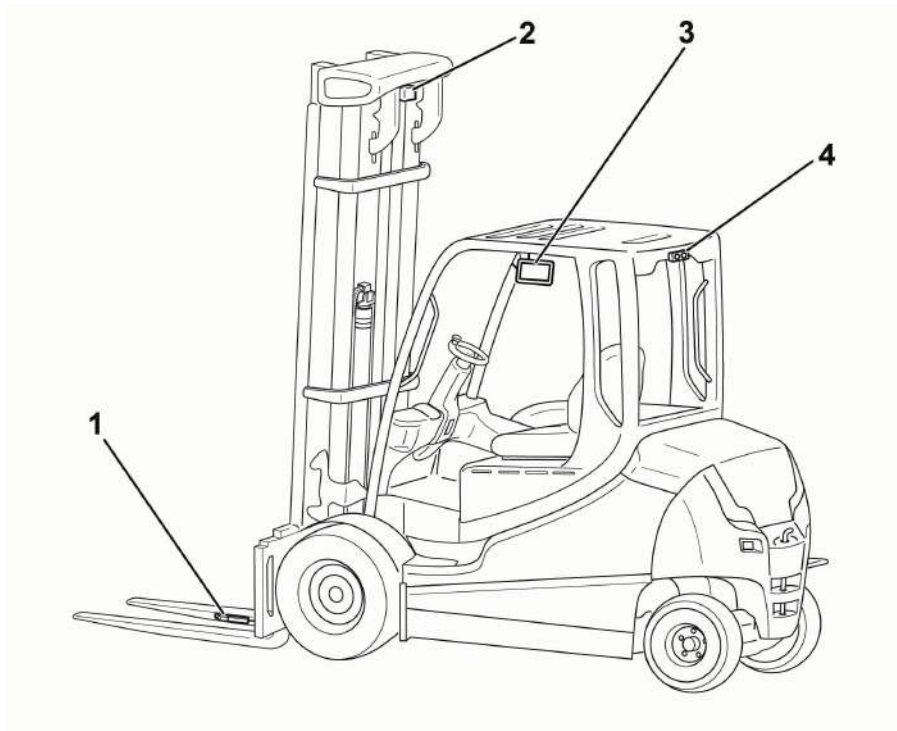

Modulární kamerový systém se skládá z následujících součástí:

- 1 Kamera na pravém rameni vidlice
- 2 Čelní kamera ve zvedacím stožáru
- 3 Monitor
- 4 Zpětná kamera na ochranné stříšce

Tyto kamery lze objednat pouze jednotlivě nebo v následujících kombinacích:

- Čelní kamera ve zvedacím stožáru + zpětná kamera na ochranné stříšce
- Kamera na pravém rameni vidlice + zpětná kamera na ochranné stříšce

Kamerový systém usnadňuje detekci ostatních vozidel, osob a objektů v blízkosti vozíku.

Pro bezpečný provoz kamerového systému musí být dostatečně jasno. Kamerový systém není vhodný pro špatně osvětlená nebo tmavá prostředí. Zobrazení snímku mohou ovlivnit vnější vlivy, jako je déšť, sluneční světlo, světlomety atd.

⚠ NEBEZPEČÍ

Nebezpečí nehody!

Pokud je kamera nesprávně seřízená nebo poškozená, nelze již zaručit spolehlivý výhled kamery.

Řidič musí vždy zkontrolovat oblast zobrazenou na rovněž monitoru přímým vizuálním kontaktem.

⚠ NEBEZPEČÍ

Nebezpečí nehody z důvodu nesprávného používání!

Kamerový systém musí být používán v souladu s jím určeným účelem, uvedeným a popsáním v tomto návodu k obsluze. Jakékoli jiné použití je nesprávné, a proto není povoleno.

⚠ POZOR

Hrozí poškození součástí!

Vstupy kamery jsou aktivní. Do vstupů nesmí proniknout vlhkost ani vodivé předměty.

⚠ POZOR

Kamerový systém je pomůckou pro řidiče.

Za bezpečný provoz vozíku je však vždy odpovědný řidič.

- Bez ohledu na kamery se vždy dívejte ve směru jízdy.
- **Nespoléhejte** pouze na kamerový systém a vždy sledujte bezprostřední okolí vozíku.
- Chcete-li získat úplný výhled na oblasti důležité pro bezpečnost, použijte další pomůcky, jako jsou zrcátka.

⚠ POZOR

Zkreslené zobrazení okolí. Vzdálenosti a geometrické rozměry překážek se mohou ve skutečnosti lišit od znázornění na obrazovce.

- Bez ohledu na kamery se vždy dívejte ve směru jízdy.
- **Nespoléhejte** pouze na kamerový systém.

Optické asistenční systémy

UPOZORNĚNÍ

- Monitor je vybaven krytem, který jej chrání před provozními chybami.
- Součásti kamerového systému nesmí být otevírány.
- Instalaci a údržbu kamerového systému smí provádět pouze autorizované servisní středisko.

Monitor a obraz z kamery

Kamery přenášejí obraz do monitoru namontovaného v horní části pravého A-sloupku pomocí dvojitého kloubu. Chcete-li upravit požadovanou polohu monitoru, postupujte následovně:

- Otáčením proti směru hodinových ručiček povolte křídlový šroub (1). Jednou rukou přidržujte monitor.
- Posuňte monitor do požadované polohy a udržujte ji.
- Znovu utáhněte křídlatý šroub (1) otáčením ve směru hodinových ručiček.

V závislosti na kamerách namontovaných na vozíku jsou na monitor přenášeny různé obrazy:

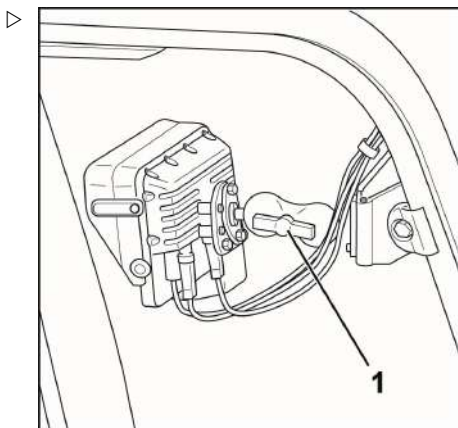

Kamera	Obraz na monitoru
Čelní kamera ve zvedacím stožáru	Obraz je vždy aktivní
Zpětná kamera na ochranné stříšce	Obraz je vždy aktivní
Čelní kamera ve zvedacím stožáru + zpětná kamera na ochranné stříšce	Směr jízdy "neutrální" a "vpřed": obraz z čelní kamery Směr jízdy "vzad": obraz ze zpětné kamery
Kamera na pravém rameni vidlice	Obraz je vždy aktivní
Kamera na pravém rameni vidlice + zpětná kamera na ochranné stříšce	Směr jízdy "neutrální" a "vpřed": obraz z kamery na rameni vidlice Směr jízdy "vzad": obraz ze zpětné kamery

Výchozí nastavení obrazu na monitoru může na vyžádání změnit autorizované servisní středisko, např.:

- Obraz ze zpětné kamery pro směr jízdy "neutrální" a "vpřed" a obraz z čelní kamery pro směr jízdy "vzad"
- Pokud vyberete směr jízdy "vzad", obraz čelní kamery zůstane aktivní dalších 20 až 30 sekund, než se displej přepne na obraz zpětné kamery. Stejně chování platí při couvání, pokud změníte směr jízdy ze směru "vzad" na směr "vpřed".
- Chcete-li změnit výchozí nastavení obrazu na monitoru, obraťte se na autorizované servisní středisko.

Informace o kamerách

Zpětná kamera

- Úhel kamery se volí tak, aby bylo vždy viditelné protizávaží a tím i bezprostřední okolí vozíku. Společnost STILL doporučuje toto nastavení neměnit.
- Obrázek je zobrazen správně, stejně jako ve vnitřní zrcátku ve vozidle. Objekty v pravé zadní části vozíku se zobrazují na pravé straně monitoru.

Čelní kamera na zvedacím stožáru

- Úhel kamery se volí tak, aby byly vždy viditelné špičky vidlice. Při přepravě vysokých břemen můžete kameru nastavit do strmějšího úhlu, abyste viděli přes břemeno. Upozornění: profil vozíku pro lepší orientaci již není viditelný, osoby v bezprostřední blízkosti se již nezobrazují atd.

POZOR

Při přepravě vysokých břemen nemůže čelní kamera detekovat osoby nebo překážky přímo před vozíkem.

Nejezděte na dlouhé vzdálenosti. V případě potřeby využijte pomoc druhé osoby, která vás bude navádět.

Kamera na pravém rameni vidlice

- Kameru lze použít pouze ke skládání břemen do stohu a odebírání břemen ze stohu, nikoli k řízení.
- Umístěte zvedací stožár do svislé polohy, aby byl zajištěn optimální vodorovný výhled.
- Vyberte vzdálenost ramen vidlice tak, aby byl při vjezdu do nosiče břemen dostatek místa pro kameru. Tím se zabrání poškození kamery nebo změně polohy břemene.

Optické asistenční systémy

- Maximální nosnost ramen vidlice odpovídá nosnosti uvedené ve diagramu nosnosti vozíku.
- Před každodenním provozem zkontrolujte, zda je objektiv kamery nezakrytý, čistý a nepoškozený.

⚠ POZOR

Možné nebezpečí úrazu nebo poškození součástí!

Pokud je jedno rameno vidlice poškozené nebo opotřebované, vždy vyměňte obě ramena vidlice. V případě poškození nebo opotřebení jednoho ramena vidlice lze předpokládat, že protikus má nebo bude mít odpovídající poškození nebo opotřebení.

⚠ POZOR

Nebezpečí poškození součástí!

Nevystavujte ramena vidlice bočním silám.

- Nezajíždějte do palety nebo břemene pod úhlem.
- Netlačte vidlici do stran proti paletě nebo břemenu.

⚠ POZOR

Možné nebezpečí zranění nebo poškození součástí v důsledku nesprávné úpravy ramen vidlice!

Úpravy, jako jsou vyvrtané otvory pro přídavná zařízení, svářečské práce nebo podobné zásahy, mohou oslabit konstrukci ramen vidlice a způsobit vážné nehody v důsledku pádu břemen.

- Ramena vidlice žádným způsobem neupravujte.

Čištění

- Vycistíte objektivy kamer stlačeným vzduchem nebo je navlhčete malým množstvím čisticího prostředku na sklo. Nepoužívejte agresivní čisticí prostředky ani rozpouštědla.
- Poté je opatrně otřete hadříkem nepouštějícím vlákna.
- Nepoužívejte vysokotlaká čisticí zařízení.
- Opatrně otřete monitor hadříkem nepouštějícím vlákna. Nepoužívejte agresivní čisticí prostředky ani rozpouštědla.
- Občas odstraňte prach z ventilačních otvorů monitoru hadříkem nebo kartáčem.

Asistenční systém Laser-Smartfork (varianta na přání)

Asistenční systém Laser-Smartfork je optický nástroj pro udržení výšky zdvihu, např. pro umístění břemene na regál. Laser (1) ve špičce pravého ramene vidlice promítá vodorovnou čáru na regál přímo před rameno vidlice. To umožňuje řidiči odhadnout výšku na regálu, v kterém se ramena vidlice nachází. Systém proto pomáhá řidičům při ukládání břemen do stohu a odebírání břemen ze stohu ve velkých výškách.

Konstrukce a funkce

Maximální nosnost ramen vidlice odpovídá nosnosti uvedené ve diagramu nosnosti vozíku.

Je odpovědností řidiče zajistit, aby laser nepředstavoval riziko pro žádné osoby.

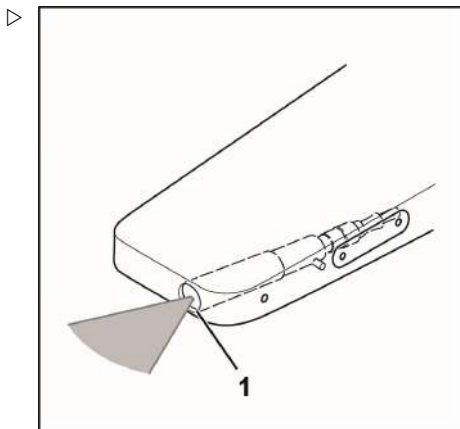

⚠ NEBEZPEČÍ

Nebezpečí úrazu! Při pohledu do laserového paprsku může dojít k poškození očí, laserové záření (laser třídy 1M).

- Pokud existuje možnost ohrožení osob, okamžitě laser vypněte.
- Nikdy se nedívejte přímo do laserového paprsku.
- Nikdy se nedívejte do laserového paprsku přes zvětšovací sklo, například dalekohled nebo lupu.
- Pokud paprsek zasáhne vaše oko, okamžitě zavřete oči a odvráťte zrak.
- Zajistěte, aby laserový paprsek nemohl být odrážen zrcadlem nebo reflexními povrchy.
- Nikdy nemiřte laserovým paprskem na obličej osoby.

⚠ NEBEZPEČÍ

Nebezpečí nehody z důvodu nesprávného používání!

Systém Laser-Smartfork musí být používán v souladu s jím určeným účelem, uvedeným a popsáním v tomto návodu k obsluze. Jakékoli jiné použití je nesprávné, a proto není povoleno.

Optické asistenční systémy

⚠ POZOR

Možné nebezpečí úrazu nebo poškození součástí!

Pokud je jedno rameno vidlice poškozené nebo opotřebené, vždy vyměňte obě ramena vidlice. V případě poškození nebo opotřebení jednoho ramena vidlice lze předpokládat, že protikus má nebo bude mít odpovídající poškození nebo opotřebení.

⚠ POZOR

Nebezpečí poškození součástí!

Nevystavujte ramena vidlice bočním silám.

- Nezapínejte do palety nebo břemene pod úhlem.
- Netlačte vidlici do stran proti paletě nebo břemenu.

⚠ POZOR

Možné nebezpečí zranění nebo poškození součástí v důsledku nesprávné úpravy ramen vidlice!

Úpravy, jako jsou vyvrtané otvory pro přídatná zařízení, svářečské práce nebo podobné zásahy, mohou oslabit konstrukci ramen vidlice a způsobit vážné nehody v důsledku pádu břemen.

- Ramena vidlice žádným způsobem neupravujte.

Preventivní opatření

- Na úrovních regálů, na které se laserový paprsek promítá, nesmí stát žádné osoby.
- Pokud je možné vidět skrz regál na regály umístěné za příslušným regálem, nesmí lidé stát na úrovních regálu naproti regálu, na kterém laser pracuje.
- Pokud nelze vyloučit riziko pro osoby, musí řidič laser okamžitě vypnout.

Úkony prováděné před zahájením práce

Aby bylo zajištěno přesné fungování systému, musí být zvedací stožár ve svislé poloze a čočka laseru musí být čistá a bez námrazy.

- Před zahájením práce zkontrolujte, zda asistenční systém funguje správně.
- Zkontrolujte, zda je čočka laseru nezakrytá, čistá a nepoškozená. V případě potřeby vyčistěte čočku, viz kapitola nazvaná "Čištění".

Používání systému Laser-Smartfork

⚠ POZOR

Nebezpečí poškození v důsledku nesprávného výpočtu výšky zdvihu

Laser-Smartfork je asistenční systém, který pomáhá řidiči umístit břemena do stohu a odebrat břemena ze stohu při větších výškách zdvihu. Řidič musí znát limity systému. Nesmí se spoléhat výhradně na asistenční systém.



⚠ POZOR

Nebezpečí poškození součástí!

Systém Laser-Smartfork zobrazuje správnou výšku pro umístění břemen do stohu, pouze když je zvedací stožár ve svislé poloze.

- Před umístěním břemen do stohu nebo odebráním břemen ze stohu umístěte zvedací stožár do svislé polohy.



Při nákupu systému lze volit ze dvou způsobů ovládání laseru:

- 1 **Ruční:** laser je po zapnutí vozíku neaktivní. Zapnutí a vypnutí provedete pomocí softwarového tlačítka  na indikační a řídicí jednotce.
- 2 **Automatický:** laser je po zapnutí vozíku neaktivní. Automatická funkce se zapíná nebo vypíná pomocí softwarového tlačítka . Pokud je automatická funkce zapnutá, laser se zapne, jakmile aktivujete ovládací prvek "zvedání/spouštění". Laser se znovu vypne, pokud:
 - funkce "zvedání/spouštění" není aktivována po dobu 20 sekund,
 - vozík jede rychlostí vyšší než 4 km/h,
 - dojde k vypnutí laseru pomocí softwarového tlačítka na indikační a řídicí jednotce.



UPOZORNĚNÍ

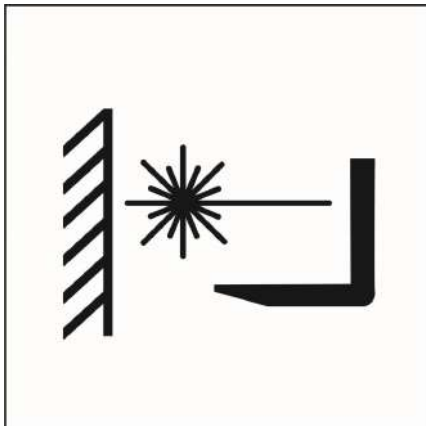

Pokud máte zájem o přestavbu na jinou variantu nebo nastavení doběhu či rychlosti pro vypnutí, obraťte se na autorizované servisní středisko.

- V závislosti na variantě zapněte laser. **Ruční:** stiskněte tlačítko  na indikační a řídicí jednotce a přejděte do podnabídky "Zatížení". Poté stiskněte softwarové tlačítko . Toto softwarové tlačítko můžete



Optické asistenční systémy

také nastavit jako oblíbenou položku na první úrovni indikační a řídicí jednotky. Viz kapitola nazvaná "Konfigurace oblíbených položek" v samostatném návodu k obsluze pro "Indikační a řídicí jednotku STILL Easy Control".

- **Automatický:** zapněte automatickou funkci pomocí softwarového tlačítka . Když je následně aktivován ovládací prvek "zvedání/spouštění", laser se automaticky zapne.
- Umístěte ramena vidlice před zvedané břemeno.
- Zvedací stožár uveďte do svislé polohy. Zvedněte nosnou desku vidlice. Laserová čára se promítá vodorovně na břemeno v aktuální výšce ramena vidlice.
- Umístěte břemeno do stohu nebo jej odeberte ze stohu.
- Před pokračováním v jízdě zcela spusťte nosnou desku vidlice.
- V závislosti na variantě vypněte laser. **Ruční:** opětovným stisknutím softwarového tlačítka  vypněte laser. **Automatický:** laser se vypne automaticky, pokud:
 - funkce "zvedání/spouštění" není aktivována po dobu 20 sekund,
 - vozík jede rychlostí vyšší než 4 km/h,
 - dojde k vypnutí laseru pomocí softwarového tlačítka na indikační a řídicí jednotce.

Nastavení laseru

Laser musí promítat přesně vodorovnou čáru, aby bylo možné přesně odhadnout výšku zdvihu vidlice. Proto musí být laser pravidelně kontrolován, aby bylo zajištěno, že je přesně vodorovný.

- Vozík bezpečně zaparkujte proti vodorovnému referenčnímu objektu, např. vodorovné základně regálu.
- Zapněte laser a zvedněte vidlici do výšky referenčního objektu. Laserová čára musí vést přesně rovnoběžně s referenčním objektem.

Pokud není čára rovnoběžná, postupujte následovně:

- Povolte čtyři závrtné šrouby (1) na krycí desce (2) a opatrně sejměte krycí desku.
- Povolte závrtný šroub (3), který zabraňuje otáčení laseru otočením závrtného šroubu proti směru hodinových ručiček.
- Opatrně otáčejte laserem, dokud nebude laserová čára opět rovnoběžná s referenčním objektem.
- Opatrně utáhněte závrtný šroub (3) otáčením ve směru hodinových ručiček.
- Nasadte zpět krycí desku (2) na otvor pro údržbu a utáhněte čtyři závrtné šrouby (1).

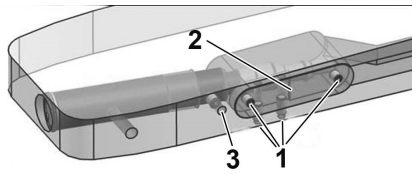

Čištění čočky laseru

Aby bylo zajištěno přesné fungování systému, musí být čočka laseru čistá a bez námrazy. Pokud laserová čára již není jasně viditelná, je nutné čočku vyčistit.

⚠ VÝSTRAHA

Možné poškození laseru v důsledku nesprávného čištění!

- Nepoužívejte agresivní čisticí prostředky ani rozpouštědla.
 - Nepoužívejte vysokotlaká čisticí zařízení.
 - Nikdy neponořte laser do vody nebo jiných kapalin.
-
- Čočku (1) ve špičce vidlice čistěte pouze tehdy, když je laser vypnutý.
 - Očistěte čočku hadříkem nepouštějícím vlákna nebo vatovým tampónem. V případě potřeby navlhčete tampón běžně dostupným čisticím prostředkem na sklo. Nepoužívejte agresivní čisticí prostředky ani rozpouštědla.
 - Nepoužívejte vysokotlaká čisticí zařízení.

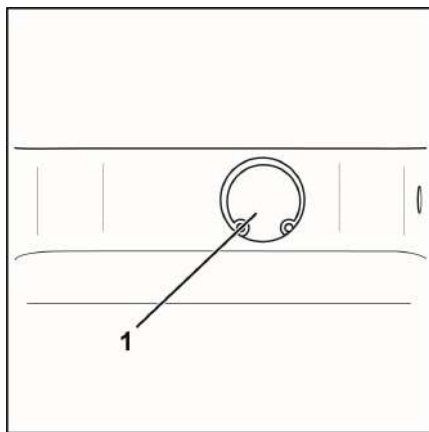

Frekvence čištění

Čočku je nutné vyčistit v případě potřeby a alespoň jednou za tři měsíce.

Kabina

Kabina

Otevření a zavření dveří kabiny ▷

▲ POZOR

Nebezpečí poškození součástí.

Pokud dojde k otevření dveří kabiny během jízdy, hrozí nebezpečí kolize.

- Dveře kabiny musí být bezpečně dovřeny a zajištěny v aretované poloze.

Vozík má snímač dveří kabiny, který slouží k monitorování zavírání dveří kabiny.

Pokud není bezpečnostní pás zapnutý a dveře kabiny nejsou zavřené, rychlost jízdy je omezena na 4 km/h. Na displeji se zobrazí hlášení **Zavřete dveře kabiny nebo zapněte pás**.

Pokud jsou dveře kabiny otevřeny, když je vozík v pohybu a bezpečnostní pás je zapnutý, vozík zpomalí a rychlost jízdy je omezena na 4 km/h. Na displeji se zobrazí hlášení **Zavřete dveře kabiny**.

Je-li bezpečnostní pás uvolněn, když jsou dveře kabiny zavřené, nezobrazí se žádné hlášení.

Otevírání dveří kabiny zvenku:

- Do zámku dveří (5) vložte klíč, dveře odemkněte a vytáhněte klíč.
- Zatáhněte za páčku (4). Odemkněte zámek dveří.
- Dveře kabiny (3) otevřete tahem směrem ven.

Otevření dveří kabiny zevnitř:

- Uchopte madlo (2) a západku (1).
- Zatlačte západku. Zatlačte dveře kabiny směrem ven.

Zavírání dveří kabiny zvenku:

- Uchopte dveře za kliku dveří (4). Zatlačte do dveří kabiny a zavřete je.

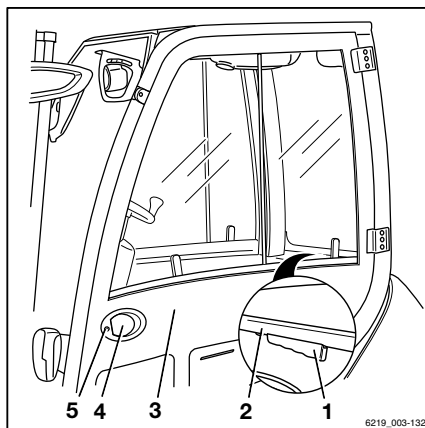

Zavírání dveří kabiny zvnitřku:

- Uchopte kliku (2).
- Zatáhněte za dveře kabiny směrem dovnitř a zavřete je.

Otevření a uzavření bočního okna**⚠ VÝSTRAHA**

Při náhodném posuvu bočních oken během pojezdu hrozí nebezpečí pohmoždění v důsledku skřípnutí mezi oknem a jeho rámem.

- Zkontrolujte, zda madlo zapadlo do příslušných drážek.

Otevření předního bočního okna:

- Stiskněte rukojeť (3). Posuňte přední boční okno (1) směrem dozadu.

Otevření zadního bočního okna:

Zadní boční okno (2) lze otevřít stejným způsobem jako přední boční okno.

Zavření předního bočního okna:

- Posuňte přední boční okno (1) směrem dopředu pomocí rukojeti (3), dokud nezapadne na místo.

Zavírání zadního bočního okna:

Zadní boční okno (2) lze zavřít stejným způsobem jako přední boční okno.

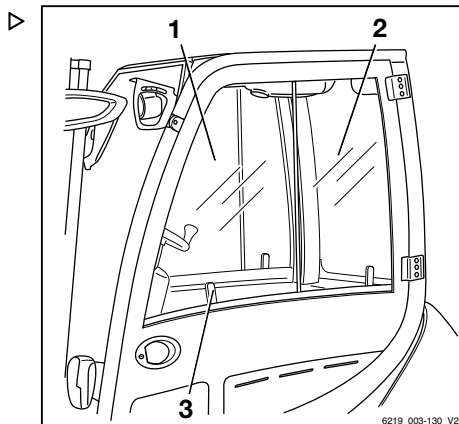

Kabina

Zapnutí nebo vypnutí vnitřního osvětlení (varianta na přání) ▷

- Chcete-li zapnout nebo vypnout vnitřní osvětlení, stiskněte spínač tlačítka (1) uprostřed vnitřního osvětlení.

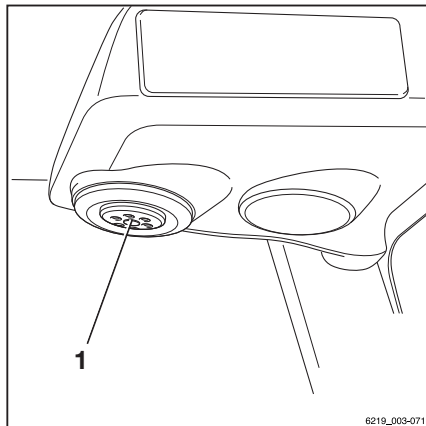

Rádio (varianta na přání)

Rádio a reproduktory jsou variantou vybavení. Pokud je vozík vybaven rádiem a reproduktory, jsou vestavěny do stropního obložení.

Popis a pokyny pro použití naleznete v samostatném návodu k obsluze rádia.

⚠ VÝSTRAHA

Při řízení a při manipulaci s břemeny je pozornost řidiče nepříznivě ovlivněna ovládáním rádia či jeho nadměrně hlasitým poslechem. Nebezpečí nehody!

- Neobsluhujte rádio při řízení a při manipulaci s břemeny.
- Nastavte hlasitost rádia tak, abyste mohli uslyšet výstražné signály.

Topný systém (varianta na přání)



⚠ NEBEZPEČÍ

Použitím silně znečištěného okolního vzduchu do uzavřené kabiny vzniká nebezpečí otravy!

- Nepoužívejte topný systém v blízkém okolí skladovacích prostor nebo na podobných místech, kde se mohou tvořit výpary z paliva nebo jemný prach (např. uhelný, dřevěný či moučný prach).



⚠ NEBEZPEČÍ

Nebezpečí výbuchu z důvodu tepla!

Teplo může způsobit únik plynu nebo jeho vznícení.

- Nevystavujte tlakové nádoby a plynové lahve proudu horkého vzduchu.



⚠ NEBEZPEČÍ

Nebezpečí požáru z důvodu přehřátí!

Pokud z topného systému nemůže vystupovat horký vzduch, topný systém se může přehřát.

Topný systém lze zapnout pouze v případě, že běží větrák a topný systém není zakryt předměty (jako je plášť nebo kryt).

- Vždy nejprve zapnete větrák.
- Nezapínejte topný systém před zapnutím větráku.
- Z topného systému a rozvaděčů vzduchu odstraňte všechny předměty.



⚠ NEBEZPEČÍ

Skříň topného systému se během provozu topení může zahřát na velmi vysokou teplotu. Při dotyku hrozí nebezpečí popálení!

- Během provozu se nedotýkejte skříně topného systému.
- Dotýkejte se jen příslušných spínačů.

Kabina

Ovládací prvky topného systému

Ovládací prvky topného systému zahrnují:

- 1 Knoflík regulace úrovně topení
- 2 Knoflík regulace větráku
- 3 Knoflík regulace větracího otvoru

Zapnutí větráku a topení

- Otočte knoflík regulace větráku (2) na požadovanou úroveň větráku.

Větrák má otáčky nastavené pomocí knoflíku regulace větráku (2).

- Otočte knoflík regulace úrovně topení (1) na požadovanou úroveň topení.

Topení zahřeje vzduch na úroveň topení zvolenou prostřednictvím knoflíku regulace úrovně topení (1)

- Otočte knoflík regulace větracího otvoru (3) do požadované polohy.

Výběr úrovní větráku

- Požadujete-li nižší otáčky větráku, otočte knoflíkem regulace větráku (2) proti směru hodinových ručiček.
- Požadujete-li vyšší otáčky větráku, otočte knoflíkem regulace větráku (2) ve směru hodinových ručiček.

Nastavení teploty vytápění

- Chcete-li nastavit nižší výkon topení, otočte knoflíkem regulace úrovně topení (1) proti směru hodinových ručiček.
- Chcete-li nastavit vyšší výkon topení, otočte knoflíkem regulace úrovně topení (1) ve směru hodinových ručiček.

Nastavení knoflíku regulace větracího otvoru

- Chcete-li nasměrovat proudění vzduchu do prostoru pro nohy, otočte knoflíkem regulace větracího otvoru (3) proti směru hodinových ručiček do polohy .
- Chcete-li nasměrovat proudění vzduchu na přední sklo, otočte knoflíkem regulace

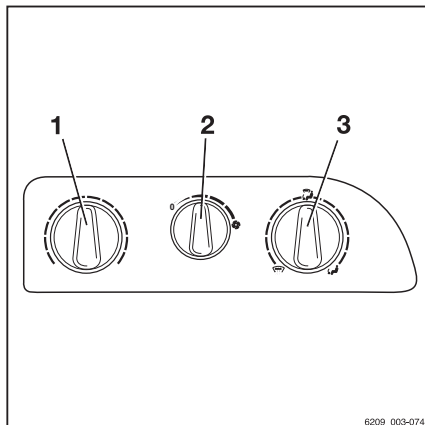

6209_003-074

větracího otvoru (3) ve směru hodinových ručiček do polohy .

Střední poloha  navádí proudění vzduchu do prostoru pro nohy a na přední sklo.

Vypnutí topného systému a větráku

- Otočte knoflíkem regulace úrovně topení (1) proti směru hodinových ručiček, dokud nedosáhne zarážky.

Topný systém je mimo provoz.

- Otočte knoflíkem regulace větráku (2) proti směru hodinových ručiček, dokud nedosáhne zarážky.

Větrák je mimo provoz.

Nastavení rozvaděčů vzduchu

Rozvaděče vzduchu pro řidiče jsou vždy zásobovány vzduchem. Není nutné nastavovat topný systém pomocí ovládacích prvků.

- Chcete-li otevřít rozvaděč vzduchu, stiskněte prohlubeň (1) na kotouči.

Kotouče se otevřou.

- Uchopte kotouč a zarovnejte proudění vzduchu:

Kotouče lze nastavit do požadovaného úhlu. Rozvaděč vzduchu lze otočit.

- Chcete-li kotouč zavřít, znovu jej stiskněte.

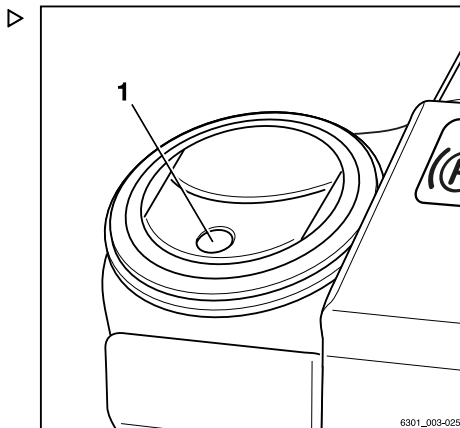

Vyměňte pojistky



⚠ NEBEZPEČÍ

Nebezpečí požáru z důvodu zkratů!

Při použití nesprávných pojistek může dojít ke zkratům.

- Používejte pouze pojistky s předepsaným jmenovitým proudem.
- Pojistky mohou být vyměněny pouze v autorizovaném servisním středisku.

Kabina

Varianta s klimatizací

Klimatizace vysušuje vzduch v kabině, aby nedocházelo k zamrznutí okenních skel. Teplota vyfukovaného vzduchu závisí na nastavené úrovni topení. K rychlému odmrazení čelního skla lze použít funkci odmrazování.

Ovládací prvky klimatizace zahrnují:

- 1 Knoflík regulace úrovně topení
- 2 Knoflík regulace ventilátoru
- 3 Knoflík regulace větracího otvoru
- 4 Spínač odmrazování
- 5 Vypínač

– Chcete-li nastavit rozvaděče vzduchu a ovládat polohy větráku, nastavení tepla a knoflíku regulace větracího otvoru, viz část nazvaná "Topný systém (varianta na přání)".

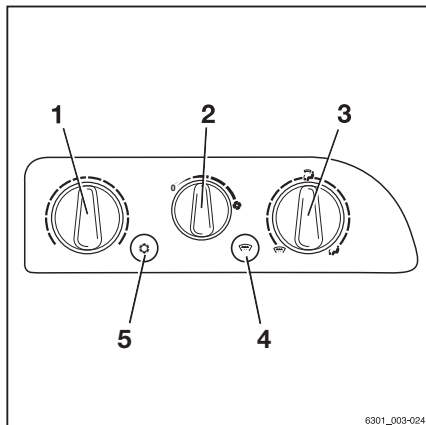
**Zapnutí a vypnutí klimatizace**

– Stiskněte vypínač (5).

Kontrolka LED na spínači se rozsvítí červeně. Klimatizace je zapnutá.

– Znovu stiskněte vypínač (5).

Kontrolka LED na spínači zhasne. Klimatizace je vypnutá.

Funkce rozmrazování

Funkci rozmrazování lze použít k rychlému odmrazování a odmlžování čelního skla. Za tímto účelem otočte knoflíkem regulace větracího otvoru (3) proti směru hodinových ručiček do polohy . Otevřete rozvaděče vzduchu a nasměrujte je na čelní sklo.

– Zapněte klimatizaci.

– Stiskněte spínač odmrazování (4).

Kontrolka LED na spínači se rozsvítí červeně. Klimatizace funguje na plný výkon. Je zvolena nejvyšší úroveň topení. Tato funkce funguje pouze po omezenou dobu. Za účelem úspory energie se automaticky vypne.

– Znovu stiskněte spínač odmrazování (4).

Funkce odmrazování je vypnutá.

Podložka na dokumenty (varianta na přání) ▷

Podložka na dokumenty (1) se světlem na čtení (2) je variantou vybavení.

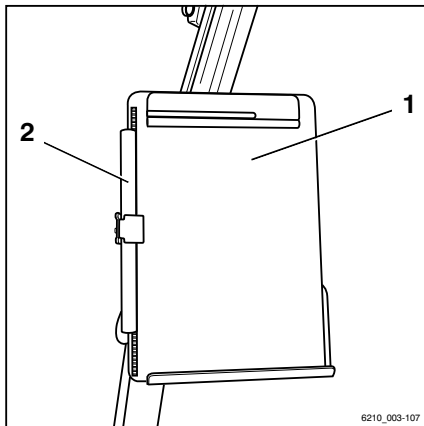

Odklopné střešní okno (varianta na přání) ▷

⚠ VÝSTRAHA

Nebezpečí pohmoždění!

- Při zavírání střešního okna nesahejte mezi střešní okno a ochranný kryt.
- Nesahejte dovnitř, abyste se při zavírání nedotkli součástí.

Odklopné střešní okno (1) lze zatlačit směrem nahoru a zajistit ve třech polohách:

- Zatlačeno nahoru vpředu
- Zatlačeno nahoru vzadu
- Zcela zatlačeno nahoru

Pro tento účel jsou na pravé straně umístěna dvě madla (2, 5) a dva pojistné šrouby (3, 4).

- Chcete-li střešní okno vytlačit a zavřít, zastavte vozík a aktivujte parkovací brzdu.

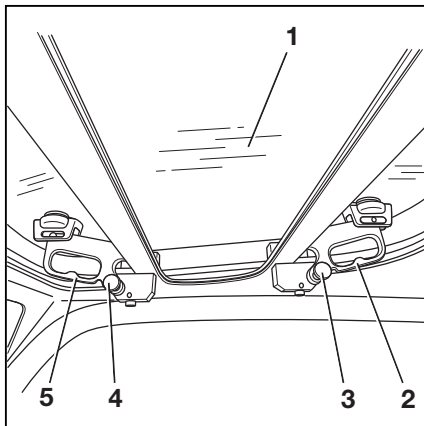

Zatlačení nahoru a zavření střešního okna vpředu

- Chcete-li střešní okno zatlačit nahoru, vytáhněte pravou rukou pojistný šroub (4) a držte jej v ruce.

Kabina

- Levou rukou uchopíte madlo (5) na střešním okně (1) a zatlačíte směrem nahoru, dokud nezapadne pojistný šroub (4).

Střešní okno (1) je udržováno ve zvednuté poloze

- Chcete-li střešní okno zavřít, vytáhněte pravou rukou pojistný šroub (4) a držte jej v ruce.
- Levou rukou uchopíte madlo (5) na střešním okně (1) a zatáhněte směrem dolů, dokud nezapadne pojistný šroub (4).

Střešní okno (1) je zavřené.

Zatlačení nahoru a zavření střešního okna vzadu

- Chcete-li střešní okno zatlačit nahoru, vytáhněte levou rukou pojistný šroub (3) a držte jej v ruce.
- Pravou rukou uchopíte madlo (2) na střešním okně (1) a zatlačíte směrem nahoru, dokud nezapadne pojistný šroub (3).

Střešní okno (1) je udržováno ve zvednuté poloze

- Chcete-li střešní okno zavřít, vytáhněte levou rukou pojistný šroub (3) a držte jej v ruce.
- Pravou rukou uchopíte madlo (2) na střešním okně (1) a zatáhněte směrem dolů, dokud nezapadne pojistný šroub (3).

Střešní okno (1) je zavřené.

Úplné zatlačení nahoru a zavření střešního okna

- Při otevírání a zavírání střešního okna postupujte podle výše popsaných kroků.

Sluneční clona a sluneční roletka ▷

Vozík může být vybaven sluneční clonou (2), sluneční roletkou pro střešinu (1) a sluneční roletkou pro výhled řidiče dopředu (4).

- Chcete-li upravit sluneční clonu (2), uchopte ji a posuňte ji do požadované polohy.
- Chcete-li zatáhnout nebo vytáhnout sluneční roletku (4), uchopte poutko (3) a posuňte sluneční roletku.
- V případě potřeby zcela vytáhněte sluneční roletku pro střešinu (1) a upevněte její konce (5) ve vysunuté poloze.
- Chcete-li ji zatáhnout, pomalu navíjejte roletku (1) zpět nahoru.

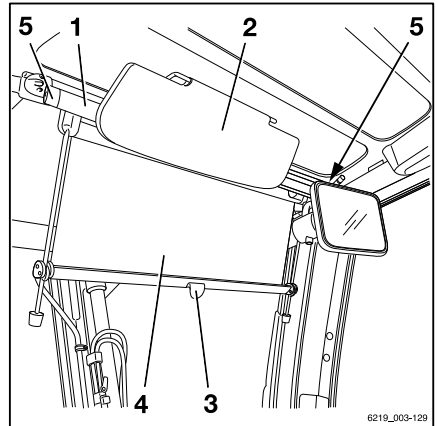

Ovládání přívěsu

Ovládání přívěsu

Tazené břemeno

⚠ NEBEZPEČÍ

Při použití přívěsu hrozí zvýšené nebezpečí nehody.

Při použití přívěsu se mění chování vozíku při ovládání. Při tažení řiďte vozík tak, aby vždy bylo možné soupravu přívěsů bezpečně řídit a brzdít. Maximální povolená rychlost při tažení je 5 km/h.

- **Nepřekračujte** povolenou rychlost 5 km/h.
- **Nepřipojujte** vozík před kolejová vozidla.
- Vozík se nesmí používat k tlačení vozíků jakéhokoli typu.
- Vždy musí být možné bezpečně řídit a brzdít.

⚠ POZOR

Nebezpečí poškození součástí!

Maximální hmotnost taženého břemene při občasném tažení odpovídá jmenovité nosnosti uvedené na továrním štítku. Přetížení může vést k poškození součástí vozíku. Součet hmotnosti aktuálního taženého břemene a aktuálního břemene na vidlici nesmí překročit jmenovitou nosnost. Pokud právě tažené břemeno odpovídá jmenovité nosnosti vozíku, na vidlici nesmí být současně přepravováno žádné břemeno. Břemeno lze rozložit mezi vidlici a přívěs.

- Zkontrolujte rozložení zatížení a upravte je s ohledem na jmenovitou nosnost.
- Dodržujte přípustnou hodnotu tuhosti tažného zařízení.

⚠ POZOR

Nebezpečí poškození součástí!

Maximální hmotnost taženého břemene se vztahuje pouze na tažení nebrzděných přívěsů na rovném povrchu (maximální odchylka +/- 1 %) a na pevné zemi. Při tažení na svahu je nutné tažené břemeno zmenšit. V případě nutnosti uvědomte o provozních podmínkách autorizované servisní středisko. Servisní středisko vám poskytne potřebné údaje.

- Informujte autorizované servisní středisko.

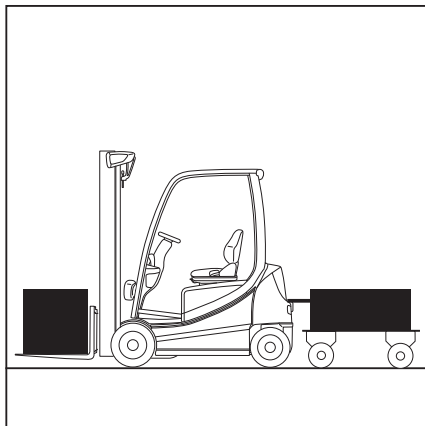

⚠ POZOR

Nebezpečí poškození součástí!

Použití pomocného závaží není povoleno.

- Nepoužívejte přívěsy s ojí podepřenou tažným zařízením.

Tento vozík lze občas použít k tažení přívěsů. Pokud je vozík vybaven tažným zařízením, příležitostné tažení nesmí zabrat více než 2 % denní provozní doby. Chcete-li vozík používat pro tažení častěji, kontaktujte výrobce.

Spojovací čep v protizávaží

Připojení přívěsu

⚠ NEBEZPEČÍ

Nebezpečí smrtelného zranění, pokud se vozík převrátí.

Pokud na chvíli opustíte vozík, abyste připojili nebo odpojili přívěs, hrozí nebezpečí smrtelného zranění, protože se vozík může rozjet a přejet vás.

- Zatáhněte parkovací brzdu.
 - Spusťte vidlici na zem.
 - Vozík vypněte. Vyměňte klíč zapalování nebo zablokujte přístup.
- Přijměte taková opatření, aby se přívěs nemohl rozjet, např. použijte klíny (1).

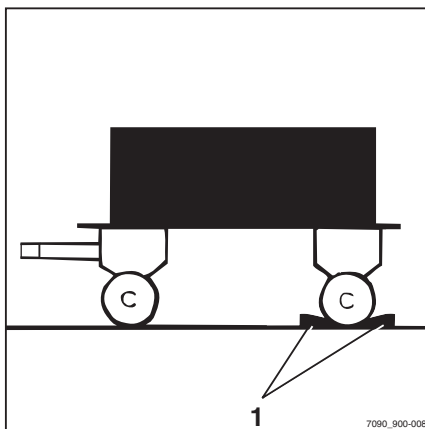

Ovládání přívěsu

- Zatlačte spojovací čep (1) dolů, otočte jím o 90° a vytáhněte jej. ▷



UPOZORNĚNÍ

Výjimky pro modely RX20-14C a RX20-16C: otočte spojovacím čepem (1) o 90° a vytáhněte jej.

- Seřídte výšku řídicí páky.

⚠ NEBEZPEČÍ

Může dojít k zachycení osob mezi vozíkem a přívěsem.

Při připojování zkontrolujte, zda se mezi vozíkem a přívěsem nevyskytují nějaké osoby.

- Pomalu popojedte vozíkem směrem dozadu.
- Manévrováním vozíku směrem dozadu zasuňte oj do mezery (2) v protizávaží.

⚠ NEBEZPEČÍ

Nebezpečí nehody v důsledku poškozených nebo ztracených spojovacích součástí!

Pokud se během tažení ztratí nebo poškodí spojovací čep nebo vodící pouzdro, přívěs se uvolní a bude neovladatelný.

- Používejte pouze originální spojovací čepy, které byly zkontrolovány.
- Čep zařízení musí být správně zasunutý a zajištěný.
- Vložte spojovací čep do protizávaží, zatlačte jej dolů proti tlaku pružiny a otočte jím o 90°.

V této poloze je spojovací čep nyní zajištěn.



UPOZORNĚNÍ

Výjimky pro modely RX20-14C a RX20-16C: Zasuňte spojovací čep do protizávaží (1) a otočte jím o 90°.

- Odstraňte předměty použité k zajištění přívěsu proti rozjetí.

Odpojení přívěsu

- Přijměte taková opatření, aby se přívěs nemohl rozjet, např. použijte klíny.

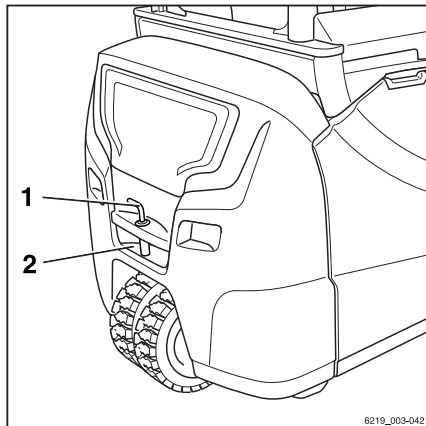

6219_003-042

- Zatlačte spojovací čep (2) dolů, otočte jím o 90° a vytáhněte jej. ▷
- Pomalu popojedte vozíkem dopředu a zcela vysuňte oko tažné tyče z prohlubně (2) v protizávaží.
- Vložte spojovací čep do protizávaží, zatlačte jej dolů proti tlaku pružiny a otočte jím o 90°.

V této poloze je spojovací čep nyní zajištěn.

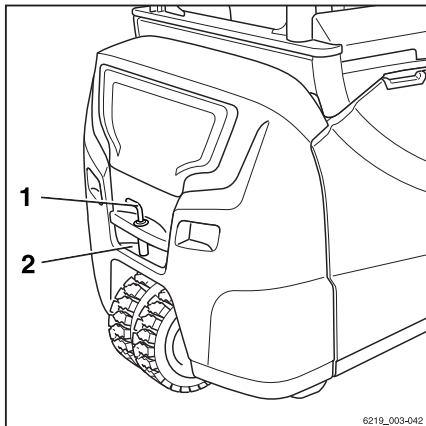

Automatické tažné zařízení přívěsu

⚠ NEBEZPEČÍ

Nebezpečí smrtelného zranění způsobeného padajícím vozíkem!

Tažné zařízení není určeno ke zvedání vozíku nebo nakládání vozíku jeřábem. Mohlo by dojít k jeho deformaci nebo zničení. Vozík by mohl spadnout.

- Tažné zařízení slouží jen k tažení.
- Pro nadzvedávání a zvedání jeřábem použijte jen k tomu určené zvedací body.

⚠ NEBEZPEČÍ

Nebezpečí smrtelného zranění při odpojení přívěsu!

Tažné zařízení není určeno k tomu, aby neslo zátěž, a mohlo by dojít k jeho deformaci nebo zničení. Mohlo by dojít k uvolnění podepřeného břemene nebo přívěsů.

- Tažné zařízení by mělo být zatíženo pouze vodorovnými zátěžemi, závěs tedy musí být ve vodorovné poloze.

Ovládání přívěsu

NEBEZPEČÍ

Nebezpečí smrtelného zranění v důsledku rozjetí vozíku!

Pokud na chvíli opustíte vozík, abyste jej připojili nebo odpojili, hrozí nebezpečí smrtelného zranění způsobeného přejetím, pokud se vozík rozjede.

- Zatáhněte parkovací brzdu.
- Spustte vidlici na zem.
- Vypněte vozík a zajistěte jej proti neoprávněnému použití.

NEBEZPEČÍ

Nebezpečí úrazu při připojování!

Může dojít k zachycení osob mezi vozíkem a přívěsem.

- Při připojování zkontrolujte, zda se mezi vozíkem a přívěsem nevyskytují nějaké osoby.

VÝSTRAHA

Nebezpečí pohmoždění při zasahování do tažného zařízení.

Když zapadne spojovací čep, hrozí nebezpečí rozdrčení končetin v tažném zařízení.

- **Nikdy** nesahejte do tažného zařízení.
- Spojovací čep uvolníte aktivováním příslušné páky nebo použitím vhodného zařízení (např. montážní páka).
- Pokud se automatické tažné zařízení nepoužívá, uzavřete ho.

VÝSTRAHA

Nebezpečí poškození při srážce součástí.

Vozík s tažným zařízením potřebuje kvůli přesahu více prostoru při manévrování. Tažné zařízení může při manévrování způsobit poškození regálu nebo samotného tažného zařízení. Pokud dojde ke kolizi s tažným zařízením, tažné zařízení musí být zkontrolováno z hlediska poškození, např. prasklin. Poškozené tažné zařízení se nesmí znovu použít.

- Vždy manévrovejte opatrně a s dostatečným prostorem.
- V případě kolize zkontrolujte, zda není tažné zařízení poškozené.
- Poškozené tažné zařízení nechte vyměnit v autorizovaném servisním středisku.

⚠ VÝSTRAHA

Hrozí nebezpečí poškození oka tažné tyče nebo oje!

Kvůli řízení zadních kol vozíku nemusí být úhel bočního otáčení oje odpovídající. Tažné zařízení nebo oj může být poškozený! Oko tažné tyče nebo oj musí odpovídat co do tvaru a velikosti tažnému zařízení.

- Zkontrolujte, zda oko tažné tyče a oj správně odpovídají.
- Nezatáčejte prudce.
- Při couvání a manévrování buďte opatrní.

⚠ VÝSTRAHA

Je-li oj v tažném zařízení nakloněná, hrozí nebezpečí poškození součástí!

Při tažení by měla být oj co nejvíce ve vodorovné poloze. Tím zajistíte, že nahore a dole bude dostatečný rozsah otáčení. Je-li třeba, autorizované servisní středisko může upravit montážní výšku pro tažné zařízení podle výšky oje.

- Zkontrolujte, zda je oj ve vodorovné poloze.
- Chcete-li změnit výšku tažného zařízení, kontaktujte autorizované servisní středisko.

i UPOZORNĚNÍ

Při manévrování v prostorově omezených oblastech počítejte s tím, že tažné zařízení přechází.

Připojování, model RO*244**i UPOZORNĚNÍ**

*Tažné zařízení model RO*244 je určeno pro oko tažné tyče podle normy DIN 74054 (průměr otvoru 40 mm) nebo DIN 8454 (průměr otvoru 35 mm).*

- Přijměte taková opatření, aby se přívěs nemohl rozjet, např. použijte klíny.
- Seřďte tažné oko na oji tak, aby bylo uprostřed tažné čelisti.
- Zatlačte ruční páku (2) nahoru, dokud nezapadne na místo.

Tažné zařízení se otevře.

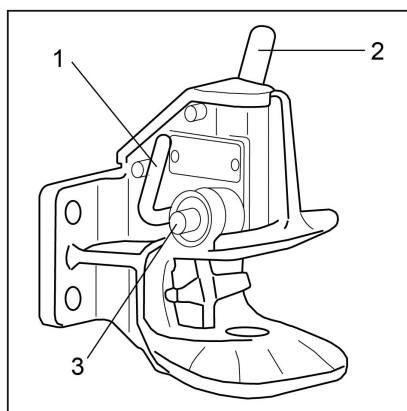

Ovládání přívěsu

POZOR

Při tažení musí být oko tažné tyče uprostřed třmenu. Při nedodržení uvedených pokynů může dojít k poškození třmenu závěsu nebo oka tažné tyče!

- Je třeba, aby oko tažné tyče procházelo středem třmenu.
-
- Pomalu s vozíkem couvejte, dokud nebude tažné oko zasunuto doprostřed třmenu závěsu tažného zařízení a spojovací čep nezapadne.



UPOZORNĚNÍ

Spojovací čep je správně zasunutý, pokud pojistný čep (3) nevyčnívá z vodítka.

NEBEZPEČÍ

Nebezpečí nehody v důsledku rozpojeného spojovacího čepu!

Pokud během tažení vypadne spojovací čep, přívěs se uvolní. Bude neovladatelný.

Pojistný čep (3) nesmí vyčnívat z vodítka.

- Čep zařízení musí být správně uchycen.
- Dodržujte následující údaje:

Pokud se spojovací čep správně nezasune:

- Odstraňte předměty použité k zajištění přívěsu proti rozjetí.
- Jedte s vozíkem s přívěsem dopředu přibližně 1 m a poté kousek zacouvejte.
- Opět na spojovacím čepu zkontrolujte, zda pojistný čep nevyčnívá ze svého vodítka.
- Odstraňte předměty použité k zajištění přívěsu proti rozjetí.
- Odtáhněte přívěs.

Model RO*244 – zavření tažného zařízení ▷

⚠ NEBEZPEČÍ

Hrozí nebezpečí poranění ruky v případě zachycení!

Nesahejte do oblasti spojovacího čepu. Pokud musí být k tažnému zařízení například přivázáno tažné lano, aktivujte tažné zařízení pouze pomocí páky (1) pro uzavírání.

- Zatlačte páku pro uzavírání (1) co nejvíce dolů.

Tažné zařízení se zavře.

Model RO*244 – odpojení přívěsu

- Přijměte taková opatření, aby se přívěs nemohl rozjet, např. použijte klíny.
- Zatlačte ruční páku (2) nahoru, dokud nezapadne na místo.

Tažné zařízení se otevře.

- Pomalu odjedzte s vozíkem dopředu, dokud se neodpojí tažné oko a tažná čelist.
- Zavřete tažné zařízení aktivováním zavírací páky (1).



UPOZORNĚNÍ

Vždy udržujte tažné zařízení zavřené, čímž zabráníte znečištění dolního pouzdra tažného zařízení.

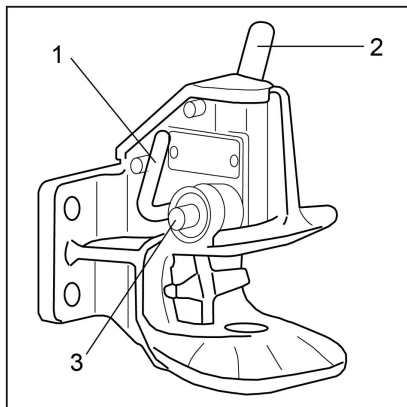

Ovládání přívěsu

Připojování, model RO*245

i UPOZORNĚNÍ

Tažné zařízení model RO 245 je určeno pro tažné oko podle normy DIN 74054 (průměr otvoru 40 mm) nebo DIN 8454 (průměr otvoru 35 mm).

- Přijměte taková opatření, aby se přívěs nemohl rozjet, např. použijte klíny.
- Seřídte tažné oko na oji tak, aby bylo uprostřed tažné čelisti.
- Zatačte ruční páku (5) směrem nahoru.
- Tažné zařízení se otevře.

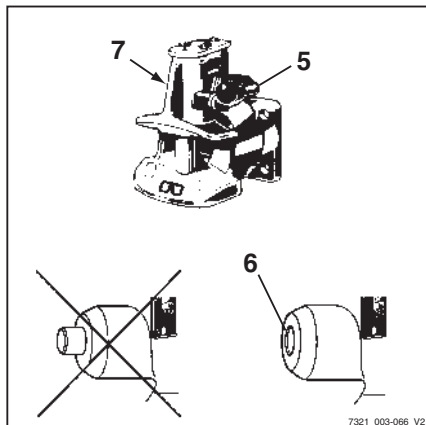
**⚠ NEBEZPEČÍ****Může dojít k zachycení osob mezi vozíkem a přívěsem!**

Při připojování zkontrolujte, zda se mezi vozíkem a přívěsem nevyskytují nějaké osoby.

- Pomalu popojedte vozíkem směrem dozadu.

⚠ NEBEZPEČÍ**Nebezpečí nehody v důsledku rozpojeného spojovacího čepu!**

Vyčnívající pojistný čep znamená, že připojení oka tažné tyče není provedeno správně. V takovém stavu nesmí být přívěs tažen.

- Ujistěte se, že pojistný čep nevyčnívá z kontrolního pouzdra.
 - Je-li třeba, opakujte postup připojení.
-
- Odstraňte předměty použité k zajištění přívěsu proti rozjetí.
 - Odtáhněte přívěs.

Odpojování, model RO*245

- Přijměte taková opatření, aby se přívěs nemohl rozjet, např. použijte klíny pro zajištění kola.
- Zatlačte ruční páku (5) směrem nahoru.
- Pomalu odjedzte s vozíkem dopředu, dokud se neodpojí tažné oko a tažná čelist.
- Zatlačte zavírací páku (7) na levé straně tažného zařízení co nejvíce dolů.

Tažné zařízení se zavře.

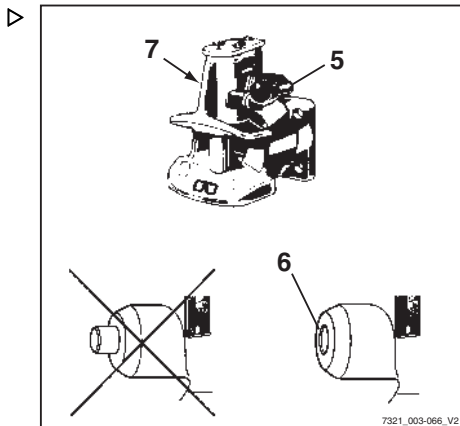

Tažení přívěsů

- Řidič, který bude poprvé s vozíkem provádět tažení přívěsu, si musí vyzkoušet řízení s přívěsem na vhodném prostranství.
- Při projíždění úzkými jízdními prostory (vjezdy, vrata atd.) věnujte pozornost rozměrům přívěsu a břemene.
- Při tažení několika přívěsů zajistěte dostatečnou vzdálenost od pevných objektů při zatáčení.

Povolená délka soupravy přívěsů závisí na trasách jízdy a může být nutné ji určit při testovací jízdě.

Provozovatel odpovídá za poučení řidičů o povoleném počtu přívěsů a případném omezení rychlosti jízdy v jednotlivých úsecích trasy.

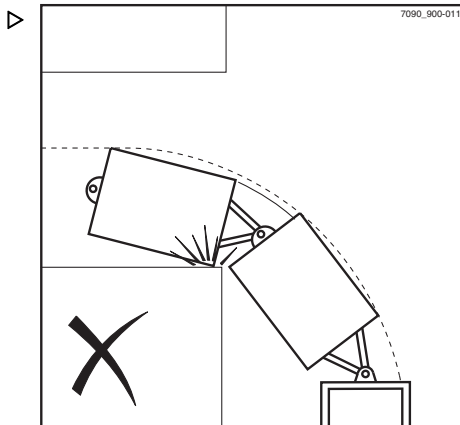

UPOZORNĚNÍ

Dodržujte prosím definice následujících odpovědných osob: "provozovatel" a "řidič".

Použití v chladárně

Použití v chladárně

Vozík je vhodný pro použití v chladárnách. Může být vyžadováno vybavení do chladíren s hydraulickým olejem do nízkých teplot.

Vozík je vybaven pro použití dvou různých typů.

Symbol chladírny označuje variantu s vybavením do chladíren, která používá hydraulický olej do nízkých teplot.

Indikační a řídicí jednotka je v této variantě vyhřívaná.

Vozík může být vybaven kabinou řidiče s topným systémem (varianta na přání).

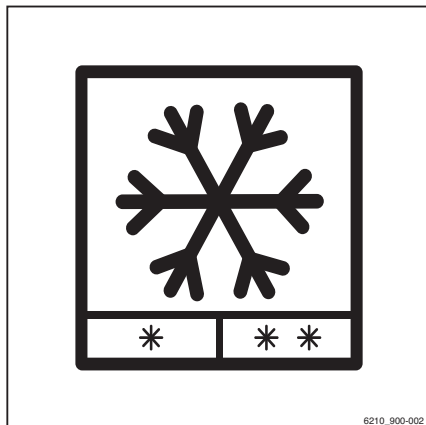

Typy použití

Použití vozíku v chladárně se dělí na dva typy aplikací s různými teplotními rozsahy.

- 1 Stálé používání v teplotním rozsahu do $-5\text{ }^{\circ}\text{C}$, krátkodobé používání při teplotách do $-10\text{ }^{\circ}\text{C}$.

Provoz povolený se standardním vybavením a standardním hydraulickým olejem.

- 2 Střídavý provoz uvnitř až do $-32\text{ }^{\circ}\text{C}$ a venku do $+25\text{ }^{\circ}\text{C}$, krátkodobě až do $+40\text{ }^{\circ}\text{C}$.

Provoz povolený pouze s vybavením do chladíren a hydraulickým olejem do nízkých teplot.



UPOZORNĚNÍ

Při přechodu na jiný typ hydraulického oleje musí autorizované servisní středisko upravit řídicí jednotku vozíku.

Ovládání

VÝSTRAHA

Nebezpečí úrazu!

Pokud kondenzovaná voda v chladárně na vozíku zmrzne, nepokoušejte se uvolnit zablokované součásti rukama.

▲ VÝSTRAHA

Nebezpečí nehody z důvodu omezené provozuschopnosti!

Při velmi nízkých teplotách vyžaduje indikační a řídicí jednotka delší dobu pro dosažení provozuschopnosti. Během této doby není vozík připraven k provozu.

Tento stav se zobrazuje na displeji následovně:



- Spínač směru jízdy používejte k provedení nouzového pojezdu pouze v nouzových situacích. Viz část nazvaná "Nouzový pojezd pomocí spínače směru jízdy/páky pro volbu směru jízdy" v kapitole nazvané "Postup v nouzových situacích".

▲ POZOR

Změna mezi chladnou vnitřní teplotou a vyšší vnější teplotou může způsobit vytvoření kondenzované vody. Tato voda může při návratu do chladírny zmrznout a zablokovat pohyblivé části vozíku.

V obou typech využití je třeba věnovat pečlivou pozornost tomu, jak dlouho je vozík využit při různých teplotách.

Před použitím v chladárně musí být vozík suchý a zahřátý.

Vozík nesmí opustit chladírnu na dobu delší než 10 minut. Při dodržení tohoto pravidla nedojde ke kondenzaci vody.

Pokud vozík zůstane venku déle než 10 minut, musí tam zůstat přinejmenším tak dlouho, dokud kondenzovaná voda neseče a vozík neoschne. V závislosti na počasí to obvykle trvá nejméně 30 minut.

Omezení dynamiky zatížení na Zátěžový program 1 během zahřívací fáze

**UPOZORNĚNÍ**

Během zahřívací fáze je dynamika zatížení omezena na Zátěžový program 1. Na displeji se zobrazí sousední symbol, dokud není zahřívací fáze dokončena.

- Aby byla zajištěna provozní bezpečnost, jezděte s vozíkem asi pět minut a několikrát aktivujte brzdu.
- Několikrát aktivujte všechny hydraulické funkce zvedání.

Tato zahřívací fáze je nezbytná, aby olej dosáhl provozní teploty.

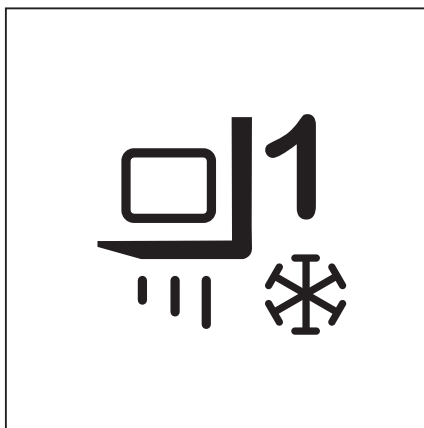

Použití v chladárně

- Viz část nazvaná "Zahřívání hydraulického oleje při nízkých okolních teplotách" v kapitole "Provoz – kontroly a úkony před každodenním používáním."
- Vozík vždy zaparkujte mimo chladírnu.

⚠ POZOR

Nebezpečí poškození součástí!

Olovené baterie nesmí být přes noc ponechány v chladárně, aniž byste z nich čerpali nebo je nabíjeli.

- Baterii nabíjejte mimo chladírnu a ve vozíku použijte náhradní baterii.

Použití baterií v chladárně

Z důvodu kompenzace snížené kapacity baterií při nízkých teplotách se doporučuje používat olovené baterie s maximální jmenovitou kapacitou při daných rozměrech baterie pro určitou řadu vozíků.

Elektrické vozíky nesmí být v chladném prostoru zaparkovány déle, než je nezbytné. To platí také pro nepoužívané baterie. Prostor nabíjecí stanice a prostor pro parkování vozíků a ukládání baterií musí mít normální teplotu (vyšší než 10 °C). Při nízkých teplotách se doba nabíjení značně prodlužuje. Při teplotách nižších než 10 °C není možné baterii zcela nabít pomocí obvyklých parametrů nabíjení.

- Nabíjete baterii před každou pracovní směnou.
- Během fáze plynování vždy doplňujte destilovanou vodu.

Destilovaná voda se promísí s bateriovou kyselinou, aby nezamrzla.

Systémy doplňování vody nesmí být používány při teplotách pod 0 °C, aby voda, která zůstane v systému a v hadicích, nezamrzla.

Napětí baterie je tak při vybíjení při nízkých teplotách obecně nižší. Koncového napětí je dosaženo dříve, tj. kapacita baterie je nižší.

Hlášení na displeji

Hlášení

Některé stavy vozíku mohou způsobit zobrazení hlášení souvisejících s určitou událostí na displeji indikační a řídicí jednotky.

Jedná se o hlášení o provozu a hlášení o vozíku. Pokud se zobrazí hlášení o provozu, indikační a řídicí jednotka vás vyzve k provedení akce. Hlášení o vozíku znamená, že řídicí jednotka vozíku detekovala chybu.

Následující typy hlášení se mohou zobrazovat samostatně nebo v kombinaci:



- Grafický symbol
- Hlášení
- Kód tvořený písmenem a čtyřmístným číslem

Hlášení je zobrazeno, dokud nebyla odstraněna příčina nebo nebylo hlášení potvrzeno.





V případě následných událostí se příslušné zprávy zobrazují na displeji jedna po druhé.

Hlášení o provozu

Pokud se na indikační a řídicí jednotce zobrazí hlášení o provozu, musí být provedena akce.









Kód	Zobrazení na displeji	Příčina/akce
	Přihlášení 	Ověření přístupu (varianta na přání) brání použití vozíku. – Povolte ověření přístupu.
	Akumulátor vybitý 	Stav nabití baterie je příliš nízký pro použití vozíku. – Dobijte baterii. Speciální funkce pro model STILL RXE: Hnací jednotka je omezena na 5 km/h. Je omezen výkon pracovní hydrauliky.

Hlášení na displeji

Kód	Zobrazení na displeji	Příčina/akce
V6905 V6985 V6986 V6987 V7038	Baterie: nouzový režim 	Stav nabití baterie je nízký. Dochází ke snížení výkonu vozíku. – Dobijte baterii. Speciální funkce pro model STILL RXE: Hnací jednotka je omezena na 5 km/h. Lze vyvolat pouze jízdní program "Classic". "Režim Sprint" je zablokován. Programy zatížení 2 a 3 jsou zablokovány. Je omezen výkon pracovní hydrauliky. – Vypněte vozík a znovu ho zapněte. – Pokud se hlášení stále zobrazuje, obraťte se na autorizované servisní středisko.
	Zkontrolujte stav 	Tato zpráva o palubní nabíječce se může spustit z různých důvodů: Možná porucha elektrického spojení mezi baterií a palubní nabíječkou. Porucha pojistky palubní nabíječky na vozíku nebo palubní nabíječky. Porucha baterie. Překročení životnosti baterie. Nesprávná konfigurace baterie. – Obrat'te se na autorizované servisní středisko.
	Nízká rekuperace baterie 	Baterie je příliš studená a/nebo příliš plně nabíjí. Baterie dokáže přijímat pouze omezený proud z rekuperace energie pomocí rekuperační brzdy. V důsledku toho nabíjí rekuperační brzda pouze omezené zpomalování. Provozní brzda je stále plně funkční. – Jeďte s vozíkem opatrně a aktivujte hydraulické funkce. Speciální funkce pro model STILL RXE: Rekuperační brzda je deaktivována nebo omezena. – Viz také část nazvaná "Ovládání provozní brzdy" v kapitole "Jízda".
V6962	Zkontrolujte typ baterie 	Tato zpráva o palubní nabíječce se může spustit z různých důvodů: Porucha baterie. Nesprávné připojení baterie. – Obrat'te se na autorizované servisní středisko.
	Zkontrolujte hladinu elektrolytu v baterii 	Hladina elektrolytu v olověné baterii je příliš nízká. – Nepokračujte v používání vozíku s touto baterií. – Zkontrolujte hladinu elektrolytu v baterii. V případě potřeby jej doplňte.





Kód	Zobrazení na displeji	Příčina/akce
V6965	Vysoká teplota baterie	<p>Proces nabíjení byl automaticky přerušen z důvodu příliš vysoké teploty baterie. Tato zpráva o palubní nabíječce se může spustit z různých důvodů:</p> <p>Vozík byl před nabíjením intenzivně používán a baterie se velmi zahřála.</p> <p>Okolní teplota je příliš vysoká a baterie nemůže vychladnout.</p> <p>Profil nabíjení není správně nakonfigurován.</p> <ul style="list-style-type: none"> – Nechte baterii vychladnout. – Počkejte, až symbol teploty baterie na indikační a řídicí jednotce začne blikat. Změňte symbol "Start" na symbol "Pozastavení".
	Zkontrol. sn. dv. akumul.	<p>Snímač dvířek bateriového prostoru nedetekuje, zda jsou dvířka bateriového prostoru zavřená.</p> <ul style="list-style-type: none"> – Zkontrolujte, zda je zajištěný zámek dvířek bateriového prostoru. – Pokud se hlášení stále zobrazuje, obraťte se na autorizované servisní středisko.
	Zavřete dvířka bateriového prostoru	<p>Dvířka bateriového prostoru jsou otevřená. Vozík se nebude pohybovat.</p> <ul style="list-style-type: none"> – Zavřete dvířka bateriového prostoru.
	Baterie je příliš studená	<p>Lithium-iontová baterie je příliš studená.</p> <ul style="list-style-type: none"> – Přejeďte vozíkem do teplejšího prostředí.
	Uvolněte brzdový pedál !	<p>Požadovaná akce je možná pouze po uvolnění brzdového pedálu.</p> <ul style="list-style-type: none"> – Uvolněte brzdový pedál.
	Omezení zrychlení. Teplota !	<p>Toto hlášení se zobrazí, pokud je teplota hnačích jednotek příliš vysoká. Režim sprint již není k dispozici. Vozík se přepne do režimu Classic. Zrychlení je omezeno.</p>
	Curve Speed Control aktivní !	<p>Curve Speed Control snižuje rychlost v zatáčkách.</p> <ul style="list-style-type: none"> – Není vyžadován žádný zásah.
	Přenos dat nutný !	<p>Pokud je vozík vybaven touto variantou, musí být proveden přenos dat.</p> <ul style="list-style-type: none"> – Viz příslušné pokyny.
	Diagnostický režim aktivní	<p>Toto hlášení se během normálního provozu nezobrazí.</p> <ul style="list-style-type: none"> – Obraťte se na autorizované servisní středisko.
	Nastavte otáčky čerpadla	<p>Toto hlášení se zobrazí, pokud je instalováno přídavné zařízení a nebyly nastaveny žádné otáčky čerpadla pro jeho směr pohybu.</p> <ul style="list-style-type: none"> – Nastavte rychlost otáčení s oprávněním přístupu.





Hlášení na displeji

Kód	Zobrazení na displeji	Příčina/akce
V7059	Cirkulace elektrolytu nefunguje 	Čerpadlo cirkulace elektrolytu nefunguje. Proces nabíjení bude pokračovat bez cirkulace elektrolytu. Příležitostně nabíjení může způsobit poškození baterie. – Zrušte proces nabíjení. – Obrat'te se na autorizované servisní středisko.
	Režim vývoje aktivní 	Toto hlášení se během normálního provozu nezobrazí. – Obrat'te se na autorizované servisní středisko.
	Hnací jednotka je blokována !	Toto hlášení následuje po předchozích hlášeních, např. o přehřátí. Jízda s vozíkem není možná. – Počkejte, dokud hlášení nezmizí. V případě potřeby vypněte a znovu nastartujte vozík. – Pokud se hlášení stále zobrazuje, obrat'te se na autorizované servisní středisko.
	Obsad'te sedadlo řidiče 	Vozík je vybaven kontaktním spínačem sedadla. Pokud není sedadlo řidiče obsazené, pohony jsou deaktivované. – Sedněte si na sedadlo řidiče.
	Zajist'ete vozík proti rozjetí 	Toto hlášení se zobrazí, pokud řídicí jednotka vozíku detekuje pohyb vozíku bez sešlápnutí pedálu akcelera'toru. – Aktivujte parkovací brzdu. – V případě potřeby zajist'ete vozík klíny, aby se nemohl samovolně rozjet.
	Zajist'ete vozík proti rozjetí 	Zatížení na sedadle řidiče je uvolněno, ale parkovací brzdu nelze aktivovat kvůli závadě. – Zajist'ete vozík klíny, aby se nemohl rozjet.
	Vypnout vozík? 	Toto hlášení se zobrazí, pokud dojde k vypnutí vozíku bez předchozí aktivace parkovací brzdy. – Aktivujte parkovací brzdu.
	Přesto vypnout vozík? 	Toto hlášení se zobrazí, pokud má být vozík vypnut, přestože není aktivována parkovací brzda. – Zajist'ete vozík klíny, aby se nemohl rozjet.
	Chyba: interní nabíječka	Ventilátor v bateriovém prostoru pro nabíjení olověných baterií prostřednictvím rychlého přístupu k nabíjení je vadný. – Nenabíjejte olověné baterie prostřednictvím rychlého přístupu k nabíjení. – Obrat'te se na autorizované servisní středisko.
	Zastavení vozíku: přístupový systém 	Ověření přístupu (varianta na přání) brání použití vozíku. Může to být způsobeno zadáním nesprávného kódu. – Povolte ověření přístupu.







Kód	Zobrazení na displeji	Příčina/akce
	Chyba: akumulátor 🔧	Řídicí jednotka vozíku detekuje poruchu v lithium-iontové baterii. – Vypněte vozík a znovu ho zapněte. – Pokud se hlášení stále zobrazuje, obraťte se na autorizované servisní středisko.
	Chyba: akumulátor ⚠️	Řídicí jednotka vozíku detekuje poruchu v lithium-iontové baterii. – Vypněte vozík a znovu ho zapněte. – Pokud se hlášení stále zobrazuje, obraťte se na autorizované servisní středisko. Speciální funkce pro model STILL RXE: Vozík bude brzdit až do úplného zastavení. Pohon pojezdu je zablokovaný. Pracovní hydraulika je zablokována.
V7074 V7051	Chyba síťového napětí ⚠️	Tato zpráva o palubní nabíječce se může spustit z různých důvodů: Zapnula se pojistka napájení. Došlo k závadě v napájení. Došlo k výpadku napájení. – Obnovte napájení. Po obnovení napájení se proces nabíjení automaticky znovu spustí.
	Zatáhněte ruční brzdu Ⓜ️	Toto hlášení se zobrazí, pokud řídicí jednotka vozíku detekuje pohyb vozíku bez sešlápnutí pedálu akceleratoru. – Aktivujte parkovací brzdu.
	Uvolněte ruční brzdu Ⓜ️	Požadovaná akce je možná pouze po uvolnění parkovací brzdy. – Uvolněte brzdový pedál.
	Zkontrolujte parkovací brzdu ⚠️	Řídicí jednotka vozíku detekuje, že brzdná síla elektrické parkovací brzdy se snižuje. – Zajistěte vozík klíny, aby se nemohl rozjet. – Obraťte se na autorizované servisní středisko.
	Parkovací brzdu nelze aktivovat. Ⓜ️	Parkovací brzdu nelze aktivovat kvůli technické závadě. – Aktivujte parkovací brzdu podle pokynů v části nazvané "Závady elektrické parkovací brzdy". – Zajistěte vozík klíny, aby se nemohl rozjet.
	Parkovací brzdu nelze aktivovat. 📢	Parkovací brzdu nelze aktivovat kvůli technické závadě. – Aktivujte parkovací brzdu podle pokynů v části nazvané "Závady elektrické parkovací brzdy". – Zajistěte vozík klíny, aby se nemohl rozjet.
	Aktivujte parkovací brzdu tlačítkem Ⓜ️	Elektrická parkovací brzda se neaktivuje automaticky. – Aktivujte parkovací brzdu stisknutím tlačítka.

Hlášení na displeji

Kód	Zobrazení na displeji	Příčina/akce
	Uvolněte parkovací brzdou tlačítkem. (D)	Elektrická parkovací brzda se neuvolní automaticky. – Uvolněte parkovací brzdou stisknutím tlačítka.
	Parkovací brzda: údržba nutná 	Řídicí jednotka vozíku detekuje, že elektrická parkovací brzda vyžaduje servis. – Zajistěte vozík klíny, aby se nemohl rozjet. – Obratě se na autorizované servisní středisko.
	Spusťte vidlice !	Toto hlášení se zobrazí např. pro přesné měření břemene (varianta na přání). – Spusťte nosnou desku vidlice.
	Omezení výšky aktivní !	Omezení výšky zdvihu (varianta na přání) je zapnuté. – Dávejte pozor na výšku stropů a vstupů.
	Zavřete dveře kabiny nebo zapněte pás !	Pokud není bezpečnostní pás zapnutý a dveře kabiny (varianta na přání) nejsou zavřené, rychlost jízdy je omezena na 4 km/h a zobrazí se toto hlášení. – Zavřete dveře kabiny nebo zapněte bezpečnostní pás.
	Zavřete dveře kabiny !	Pokud jsou dveře kabiny otevřeny, když je vozík v pohybu, vozík automaticky zabrzdí na rychlost 4 km/h. – Zavřete dveře kabiny.
	Konfigurace: čekejte prosím 	Toto hlášení se během normálního provozu nezobrazí. – Obratě se na autorizované servisní středisko.
	Odpojte nabíjecí kabel 	Toto hlášení se zobrazí, pokud je vozík vybaven vestavěným nabíječem (varianta na přání) a dobíjení je dokončeno. – Odpojte zástrčku nabíječky od zásuvky na vozíku.
A5902 V6954	Znovu zastrčte nabíjecí zástrčku 	Tlačítko nabíjení na konektoru vozíku pro nabíjecí kabel bylo podrženo příliš dlouho. – Vytáhněte konektor vozíku a zasuňte ji po přibližně 2 sekundách. Nabíječka zahájí nový proces nabíjení.
	Chyba ventilátoru nabíjecího portu	Ventilátor v bateriovém prostoru pro nabíjení prostřednictvím rychlého přístupu k nabíjení hlásí chybu. – Zkontrolujte ventilátor nabíjení. – V případě potřeby se obraťte na autorizované servisní středisko. – Pokud byla chyba odstraněna, potvrďte chybu na indikační a řídicí jednotce.

Kód	Zobrazení na displeji	Příčina/akce
	Neodeslaná data se přepí- šou !	Pokud je vozík vybaven touto variantou, musí být proveden přenos dat. – Viz příslušné pokyny.
	Nouzové vypnutí aktiv- ní 	Toto hlášení se zobrazí, pokud je vozík zapnutý a při stisknutí spínače nouzového vypínání je aktivováno ovládací zařízení. Požadovaná akce je možná pouze po odjždění spínače nouzové- ho vypínání. – Odjstěte spínač nouzového vypínání.
	Nouzový režim !	Toto hlášení se zobrazí, pokud dojde ke sniže- ní výkonu vozíku, například v důsledku příliš ní- zkého stavu nabití baterie. – Řiďte se předchozím hlášením.
	Nouzový směr pojezdu pá- kou směru jízdy 	Došlo k poruše spínače směru jízdy na hydrau- lickém provozním zařízení. Je možný nouzový pojezd; za tímto účelem: – Přesuňte páku pro volbu směru jízdy na voliči směru pojezdu a modulu indikátoru do požado- vaného směru jízdy a podržte páku pro volbu směru jízdy v dané poloze. – Zajedťte vozíkem do bezpečné oblasti a bez- pečně jej zaparkujte. – Obraťte se na autorizované servisní středisko.
	Nouz. směr poj. přep. sm. jízdy 	Došlo k poruše spínače směru jízdy na voliči směru pojezdu a modulu indikátoru. Je možný nouzový pojezd; za tímto účelem: – Nastavte spínač směru jízdy na hydraulickém provozním zařízení do požadovaného směru jízdy a podržte spínač směru jízdy v dané polo- ze. – Zajedťte vozíkem do bezpečné oblasti a bez- pečně jej zaparkujte. – Obraťte se na autorizované servisní středisko.
V7001 V7062	Snížení výkonu palubní nabíječky - vyžadován se- rvis 	Jedná se o chybu programu nabíjení. Proces nabíjení se provádí se sníženým výkonem. – Obraťte se na autorizované servisní středisko.
	Vyrovnnání parametrů 	Toto hlášení se během normálního provozu ne- zobrazí. – Obraťte se na autorizované servisní středisko.
	Pořadí zapnutí pásů !	Toto hlášení se zobrazí, pokud není dodrženo nakonfigurované pořadí zapnutí zádržných sy- stémů. – Zapněte bezpečnostní pás.

Hlášení na displeji

Kód	Zobrazení na displeji	Příčina/akce
	Zavřete zádržný systém 	Toto hlášení se zobrazí, pokud je vozík například vybaven držákem sloužícím jako zádržný systém a dojde k sešlápnutí pedálu akcelera-toru. Vozík se nebude pohybovat. – Zavřete zádržný systém.
	Funkce vibrování bloková-na - přetížení 	Toto hlášení se zobrazí, pokud je funkce vibro-vání (varianta na přání) přetížena nadměrným nákladem. Funkce vibrování nebude k dispozici, dokud bude tento stav přetrvávat.
	Zapněte zámek zapalová-ní !	Pokud dojde k zapnutí varovného výstražného systému (varianta na přání), když je vozík vy-pnutý, indikační a řídicí jednotka zůstane aktiv-ní. Toto hlášení se zobrazí, když je následně vyvolána funkce vozíku. – Zapněte vozík.
	Detekován otřes !	Toto hlášení se zobrazí, pokud řídicí jednotka vozíku detekuje velmi silné zrychlení nebo zpo-malení, např. při nehodě.
	Nutný servis 	Toto hlášení se zobrazí, pokud bylo dosaženo intervalu údržby. – Obrat'te se na autorizované servisní středisko.
	Servisní režim aktivní 	Toto hlášení se během normálního provozu ne-zobrazí. – Obrat'te se na autorizované servisní středisko.
	Zapněte bezpečnostní pás 	Pokud není bezpečnostní pás zapnutý, rychlost jízdy je omezena na 4 km/h a zobrazí se toto hlášení. – Zapněte bezpečnostní pás.
	Jste si jist? ?	Toto hlášení se zobrazí, pokud indikační a řídicí jednotka očekává potvrzení od řidiče. – Pokračujte nebo zrušte výzvu k zadání.
	Aktualizace softwaru Čekejte prosím 	Software palubní nabíječky se aktualizuje. Ak-tualizace se dokončí na konci procesu nabíjení. – Počkejte, dokud se proces nabíjení automatic-ky nespustí.
	Povolit režim Sprint !	Toto hlášení se zobrazí, pokud je baterie dobí-jena po zablokování režimu Sprint nebo dosa-žení normální teploty. Po opětovném nastarto-vání vozíku lze režim Sprint znovu použít.
	Režim Sprint blokován - baterie 	Toto hlášení se zobrazí, pokud baterie zazna-menává podpětí nebo příliš vysokou teplotu. Režim Sprint již není k dispozici. – Řid'te se předchozím hlášením.

Kód	Zobrazení na displeji	Příčina/akce
	Režim Sprintu blokován - teplota ↓	Toto hlášení se zobrazí, pokud je teplota hnacích jednotek příliš vysoká. Režim Sprint již není k dispozici. - Řiďte se předchozím hlášením.
	Spínač "mrtvý muž" ⚠	Toto hlášení se zobrazí, pokud je vozík vybaven nožním spínačem a funkce vozíku je vyvolána, když není nožní spínač sešlápnutý. - Sešlápněte nožní spínač.
	Přetížení ⚠	Pokud je vozík vybaven variantou na přání "ochrana proti přetížení", toto hlášení se zobrazí, pokud je zvednuto nadměrné břemeno. - Složte břemeno dolů.
	Vysoká teplota: pohon po- jezdu !	Hnací jednotky jsou chráněny proti přehřátí. Toto hlášení se zobrazí, pokud je teplota hnacích jednotek příliš vysoká. Zrychlení a maximální rychlost jsou sníženy. - Nechte motor vychladnout.
	Vysoká teplota: bate- rie 🔋	Toto hlášení se zobrazí, pokud řídicí jednotka vozíku detekuje nadměrnou teplotu baterie. - Nechte motor vychladnout.
	Sledování: elektrika ⚠	Snímač pro sledování hladiny elektrolytu v baterii selhal. Nepokračujte v používání vozíku s touto baterií. - Jakékoli závady nechte opravit v autorizovaném servisním středisku.
	Tovární režim aktivní ⚠	Toto hlášení se během normálního provozu nezobrazí. - Obraťte se na autorizované servisní středisko.
	Přístup vypršel !	Toto hlášení se může zobrazit, pokud je vozík vybaven touto variantou na přání. - Viz příslušné pokyny.
	Přístup odmítnut !	
	Přístup vyprší za < 1 mě- síc !	Toto hlášení se může zobrazit, pokud je vozík vybaven touto variantou na přání. - Viz příslušné pokyny.
	Přístup vyprší za < 1 den !	
	Přístup vyprší za < 1 tý- den !	
	Přístup vyprší za < 2 dny !	
	Přístup vyprší za < 3 dny !	

Hlášení o vozíku

Pokud se na indikační a řídicí jednotce zobrazí hlášení s kódem, řídicí jednotka vozíku















Hlášení na displeji

detekovala chybu. Hlášení s kódem je uloženo v seznamu hlášení, dokud není opravena příčina hlášení. Uložená hlášení lze ze "seznamu hlášení" vyvolat.

Pokud je například znečištěný reflektor nebo snímač výšky zdvihu, obvykle pomůže vyčištění těchto součástí.

- Vypněte vozík a znovu ho zapněte.
- Pokud se hlášení znovu objeví, obraťte se na autorizované servisní středisko.

Hlášení jsou seřazena vzestupně podle jejich kódu:

Kód	Zobrazeno na displeji	Popis/možné řešení
A2305	Chyba: řídicí jednotka 	Společná chyba na řídicí jednotce
A2899	Monitorování 	Společná chyba sledování procesu
A3027	Chyba: spínač sedadla 	Spínač sedadla se nerozpojuje. – Zvedněte se ze sedadla řidiče a znovu se posad'te.
A3035	Chyba: brzdová kapalina 	Spínač brzdové kapaliny
A3143	Zkontrolujte snímač výšky zdvihu a reflektor 	Chyba měření snímače výšky zdvihu
A5934	Znovu zastrčte nabíjecí zástrčku 	Chyba při detekování konektoru pro nabíjení – Odpojte sestavu pro připojení a znovu ji připojte.
A5961	Příliš vysoká teplota baterie 	Přehřátí lithiové baterie – Vypněte vozík a nechte jej vychladnout.
A5962	Baterie je příliš studená 	Nedostatečná teplota lithiové baterie – Přejed'te vozíkem do teplejšího prostředí.
A5986	Chyba: řídicí jednotka 	Obecné měření proudu baterie
A5993	Chyba: interní nabíječka 	Společná chyba palubní nabíječky
A6502	Vysoká teplota: ruční brzda 	Elektrická parkovací brzda detekuje přehřátí.
A6510	Chyba: ruční brzda 	Elektrická parkovací brzda detekuje závažnou poruchu.
A6511	Chyba: ruční brzda 	Brzdu nelze uvolnit.
A6512	Chyba: ruční brzda 	Brzdu nelze aplikovat.
Není	Chyba 	Obecná porucha

Chování v nouzových situacích

Nouzové vypnutí

▲ VÝSTRAHA

Po stisknutí spínače nouzového vypínání není elektrický posilovač brzd funkční!

Aktivací spínače nouzového vypínání (1) se odpojí pohon od napájení. Rekuperační brzda neudrží vozík na svahu.

- Chcete-li zabrzdít, aktivujte provozní brzdu.

▲ POZOR

Aktivací spínače nouzového vypínání (1) se odpojí pohon od napájení. Odpojením zástrčky baterie (2) dojde k odpojení celého vozíku od napájení.

- Tento bezpečnostní systém použijte pouze v případě nouze nebo pro bezpečné zaparkování vozíku.

▲ POZOR

Možné poškození zástrčky baterie!

Pokud odpojíte zástrčku baterie se zapnutým zámkem zapalování (při zatížení), vznikne elektrický oblouk. Ten může způsobit opotřebení kontaktů, které značně zkracuje jejich životnost.

- Před odpojením zástrčky baterie vypněte zámek zapalování.
- Neodpojujte zástrčku baterie se zapnutým zámkem zapalování kromě nouzových případů.

V nouzové situaci lze vypnout všechny funkce vozíku:

- Stiskněte spínač nouzového vypínání (1) nebo odpojte zástrčku baterie (2).

V režimu jízdy má stisknutí spínače nouzového vypínání (1) následující účinek:

- Při uvolnění pedálu akcelérátoru nedojde k snížení rychlosti vozíku podle vybraného jízdního programu. Vozík se postupně zastaví.
- U vozíků s elektrickou parkovací brzdou (varianta na přání), dojde k její aktivaci, jakmile se vozík zastaví.
- V první části dráhy brzdového pedálu není rekuperační brzda funkční:

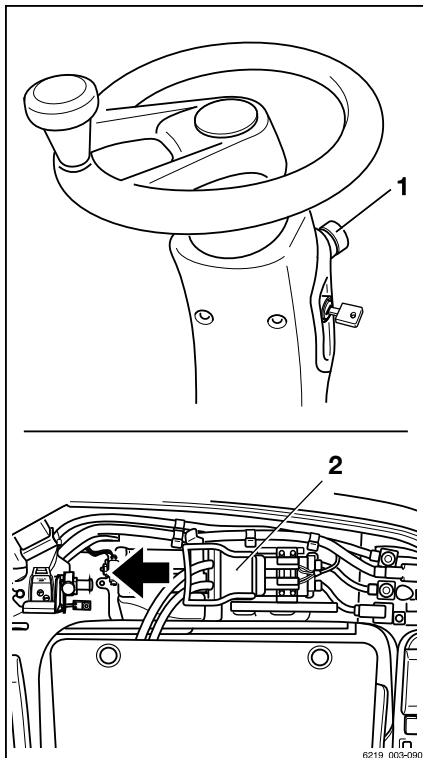

Chování v nouzových situacích

Pro zpomalení vozíku pomocí mechanické brzdy, je třeba sešlápnout brzdový pedál ještě níže.

- Vozík lze zastavit na svahu pouze pomocí mechanické brzdy, nikoli rekuperační brzdy.
- Posilovač řízení nemá na řízení vliv, protože síly řízení jsou zvětšeny funkcí nouzového řízení.
- Systém "Curve Speed Control" (automatické snížení rychlosti vozíku při zatáčení) nefunguje. Zastavte vozík pomocí provozní brzdy.
- Nejsou dostupné žádné hydraulické funkce.

Postup při převrácení vozíku



⚠ NEBEZPEČÍ

Pokud se vozík převrátí, řidič může vypadnout a sklouznout pod vozík, což by mohlo mít potenciálně katastrofální následky. Hrozí nebezpečí smrti.

Nedodržení omezení uvedených v tomto návodu k obsluze, např. jízda po nepřijatelně prudkých stoupáních či klesáních nebo nepřizpůsobení rychlosti při zatáčení, může způsobit převrácení vozíku. Pokud se vozík začne převracet, za žádných okolností jej neopouštějte. Tím se zvýší nebezpečí, že budete vozíkem zasaženi.

- Neodepínejte bezpečnostní pás.
- Nikdy nevyskakujte z vozíku.
- Je nutné dodržovat pravidla chování pro případ převrácení vozíku.

Pravidla chování při převrácení vozíku:

- Držte se rukama volantů.
- Zapřete se nohama o prostor pro nohy.
- Nakloňte se přes volant.
- Nakloňte tělo proti směru pádu.

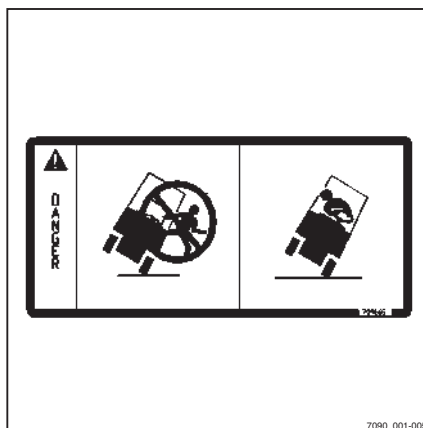

Nouzové kladívko

Nouzové kladívko se používá k záchraně řidiče uvězněného v kabině v nebezpečné situaci, například když se vozík převrhne a kabinu nelze otevřít.

Bezpečnostní sklo s jednou tabulí je možné pomocí nouzového kladívka poměrně bezpečně vyrazit. Řidič pak může opustit nebezpečný prostor nebo z něj může být zachráněn.

Použití nouzového kladívka

▲ VÝSTRAHA

Při rozbíjení skla hrozí nebezpečí úrazu skleněnými střepy!

Při rozbíjení skla kabiny mohou skleněné střepy vylétnout do obličeje a pořezat pokožku a oči. Při rozbíjení skleněné tabule je nutné odvrátit obličej a zakrýt ho volnou ohnutou paží.

- Při rozbíjení skleněné tabule si chraňte obličej.
- Vytáhněte nouzové kladívko za rukojeť z úložného držáku.
- Pomocí jednoho ze dvou kovových hrotů na hlavě nouzového kladívka udeřte silně do skleněné tabule, až se rozbije.

Nouzový pojezd prostřednictvím spínače směru jízdy/páky pro volbu směru jízdy

Pokud je vozík vybaven dvěma nezávislými ovládacími prvky pro směr jízdy a jeden z těchto ovládacích prvků selže, lze k opuštění nebezpečného prostoru vozík nouzově ovládat pomocí druhého ovládacího prvku.

Vzhledem k tomu, že se vozík může pohybovat pouze v omezeném rozsahu, hrozí nebezpečí nehody.

Mezi možné ovládací prvky pro směr jízdy patří:

- Spínač směru jízdy na ovládacím prvku pro hydraulické funkce
- Páčka pro volbu směru jízdy na modulu voliče a indikátoru směru pojezdu (varianta na přání)

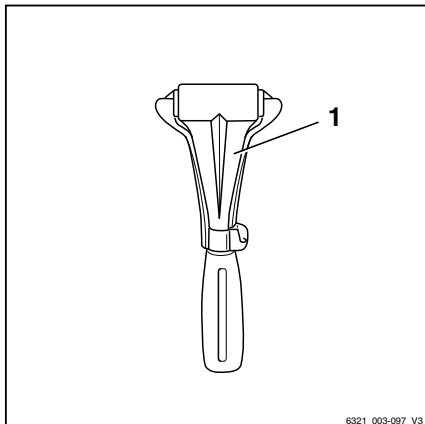

6321_003-097_V3

Chování v nouzových situacích

Toto nouzové ovládání je možné v následujících situacích:

- Došlo k poruše spínače směru jízdy na ovládacích prvcích hydraulických funkcích. Zobrazí se zpráva **Nouzový směr pojezd** pákou směru jízdy Δ .
- Došlo k poruše páky pro volbu směru jízdy na voliči směru pojezdů a modulu indikátoru (varianta na přání).

Zobrazí se zpráva **Nouz. směr poj. přep. sm. jízdy** Δ .

- Teplota indikační a řídicí jednotky je příliš nízká.

Tento stav se zobrazuje na displeji následovně:



- Došlo k poruše indikační a řídicí jednotky.

Chcete-li provést nouzový pojezd, postupujte následovně:

- Sedněte si na sedadlo řidiče.
- Připoutejte se bezpečnostním pásem.
- Uvolněte parkovací brzdu.
- Zatačte spínač směru jízdy/páku pro volbu směru jízdy do požadovaného směru jízdy.
- Sešlápněte pedál akceleračního.
- Zajedte vozíkem do bezpečné oblasti a bezpečně vozík zaparkujte.
- Pokud se chyba vyskytuje často, kontaktujte autorizované servisní středisko.

Nouzové spouštění

Pokud má hydraulický regulátor poruchu při zdviženém břemenu, je možné provést nouzové spouštění. Šroub nouzového spouštění určený k tomuto účelu se nachází na ventilovém bloku.



NEBEZPEČÍ

Hrozí nebezpečí ohrožení života následkem pádu břemene nebo při spouštění částí vozíku.

- Nepohybujte se pod zvednutým břemenem.
- Dodržujte níže popsané kroky.

- Sejměte víko (1) na pravé straně obložení prostoru pro nohy poblíž pedálu akceleračního.

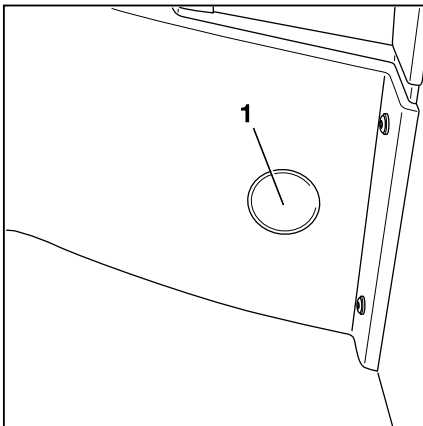

- Vyjměte imbus (2) z prostoru vpravo od sedadla řidiče.

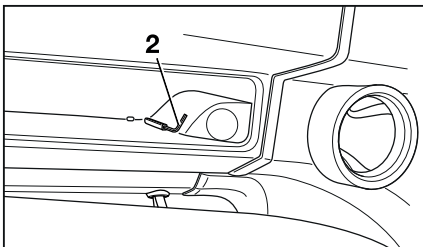

- Pomocí imbusu povolte šroub nouzového spouštění (3) otočením šroubu o maximálně 1,5 otáčky.

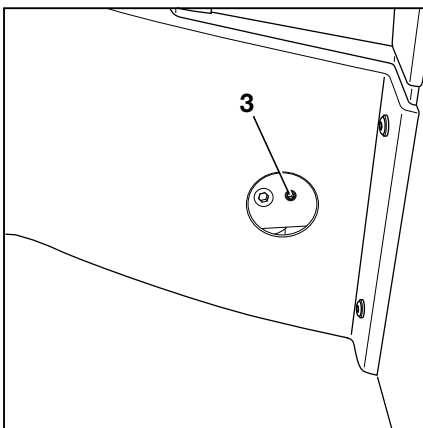

⚠ VÝSTRAHA

Břemeno se spustí!

Vyšroubování šroubu nouzového spouštění reguluje rychlost spouštění.

- Přečtěte si seznam bodů níže.

Platí následující:

- Utahovací moment:
Max. 2,5 Nm
- Mírným vyšroubováním šroubu nouzového spouštění:
Břemeno se spouští pomalu
- Dalším vyšroubováním šroubu nouzového spouštění:
Břemeno se spouští rychle

Po spuštění:

Chování v nouzových situacích

- Znovu dotáhněte šroub pro nouzové spuštění.
- Imbus vraťte do příslušné montážní podpěry prostoru.
- Nasadte zpět víko.

▲ NEBEZPEČÍ

Pokud je vozík používán se zablokovaným hydraulickým regulátorem, hrozí zvýšené riziko nehod.

- Po procesu nouzového spuštění nechte poruchu opravit.
- Uvědomte autorizované servisní středisko.

Nouzová aktivace elektrické parkovací brzdy (varianta na přání)



▲ NEBEZPEČÍ

Pokud se vozík rozjede, hrozí nebezpečí smrtelného zranění v případě přejetí osoby.

Při uvolnění parkovací brzdy se vozík může rozjet.

- V nouzové situaci zajistěte vozík klíny na straně směřující ze svahu, aby nemohlo dojít k samovolnému rozjetí.
- Ručně uvolněte parkovací brzdou, pouze pokud vozík stojí se spuštěnou vidlicí.

Elektrickou parkovací brzdou lze uvolnit a aktivovat pomocí mechanismu nouzové aktivace.

Elektrická parkovací brzda musí být ručně aktivována za následujících podmínek:

- Elektrická parkovací brzda nefunguje správně.
- Vozík je přepravován bez baterie.



UPOZORNĚNÍ

Pokud je parkovací brzda uvolněna pomocí mechanismu nouzové aktivace, vozík lze používat při nízké rychlosti.

- Vozíkem lze vyjet z nebezpečné situace nebo dojet na místo opravy.
- Jízda s vadnou parkovací brzdou vyžaduje mimořádnou pozornost ze strany řidiče.

- Zvedněte kryt (2) a vyklopte jej nahoru.
- Vytáhněte ruční kolečko (1).

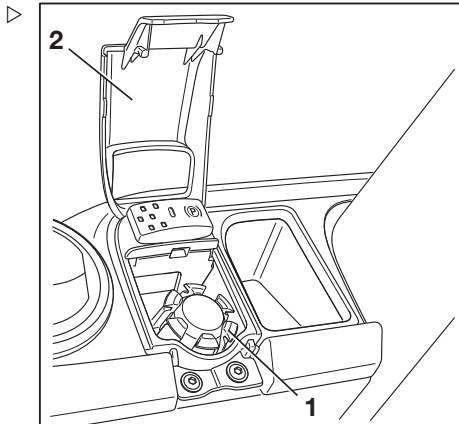

- Obrat'te ruční kolečko (1) a poté jej připevněte.

Uvolnění ruční brzdy ←(P)→

- Chcete-li uvolnit parkovací brzdu, stlačte dolů ruční kolečko (1) a mírně jím otočte proti směru hodinových ručiček, dokud nedosáhnete dolní mezní polohy.

Použití parkovací brzdy →(P)←

- Chcete-li aplikovat parkovací brzdu, stlačte dolů ruční kolečko (1) a otáčejte jím ve směru hodinových ručiček, dokud výrazně nevzroste síla nutná k tomuto úkonu a vozík není bezpečně zabrzděn.
- Vyjměte ruční kolečko (1), obrat'te jej a poté jej znovu zasuňte.
- Znovu sklopte kryt dolů.
- Pokud nelze spolehlivě určit stav parkovací brzdy, zajistěte vozík klíny.

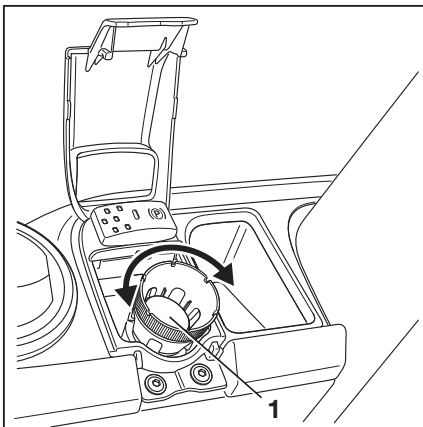

Chování v nouzových situacích

Tažení



Bezpečnostní informace

⚠ NEBEZPEČÍ

Brzdový systém tažného vozidla může selhat. Nebezpečí nehody!

Pokud není brzdový systém tažného vozidla dostatečný, vozidlo nemusí bezpečně brzdit nebo mohou selhat brzdy. Tažné vozidlo musí být schopno absorbovat tažné a brzdící síly způsobené hmotností nebrzděného taženého vozidla (celkovou skutečnou hmotností vozíku).

- Zkontrolujte tažnou a brzdící sílu tažného vozidla.

⚠ NEBEZPEČÍ

Vozík by mohl narazit do tažného vozidla, když tažné vozidlo zabrzdí. Nebezpečí nehody!

Pokud není při tažení použito pro obousměrný přenos síly pevné připojení, může vozík narazit do tažného vozidla, když tažné vozidlo zabrzdí. Z bezpečnostních důvodů smí být použita pouze otestovaná tažná tyč.

- Použijte otestovanou tažnou tyč.

⚠ POZOR

Pokud není přerušeno hnací ústrojí vozíku mezi trakčním motorem a hnací nápravou, může dojít k poškození hnacího ústrojí.

- Přepněte spínač směru jízdy do neutrální polohy.

⚠ POZOR

Možné poškození zástrčky baterie!

Pokud odpojíte zástrčku baterie se zapnutým zámkem zapalování (při zatížení), vznikne elektrický oblouk. Ten může způsobit opotřebení kontaktů, které značně zkracuje jejich životnost.

- Před odpojením zástrčky baterie vypněte zámek zapalování.
- Neodpojujte zástrčku baterie se zapnutým zámkem zapalování kromě nouzových případů.

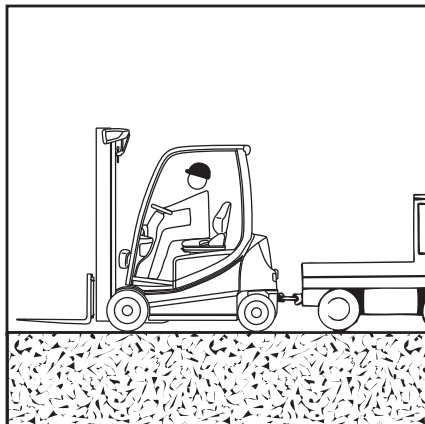

⚠ NEBEZPEČÍ**Ohrožení života při manévrování**

Při manévrování může dojít k přimáčknutí osob mezi vozíkem a tažným vozidlem.

Aby bylo zajištěno, že si řidič tažného vozidla a osoba připevňující tažnou tyč budou vědomi možných nebezpečí, manévrovat s tažným vozidlem a připevňovat tažnou tyč lze pouze s pomocí druhé osoby.

- Manévrovejte pouze s pomocí navádějící osoby.

⚠ VÝSTRAHA

Nebezpečí nehody při selhání hydrauliky!

Pokud hydraulika selže, posilovač řízení nebude fungovat. Řízení jde ztuha.

- Zvolte takovou tažnou rychlost, která umožní vozík a tažné vozidlo kdykoli efektivně zabrzdít a ovládat.

⚠ VÝSTRAHA

Nebezpečí úrazu, pokud vozík není řízen!

Pokud je vozík tažen a nikdo jej neřídí, může se začít nekontrolovaně vychylovat.

Pokud je vozík tažen, musí být také řízen řidičem.

Řidič taženého vozíku musí ještě před započítím tažení sedět na sedadle řidiče a být připoután bezpečnostním pásem.

- Použijte dostupné zádržné systémy!

Postup

- Složte náklad a spusťte ramena vidlice k podlaze.
- Přepněte spínač směru jízdy do neutrální polohy.
- Zatáhněte parkovací brzdu.
- Vozík vypněte.
- Odpojte zástrčku baterie.
- Zkontrolujte tažnou a brzdou sílu tažného vozidla.
- Pomocí navádějící osoby přijedte s tažným vozidlem k vozíku.
- Připevněte tažnou tyč k tažnému zařízení tažného vozidla a vozíku.

Chování v nouzových situacích

- Posadte se na sedadlo řidiče ve vozíku, který bude tažen. Připoutejte se bezpečnostním pásem.
- Použijte dostupné zádržné systémy.
- Uvolněte parkovací brzdu.
- Zvolte takovou tažnou rychlost, která umožní vozík a tažné vozidlo kdykoli efektivně zabrzdit a ovládat.
- Odtáhněte vozík.
- Po odtahu zajistěte vozík proti samovolnému rozjetí, např. parkovací brzdou nebo pomocí klínů.
- Odstraňte tažnou tyč.



UPOZORNĚNÍ

U porouchaného vozíku může být nutné nouzové spuštění elektrické parkovací brzdy (varianta na přání); viz část výše nazvaná "Nouzové spuštění elektrické parkovací brzdy".

Připojení a odpojení zástrčky baterie

Připojení zástrčky baterie

- Otevřete dvířka bateriového prostoru.

⚠ POZOR

Možné poškození zástrčky baterie!

Pokud připojíte konektor baterie se zapnutým zámkem zapalování (při zatížení), dojde k přeskóčení jiskry. Jiskra výboje může poškodit kontakty a značně zkrátit jejich životnost.

- Nepřipojujte zástrčku baterie se zapnutým zámkem zapalování.
- Před připojením zástrčky baterie zkontrolujte, zda je zámek zapalování vypnutý.

- Zkontrolujte, zda jsou konektor baterie (2) a zásuvka (3) suché, čisté a bez cizích těles.
- Zástrčku baterie (2) zcela zasuňte do zásuvky na vozíku.

Oranžová západka (1) musí zapadnout.



⚠ POZOR

Pokud jsou kabely poškozeny, hrozí nebezpečí zkratu.

Při zavírání dvířek bateriového prostoru nepřiskřípněte kabel baterie.

- Kabel baterie se nesmí dostat do kontaktu s dvířky bateriového prostoru.



UPOZORNĚNÍ

Vzhled lithium-iontové baterie se od tohoto obrázku liší. Zástrčka baterie má také další kontakty, které baterie používá ke komunikaci s řídicí jednotkou vozíku. Postup připojení je však stejný.

- Zavřete dvířka bateriového prostoru.

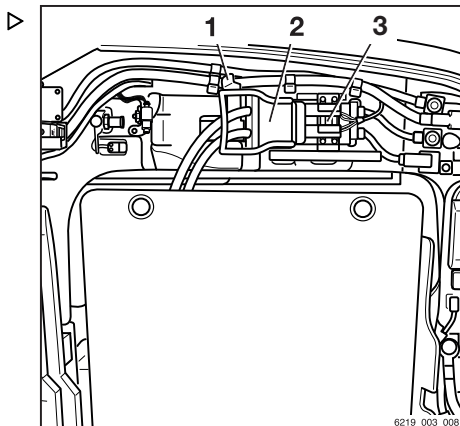

Obrázek olověné baterie

Připojení a odpojení zástrčky baterie

Odpojte zástrčku baterie

- Otevřete dvířka bateriového prostoru.

▲ POZOR

Možné poškození zástrčky baterie!

Pokud odpojíte zástrčku baterie se zapnutým zámkem zapalování (při zatížení), vznikne elektrický oblouk. Ten může způsobit opotřebení kontaktů, které značně zkracuje jejich životnost.

- Před odpojením zástrčky baterie vypněte zámek zapalování.
- Neodpojujte zástrčku baterie se zapnutým zámkem zapalování kromě nouzových případů.

- Stiskněte oranžovou západku (1).

Zástrčka baterie se odjistí.

- Vytáhněte zástrčku baterie (2) ze zásuvky (3) na vozíku a bezpečně ji položte na zem.

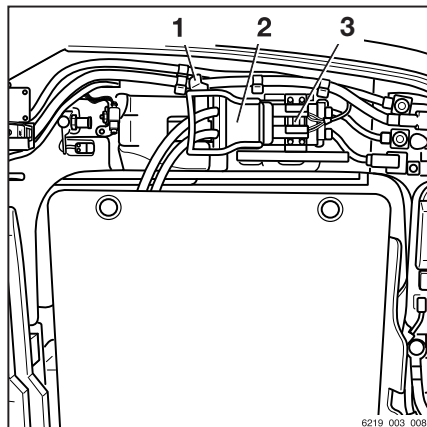

Obrázek olověné baterie



▲ POZOR

Pokud jsou kabely poškozeny, hrozí nebezpečí zkratu.

Při zavírání dvířek bateriového prostoru nepřiskřípněte kabel baterie.

- Kabel baterie se nesmí dostat do kontaktu s dvířky bateriového prostoru.



UPOZORNĚNÍ

Vzhled lithium-iontové baterie se od tohoto obrázku liší. Zástrčka baterie má také další kontakty pro komunikaci mezi baterií a řídicí jednotkou vozíku. Postup odpojení je však stejný.

- Zavřete dvířka bateriového prostoru.

Rychlý přístup k nabíjení

Rychlý přístup k nabíjení (varianta na přání)

Rychlý přístup k nabíjení (varianta na přání) je přídatná zásuvka nabíječky za krytem na levém bočním panelu. Tato zásuvka nabíječky umožňuje nabíjení olověných a lithium-iontových baterií, aniž by bylo nutné otvírat dvířka baterie. Nabíjení není díky tomuto přístupu k nabíjení rychlejší než při tradičním nabíjení prostřednictvím zástrčky na baterii.

POZOR

Nebezpečí poškození součástí sestavy připojení!

- Proveďte úkony uvedené v seznamu údržby po 1 000 hodinách / jednou ročně pro součásti sestavy konektoru.
- Pokud jsou součásti pod zvýšeným zatížením, vyměňte je v případě potřeby dříve. Zvýšené zatížení zahrnuje například zvláštní proudový profil, zvýšené znečištění nebo zvýšenou okolní teplotu.



UPOZORNĚNÍ

Rychlý přístup k nabíjení je určen buď pro lithium-iontovou baterii nebo olověnou baterie a je omezen na příslušnou variantu pomocí odpovídajících rozlišovacích kolíků. Provozovatel musí zajistit, aby byla používána nabíječka vhodná pro daný typ baterie. Pokud je nutné rychlý přístup k nabíjení přestavět na jiný typ baterie, obraťte se na autorizované servisní středisko.



UPOZORNĚNÍ

Lithium-iontové baterie pro vozíky s rychlým přístupem k nabíjení se z výroby dodávají se zkrácenými kabely baterie kvůli jejich konstrukci. Dodržujte následující pokyny:

- *Použijte tyto lithium-iontové baterie pouze ve vozících s rychlým přístupem k nabíjení.*
- *Nepoužívejte lithium-iontové baterie pro vozíky bez rychlého přístupu k nabíjení, pouze ve vozících s rychlým přístupem k nabíjení.*

Rychlý přístup k nabíjení

UPOZORNĚNÍ

Lithium-iontové baterie ve skupině baterií 2 nelze použít s variantou "rychlého přístupu k nabíjení".

UPOZORNĚNÍ

Společnost STILL doporučuje vždy používat pro sestavu pro připojení mezi nabíječkou baterie a baterií součásti (zástrčku a zásuvku) od stejného výrobce. Použití součástí od různých výrobců může způsobit zvýšené opotřebení v důsledku různých tolerancí tvaru a geometrie součástí.

- Budete-li mít jakékoli dotazy ohledně změny stávajících baterií, obraťte se na autorizované servisní středisko.

V závislosti na vybavení vozíku je nutné dodržet následující části v originálním návodu k obsluze vozíku:

- "Nabíjení olověné baterie" v kapitole nazvané "Manipulace s olověnou baterií" nebo
 - "Nabíjení lithium-iontové baterie" v kapitole nazvané "Manipulace s lithium-iontovou baterií" or
 - "Manipulace s gelovou baterií"
- Dodržujte následující bezpečnostní informace.

Bezpečnostní informace



NEBEZPEČÍ

Nebezpečí výbuchu z důvodu výskytu hořlavých plynů!

Během nabíjení uvolňují olověné baterie směs kyslíku a vodíku (kyslíko-vodíkový plyn). Tato plynová směs je výbušná, nezapalujte ji!

Během procesu nabíjení se nesmí nacházet žádné hořlavé látky nebo ani provozní materiály, které by mohly být zdrojem jisker, ve vzdálenosti do 2 m kolem zaparkovaného vozíku a nabíječky baterie.

- Při práci s bateriemi přijměte následující bezpečnostní opatření.

- Nemanipulujte s otevřeným ohněm a nekuřte.

- Zajistěte na pracovišti řádné odvětrávání.
- Před dobíjením odpojte zástrčku baterie a ujistěte se, že jsou vozík a nabíječka baterie vypnuty.
- Odkryjte povrch článků baterie.
- Na baterii nepokládejte žádné kovové předměty.
- Veškeré ochranné konstrukční prvky zcela otevřete (např. kabinu s látkovým potahem).
- Mějte připraven hasicí přístroj.

**⚠ NEBEZPEČÍ****Nebezpečí požáru z důvodu přehřátých sestav pro připojení!**

Zástrčky, které nejsou zcela zastrčené, se mohou nadměrně zahřívát. Představují nebezpečí požáru.

- Vždy zcela zastrčte síťovou zástrčku a zástrčku vozíku pro nabíjecí kabel do příslušné zásuvky.

**⚠ NEBEZPEČÍ****Nebezpečí požáru z důvodu přehřáté sestavy pro připojení!**

Nevytahujte síťovou zástrčku při zatížení, neboť dochází k nadměrnému opotřebení, které představuje nebezpečí požáru.

- Pokud je potřeba vytáhnout zástrčku před koncem procesu nabíjení, nejprve zrušte proces nabíjení na nabíječce baterie.

**⚠ NEBEZPEČÍ****Nebezpečí výbuchu při připojování a odpojování konektorových spojení!**

I když je vypnutý vozík a nabíječka baterie, odpojení nebo připojení sestav pro připojení může způsobit výbuch kyslíko-vodíkového plynu v okolí.

- Zajistěte dostatečné větrání prostoru nabíjení.

Rychlý přístup k nabíjení

POZOR

Poškození součástí v důsledku nadměrných nabíjecích proudů.

Pokud je vozík vybaven rychlým přístupem k nabíjení a jsou použity externí nabíječky baterie, stanovené nabíjecí proudy **nesmí** být překročeny:

200 A pro olověné baterie

375 A pro lithium-iontové baterie

– Omezte nabíjecí proud podle nainstalované baterie.

POZOR

Hrozí poškození součástí.

Ujistěte se, že nabíjecí kabel nevede přes žádné dopravní trasy. Nevedte nabíjecí kabel přes ostré hrany.

POZOR

Nebezpečí poškození součástí v důsledku vniknutí vody!

- Při čištění vozíku se ujistěte, že přístup k nabíjení nepřichází do kontaktu s vodou!
- Pokud používáte vysokotlaký čistič, nemířte proudem vody na přístup k nabíjení!

Obecné informace

UPOZORNĚNÍ

Aby byla zajištěna maximální životnost baterie, olověné baterie vždy zcela nabíjete. Dodržujte omezení maximálního nabíjecího proudu pro externí nabíječky baterie pro rychlý přístup k nabíjení. Pro okamžité nabíjení během pracovních přestávek používejte čerpadlo pro čerpení vzduchu (varianta na přání). Lithium-iontové baterie mohou být příležitostně dobíjeny kdykoli podle potřeby, aniž by byla omezena životnost baterie.

- Vozík bezpečně zaparkujte na rovném povrchu v blízkosti nabíječky baterie.

Pro nabíjení s rychlým přístupem k nabíjení jsou možné čtyři provozní situace:

- 1 Olověná baterie s vypnutým vozíkem
- 2 Olověná baterie se zapnutým vozíkem

- 3 Lithium-iontová baterie s vypnutým vozíkem
- 4 Lithium-iontová baterie se zapnutým vozíkem

Přesný postup pro tyto čtyři provozní situace je popsán v následujících částech.

Otevření krytu

- Jemně zatlačte na kryt (1) a uvolněte jej.

Kryt (1) se částečně otevře pružinou.

- Poté kryt zcela otevřete (1) rukou a podržte jej.

Kryt (1) je zajištěn proti neúmyslnému otevření pružinou.

Zavření krytu

Po odpojení nabíjecího kabelu od rychlého přístupu k nabíjení (2) se kryt (1) automaticky zavře tahem pružiny.

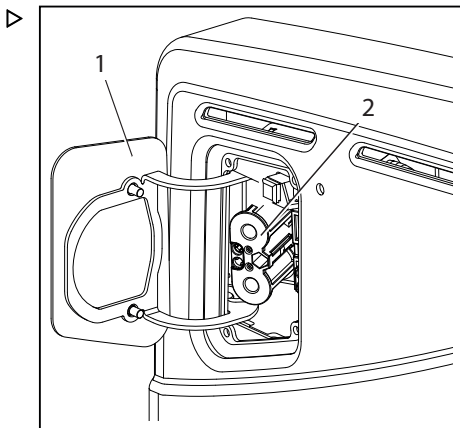

UPOZORNĚNÍ

Kryt je monitorován snímačem. Pokud není kryt zcela zavřený, vozík nelze znovu zapnout.

1. Olověná baterie s vypnutým vozíkem

- Připojte nabíjecí kabel k rychlému přístupu k nabíjení (2).

Probíhá nabíjení baterie. Na indikační a řídicí jednotce není nic zobrazeno.

- Po dokončení procesu nabíjení odpojte nabíjecí kabel od rychlého přístupu k nabíjení (2).
- Zavřete kryt (1).

2. Olověná baterie se zapnutým vozíkem

Parkovací brzda se aktivuje automaticky nebo se na displeji indikační a řídicí jednotky zobrazí hlášení vyzývající řidiče k zatažení parkovací brzdy.

- Připojte nabíjecí kabel k zásuvce (2) rychlého přístupu k nabíjení.

Rychlý přístup k nabíjení

Vozík přejde do stavu nabíjení. Dojde k přerušení napájení pohonů.

Probíhá nabíjení baterie. Obrazovka indikační a řídicí jednotky ztmavne.

- Po dokončení procesu nabíjení odpojte nabíjecí kabel od zásuvky (2).
- Zavřete kryt (1). Vozík bude znovu připraven k použití, jakmile bude víko řádně zavřeno.

3. Lithium-iontová baterie s vypnutým vozíkem

- Připojte nabíjecí kabel k zásuvce (2).

Probíhá nabíjení baterie. Indikační a řídicí jednotka ukazuje zobrazení stavu nabíjení (3); viz část nazvaná "Zobrazení stavu nabíjení na indikační a řídicí jednotce pro lithium-iontové baterie".

- Po dokončení procesu nabíjení odpojte nabíjecí kabel od rychlého přístupu k nabíjení (2).
- Zavřete kryt (1).

4. Lithium-iontová baterie se zapnutým vozíkem

Parkovací brzda se aktivuje automaticky nebo se na displeji indikační a řídicí jednotky zobrazí hlášení vyzývající řidiče k zatažení parkovací brzdy.

- Připojte nabíjecí kabel k rychlému přístupu k nabíjení (2).

Vozík přejde do stavu nabíjení. Dojde k přerušení napájení pohonů.

Probíhá nabíjení baterie. Indikační a řídicí jednotka ukazuje zobrazení stavu nabíjení (3); viz část nazvaná "Zobrazení stavu nabíjení na indikační a řídicí jednotce pro lithium-iontové baterie".

- Po dokončení procesu nabíjení odpojte nabíjecí kabel od rychlého přístupu k nabíjení (2).
- Zavřete kryt (1). Vozík bude znovu připraven k použití, jakmile bude víko řádně zavřeno.

Zobrazení stavu nabíjení na indikační a řídicí jednotce pro lithium-iontové baterie

Při nabíjení lithium-iontových baterií se na indikační a řídicí jednotce zobrazí stav nabíjení (3).

Pokud se zobrazení stavu nabíjení (3) nezobrazí, došlo k chybě. Rychlý přístup k nabíjení (2) nemusí rozpoznat nabíjecí kabel.

- V takovém případě odpojte nabíjecí kabel od rychlého přístupu k nabíjení a obnovte připojení.

Pokud běží proces nabíjení, displej stavu nabití (3) svítí zeleně.

Pokud proces nabíjení neběží, displej stavu nabití (3) bliká šedě.

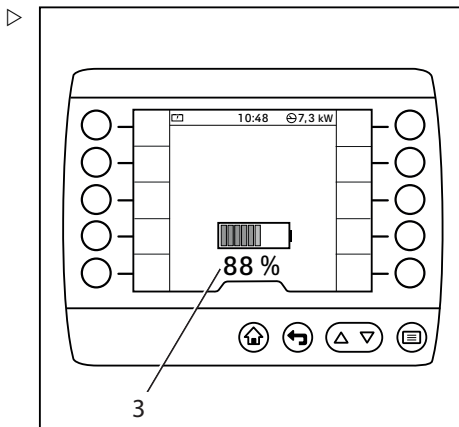

Doplňkové označení

Výstražný štítek pro poškození součástí kvůli vnikání vody

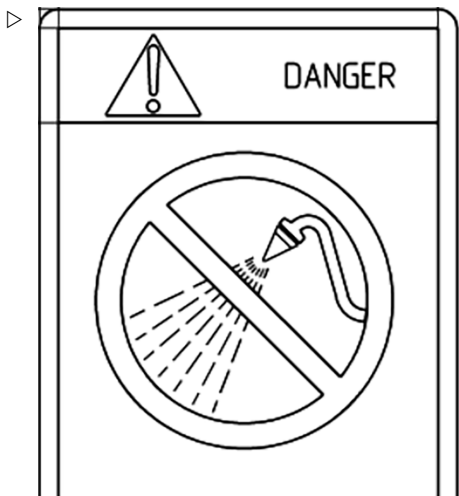

Palubní nabíječka

Palubní nabíječka

Obecné informace o vestavěné nabíječce (varianta na přání)

S vestavěnou nabíječkou (varianta na přání) není potřeba vyhradit ve firemních prostorách místo na nabíječku baterií.

Tato nabíječka baterie je vhodná pro použití pouze s veřejným 400V systémem napájení se zásuvkou CEE 16 A. Zásuvka musí splňovat následující požadavky a procházet pravidelným, odborným testováním:

- Ochrana pojistky 16 A (charakteristika B, C, K nebo její ekvivalent)
- Jistič proti poruchovému proudu pro poruchové proudy AC a DC (RCD typ B), 30 mA
- Ochranný vodič



UPOZORNĚNÍ

Všechna hlášení pro vestavěnou nabíječku jsou uvedena v části nazvané "Hlášení o provozu" v kapitole "Zprávy na displeji".

Podmínky pro provoz vestavěné nabíječky

Vestavěná nabíječka smí být používána pouze k nabíjení baterií, které se nachází ve stejném vozíku jako nabíječka a jsou připojené k vozíku.

Skříň vestavěné nabíječky je zakázáno otvírat, neboť vysoké napětí uvnitř je životu nebezpečné. Nedodržení těchto pokynů končí platnost záruky. Pokud je současně nabíjeno více vozíků s vestavěnou nabíječkou, ujistěte se, že elektroinstalace je navržena pro tento účel a je náležitě chlazená.

Nabíjecí kabel

K propojení vestavěné nabíječky a síťové zásuvky použijte pouze dodaný nabíjecí kabel.

Při použití nabíjecího kabelu dodržujte následující pokyny:

- Veďte nabíjecí kabel bez silného mechanického zatížení, např. napnutí.
- Ochraňte nabíjecí kabel před mechanickým zatížením.

Nedovolte, aby nabíjecí kabel vedl přes dopravní trasy. Nevedte nabíjecí kabel přes ostré hrany.

- Před použitím nabíjecího kabelu zkontrolujte svíčky a zásuvky pro připojení z hlediska poškození.
- Zjistíte-li jakékoli poškození, nepoužívejte zasažené součásti (to platí pro nabíjecí kabel a zásuvku nabíječky).

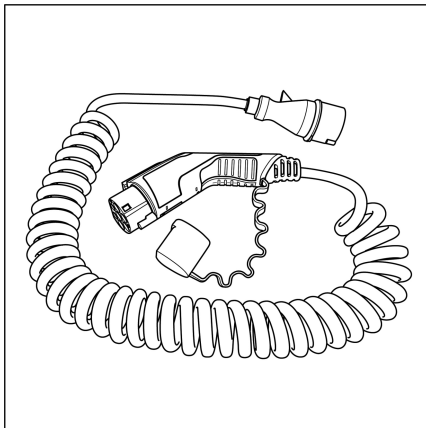

Změna typu používané baterie

⚠ NEBEZPEČÍ

Riziko požáru a výbuchů

Pokud nabíječka baterie nebyla nakonfigurována pro typ používané baterie a byla nastavena například nadměrně vysoká kapacita baterie, může docházet k nadměrnému zahřívání a výrazným emisím plynů. V důsledku toho vzniká kyslíko-vodíkový plyn a sirié směsi.

- Dodržujte následující podmínky, což může znamenat, že bude nutná nová konfigurace nabíječky baterie.



UPOZORNĚNÍ

Lithium-iontové baterie ve skupině baterií 2 nelze použít s variantou "palubní nabíječky".

Nabíječka baterie musí být nakonfigurována pro typ používané baterie. Při změně typu používané baterie oprávnění přístupů správce vozového parku (varianta na přání) umožňuje správci vozového parku nakonfigurovat v případě potřeby nabíječku baterie.

Palubní nabíječka

Nová konfigurace není vyžadována:

- Přechod z olověné baterie na lithium-iontovou baterii STILL
- Přechod z jedné lithium-iontové baterie STILL na jinou lithium-iontovou baterii STILL
Nabíječka baterie získá veškeré potřebné údaje přímo z lithium-iontové baterie.

Nová konfigurace je vyžadována:

- Přechod z lithium-iontové baterie STILL na olověnou baterii
 - Přechod z velké olověné baterie na menší olověnou baterii s nižší kapacitou baterie nebo naopak
- Viz část nazvaná "Přechod na jiný typ baterie" v kapitole nazvané "Výměna a přeprava baterie".



Konfigurace palubní nabíječky baterie

Palubní nabíječka baterie musí být nakonfigurována pro používaný typ baterie. Vedoucímú vozového parku to umožňuje oprávnění k přístupu vedoucího vozového parku (varianta na přání).



UPOZORNĚNÍ

Proces konfigurace vyžaduje oprávnění k přístupu pro vedoucího vozového parku. Přístup do nabídky nastavení je k dispozici, pouze pokud vozík stojí a je aktivována parkovací brzda. Pokud je parkovací brzda uvolněna předčasně, nabídka nastavení se zavře.

- Zatáhněte parkovací brzdu.
- Stiskněte tlačítko .
- Aktivujte "Oprávnění k přístupu pro vedoucího vozového parku".
- Stiskněte softwarové tlačítko .
- Stiskněte softwarové tlačítko Nastavení vozíku .
- Stiskněte softwarové tlačítko Palubní nabíječ.

Nabídka Palubní nabíječka baterie ▷

Následující funkce lze nakonfigurovat nebo zapnout:

- Nabíjecí charakteristika
- Počáteční čas nabíjení
- Omezení nabíjecího proudu
- Udržovací nabíjení

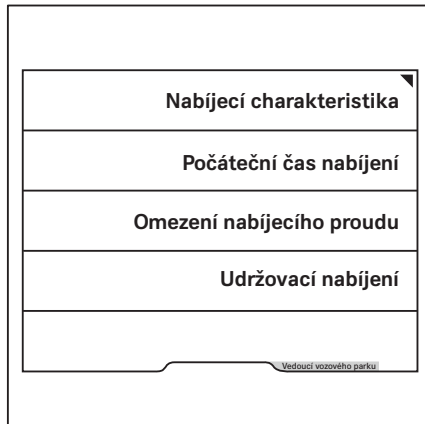

Nabíjecí charakteristika

- Stiskněte softwarové tlačítko Nabíjecí charakteristika.

Zobrazí se možné nabíjecí charakteristiky. ▷

Oranžová aktivační lišta označuje aktuální volbu.

- Stiskněte softwarové tlačítko odpovídající vašemu výběru.

Displej se vrátí do nabídky Palubní nabíječka baterie.

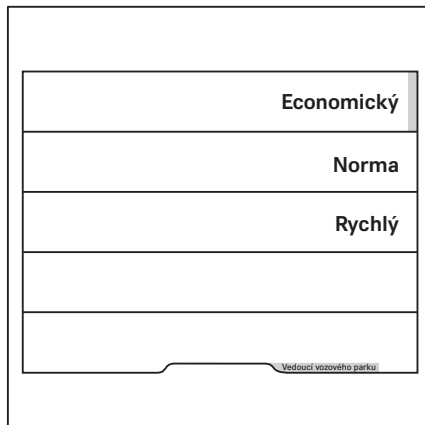



Počáteční čas nabíjení

- Stiskněte softwarové tlačítko Počáteční čas nabíjení.

Palubní nabíječka

Nabídka Počáteční čas nabíjení ▷

- Zadejte počáteční čas nabíjení pomocí softwarových tlačítek 0 až 9.
- Pro uložení stiskněte tlačítko .
- Pro aktivaci počátečního času nabíjení stiskněte tlačítko procházení .

Displej se vrátí do nabídky Palubní nabíječka baterie.

Pokud byl zadán počáteční čas nabíjení, rozsvítí se oranžová aktivací lišta vedle softwarového tlačítka Počáteční čas nabíjení.

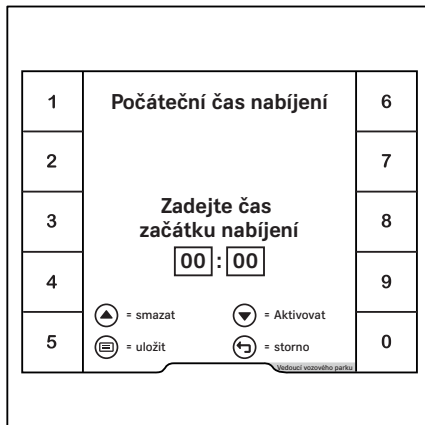

Pokud je nabíjecí konektor připojen mimo stanovený počáteční čas nabíjení, indikátor úrovně nabití (2) bude mít šedou barvu. Neprobíhá nabíjení baterie.

Doba zbývajících (1) do stanoveného počátečního času nabíjení je zobrazena v levém horním rohu. Softwarové tlačítko  vám umožňuje rovnou spustit nabíjení.

- Tento úkon provedete stisknutím softwarového tlačítka  (3).

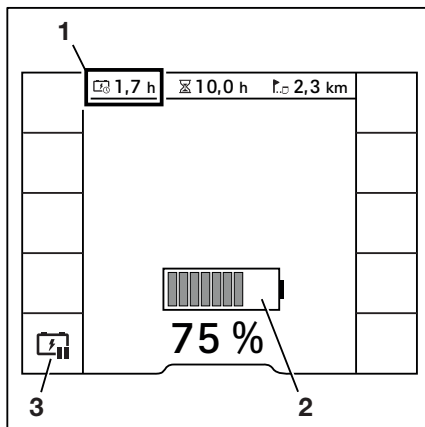

Symbol se změní na  (3). Vedle softwarového tlačítka se rozsvítí oranžová aktivační lišta.

Indikátor úrovně nabití (2) svítí zeleně. Probíhá nabíjení baterie.

Zbývající doba nabíjení (1) je zobrazena v levém horním rohu.

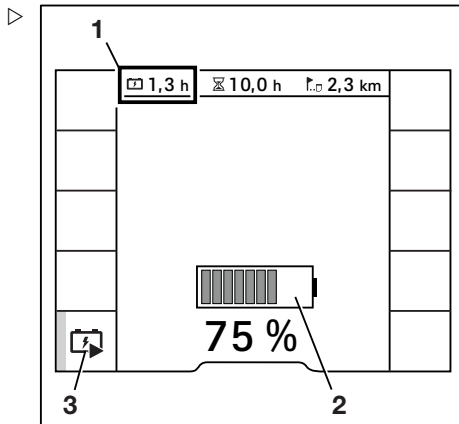

Omezení nabíjecího proudu

Omezení nabíjecího proudu je vyžadováno za následujících podmínek:

- Nedostatečně výkonná domácí síť
 - Napájení je zajišťováno přes vícezásuvkové prodlužovací kabely
- Stiskněte softwarové tlačítko Omezení nabíjecího proudu.

Nabídka Omezení nabíjecího proudu ▷

- Zadejte nabíjecí proud v procentech (1) pomocí softwarových tlačítek 0 až 9.

Nabíjecí proud je zobrazený pod vstupním oknem v ampérech (2).

- Pro uložení stiskněte tlačítko .

Displej se vrátí do nabídky Palubní nabíječka baterie.

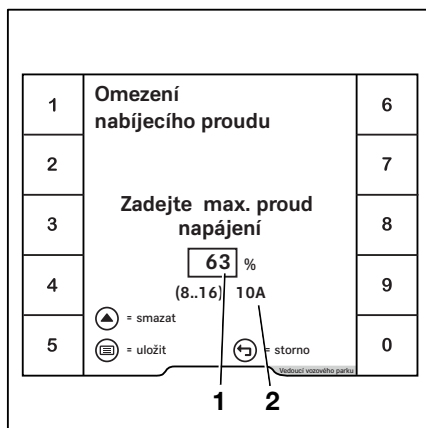

Udržovací nabíjení

Pokud vozík delší dobu stojí a je aktivní udržovací nabíjení, palubní nabíječka baterie čas od

Palubní nabíječka

času zkontroluje úroveň nabití baterie a v případě potřeby ji dobije.

- Stiskněte softwarové tlačítko **Udržovací nabíjení**.

Pokud je udržovací nabíjení aktivní, rozsvítí se oranžová aktivační lišta vedle softwarového tlačítka.

- Chcete-li udržovací nabíjení deaktivovat, znovu stiskněte softwarové tlačítko.

Oranžová aktivační lišta zhasne.

Dobíjení baterie

Bezpečnostní informace



⚠ NEBEZPEČÍ

Nebezpečí výbuchu z důvodu výskytu hořlavých plynů!

Během nabíjení uvolňuje baterie směs kyslíku a vodíku (kyslíko-vodíkový plyn). Tato plynová směs je výbušná a nesmí být zapálena.

Ve vzdálenosti do 2 m od vozíku zaparkovaného během nabíjení nebo od nabíječky baterie se nesmí nacházet žádné hořlavé ani provozní látky vytvářející jiskry.

- Při práci s bateriemi dodržujte následující bezpečnostní opatření.
- Nemanipulujte s otevřeným ohněm a nekuřte.
- Zajistěte na pracovišti řádné odvětrávání.
- Před dobíjením odpojte zástrčku baterie a ujistěte se, že jsou vozík a nabíječka baterie vypnuty.
- Odkryjte povrch článků baterie.
- Na baterii nepokládejte žádné kovové předměty.
- Veškeré ochranné konstrukční prvky zcela otevřete (např. kabinu s látkovým potahem).
- Mějte připraven hasicí přístroj.

**⚠ NEBEZPEČÍ****Nebezpečí výbuchu z důvodu výboje statické elektřiny!**

Pokud je řidič elektrostaticky nabitý a dotkne se baterie, může dojít ke vzniku jisker. Tyto jiskry by mohly zapálit nahromaděný kyslíko-vodíkový plyn.

- Abyste se zbavili možného elektrostatického náboje, dotkněte se uzemněné součásti, která se nachází daleko od baterie.

**⚠ NEBEZPEČÍ****Nebezpečí požáru z důvodu přehřátých sestav pro připojení!**

Zástrčky, které nejsou zcela zastrčené, se mohou nadměrně zahřívát. Představují nebezpečí požáru.

- Vždy zcela zastrčte síťovou zástrčku a zástrčku vozíku pro nabíjecí kabel do příslušné zásuvky.

**⚠ NEBEZPEČÍ****Nebezpečí požáru z důvodu přehřáté sestavy pro připojení!**

Nevytahujte síťovou zástrčku při zatížení, neboť dochází k nadměrnému opotřebení, které představuje nebezpečí požáru.

- Pokud musíte síťovou zástrčku vytáhnout před dokončením procesu nabíjení, nejprve ručně zrušte proces nabíjení (viz část nazvaná "Ruční zastavení procesu nabíjení")

**⚠ NEBEZPEČÍ****Nebezpečí výbuchu způsobeného jiskrovým výbojem!**

Pokud je síťová zástrčka zastrčená, může dojít ke vzniku jisker. Tyto jiskry mohou zapálit kyslíko-vodíkový plyn nahromaděný v bateriovém prostoru.

- Nezapojte síťovou zástrčku, dokud nebyl dostatečně odvětrán bateriový prostor vozíku a oblast nabíjení.

Palubní nabíječka



⚠ NEBEZPEČÍ

Nebezpečí požáru z důvodu obloukových výbojů!

Pokud je nabíjecí zástrčka odpojena během procesu nabíjení (při zatížení), vznikne obloukový výboj. Ten může způsobit opotřebení kontaktů, které značně zkracuje jejich životnost a představují nebezpečí požáru. Vzniklé nadměrné napětí může také poškodit elektroniku vozíku.

- Pokud musíte nabíjecí zástrčku vytáhnout před dokončením procesu nabíjení, nejprve ručně zrušte proces nabíjení (viz část nazvaná "Ruční zastavení procesu nabíjení")



⚠ NEBEZPEČÍ

Nebezpečí požáru při připojování a odpojování sestav pro připojení!

I když jsou vozík a nabíječka baterie vypnuté, může při připojování nebo odpojování sestav pro připojení vybuchnout kyslíko-vodíkový plyn v okolí.

- Dostatečně odvětrejte bateriový prostor vozíku a oblast nabíjení.

⚠ POZOR

Hrozí poškození součástí.

Ujistěte se, že nabíjecí kabel nevede přes žádné dopravní trasy. Nevedte nabíjecí kabel přes ostré hrany.

Postup



UPOZORNĚNÍ

Pokud byl proces nabíjení právě zastaven ručně pomocí tlačítka nabíjení (viz kapitola nazvaná "Ruční zastavení procesu nabíjení"), po připojení síťové zástrčky budete muset počkat až 60 sekund na spuštění nového procesu nabíjení.

UPOZORNĚNÍ

Aby byla zajištěna maximální životnost baterie, olovené baterie vždy zcela nabijte. Pro okamžité nabíjení během pracovních přestávek používejte čerpadlo cirkulace elektrolytu (varianta na přání). Lithium-iontové baterie mohou být příležitostně dobíjeny kdykoli podle potřeby, aniž by byla omezena životnost baterie.

- Vozík bezpečně zaparkujte na rovném povrchu v blízkosti vhodné zásuvky CEE 16 A a vypněte vozík.
- Vyměňte dodaný nabíjecí kabel z úložné schránky.

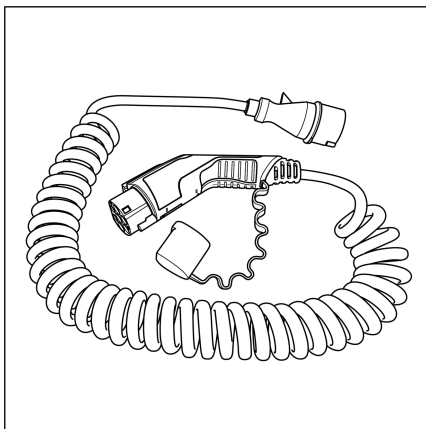

- Otevřete víko (1) zásuvky nabíječky (3) na vozíku.

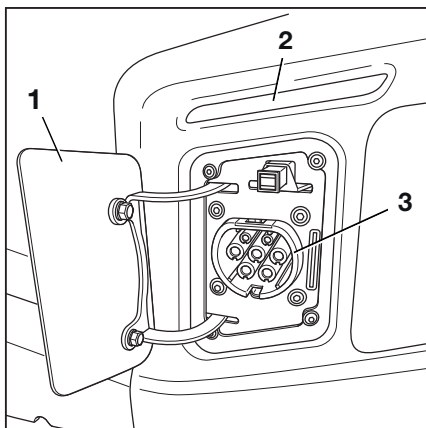

NEBEZPEČÍ

Nebezpečí výbuchu z důvodu tvorby kyslíko-vodíkového plynu!

Pokud jsou větrací štěrbin (2) nad zásuvkou nabíječky zakryté nebo znečištěné, odvětrávání není zaručeno. V bateriovém prostoru se hromadí kyslíko-vodíkový plyn.

- Udržujte větrací štěrbin (2) nezakryté a čisté.

Palubní nabíječka

- Připojte zástrčku vozíku (4) nabíjecího kabelu do zásuvky nabíječky (3) na vozíku.
- Ujistěte se, že se správně zavřel zámek (5).

Nabíječka baterie po autodiagnostickém testu automaticky zahájí proces nabíjení. Kontrolka LED (6) pulzuje žlutě.

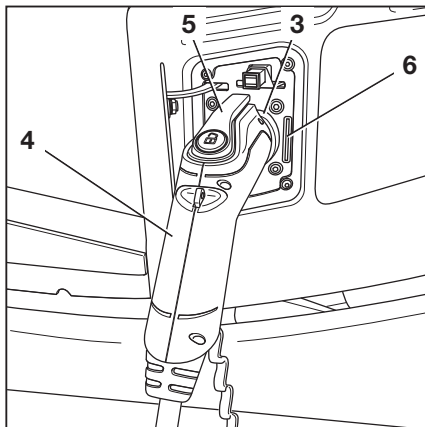

Zároveň se na indikační a řídicí jednotce zobrazí displej stavu nabití (7).

Pokud se displej stavu nabití (7) nezobrazí nebo se kontrolka LED (6) rozsvítí trvale červeně, jedná se o chybu. Je možné, že zásuvka nabíječky (3) nerozpozná zástrčku vozíku (4).

- V takovém případě vytáhněte zástrčku vozíku (4) a znovu ji připojte.

Pokud běží proces nabíjení, displej stavu nabití (7) svítí zeleně.

Pokud proces nabíjení neběží, displej stavu nabití (7) bliká šedě.

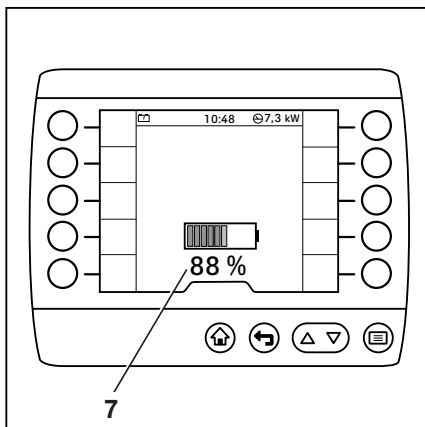





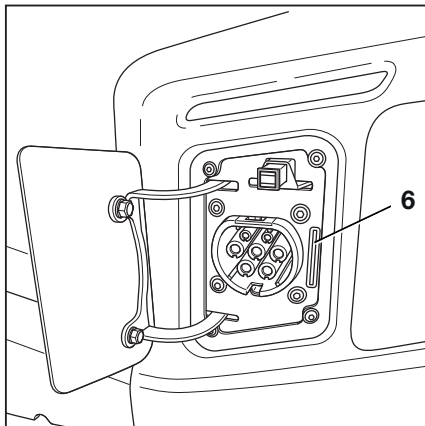



Displej stavu nabití na zásuvce nabíječky ▷

Kontrolka LED (6) na zásuvce nabíječky používá různě barevné blikající kódy, kterými signalizuje aktuální stav procesu nabíjení. Odstraňování poruch smí provést pouze autorizované servisní středisko.



Můžete se setkat s následujícími blikajícími kódy:

Stav	Blikající kód
Hlavní fáze nabíjení aktivní.	 Žlutá
Fáze spuštění/detekce napětí baterie	 Žlutá
Dobíjecí fáze aktivní (olověná baterie)	 Žlutá
Baterie téměř plně nabitá (lithium-iontová baterie). Zbytkové nabití se sníženým proudem	 Žlutá/zelená
Plně nabitá baterie.	 Zelená
Postupné nabíjení (pouze pro olovené baterie)	 Zelená
Spuštění hlubokého vybití možné (stiskněte tlačítko po dobu 2 s)	 Červená
Porucha (např. vadné síťové připojení nebo baterie, vnitřní závada). Nabíjení není možné.	 Červená
Porucha bez vypnutí. Nabíjení pokračuje sníženým výkonem.	 Žlutá/červená

Palubní nabíječka

Stav	Blikající kód
Proces nabíjení byl přerušen nebo není přítomno žádné systémové napětí.	○
Přehřátí připojené baterie	 Žlutá/červená
Počkejte na opětovné spuštění po výpadku napájení	–
Legenda: ○ → Kontrolka LED vypnutá ● → Kontrolka LED svítí ● → Kontrolka LED bliká ● → Kontrolka LED pulzuje ● ● → Střídavé pulzování	

Poznání stavu nabíjení podle koncových světel

Pokud chcete, může být proces nabíjení signalizován také blikajícím signálem vydávaným koncovými LED světly na vozíku.

Jednotlivé diody LED v koncových světlech začnou blikat, zhasnou a znovu se rozblíkají, jedna po druhé, z jedné strany na druhou. Tento světelný signál je zobrazen po celou dobu trvání procesu nabíjení.

Až do stavu nabití 50 % začínají blikat pouze diody LED v levém koncovém světle. Čím méně diod LED bliká, tím nižší je stav nabití.

Jakmile stav nabití překročí 50 %, začnou blikat také diody LED v pravém koncovém světle. Čím více diod LED bliká, tím vyšší je stav nabití.

- Ohledně této záležitosti kontaktujte autorizované servisní středisko.

Konec procesu nabíjení

Když je baterie plně nabitá, nabíječka baterie automaticky zastaví proces nabíjení. Displej stavu nabití (7) na indikační a řídicí jednotce vozíku ukazuje 100%.

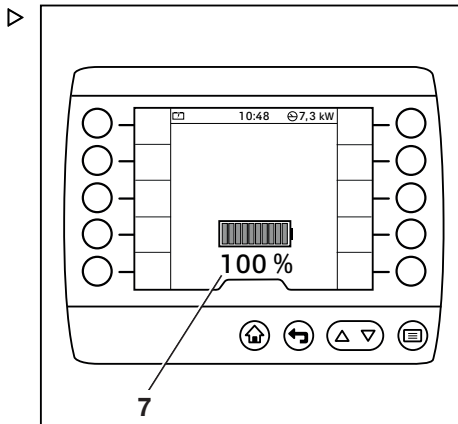

- Chcete-li odpojit nabíjecí kabel, stiskněte a podržte tlačítko nabíjení (8) na zástrčce vozíku.

Zároveň dojde k otevření zámku zástrčky vozíku.

- Vytáhněte zástrčku vozíku ze zásuvky nabíječky.
- Vytáhněte nabíjecí kabel ze zásuvky CEE 16 A a nasadte ochranný kryt.
- Umístěte nabíjecí kabel do úložné schránky na protizávaží.
- Zavřete víko zásuvky nabíječky.

Proces nabíjení lze kdykoli zastavit ručně. Viz následující část nazvaná "Ruční zastavení procesu nabíjení".

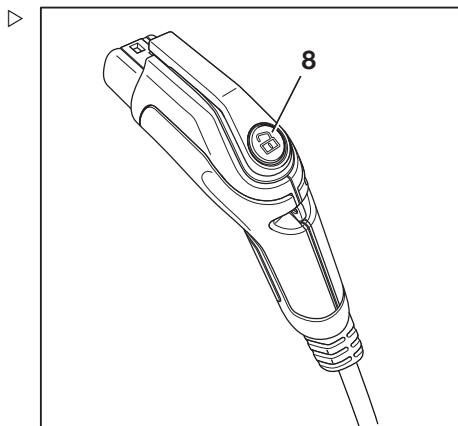

Palubní nabíječka

Ruční zastavení procesu nabíjení

- Krátce stiskněte tlačítko nabíjení (8) na zástrčce vozíku. ▷

Displej stavu nabití na indikační a řídicí jednotce zhasne. Síťovou zástrčku lze nyní odpojit.

- Pokud je potřeba proces nabíjení znovu spustit, vytáhněte zástrčku vozíku a přibližně za 2 sekundy ji znovu připojte.

Nabíječka zahájí nový proces nabíjení.



UPOZORNĚNÍ

Před spuštěním nového procesu nabíjení budete muset počkat až 60 sekund.

Nabíjení pomocí čerpadla cirkulace elektrolytu

Vestavěnou nabíječku lze volitelně vybavit čerpadlem cirkulace elektrolytu. Kvůli upravení křivky charakteristiky nabíjení příslušného typu baterie musí toto čerpadlo nainstalovat autorizované servisní středisko, které toto čerpadlo nakonfiguruje v nabíječce baterie.

Použití čerpadla cirkulace elektrolytu snižuje čas nabíjení olovené baterie a umožňuje příležitostné dobíjení.

Pokud je vozík vybaven čerpadlem cirkulace elektrolytu, vždy musí být použita baterie určená pro recirkulaci elektrolytu. Bez protitlaku z baterie může dojít k poškození čerpadla. Nabíječ detekuje chybu, jakmile během procesu čerpání klesne tlak.

Je-li detekován defekt v čerpadle cirkulace elektrolytu nebo vzduchovém vedení, nabíječka baterie pokračuje v nabíjení ve standardním programu nabíjení bez čerpadla cirkulace elektrolytu. Kontrolka LED na zásuvce nabíječky bliká žlutě/červeně. Signalizuje to poruchu.



UPOZORNĚNÍ

Čerpadlo cirkulace elektrolytu se zapíná pouze v pravidelných intervalech, aby se promíchal elektrolyt v baterii.

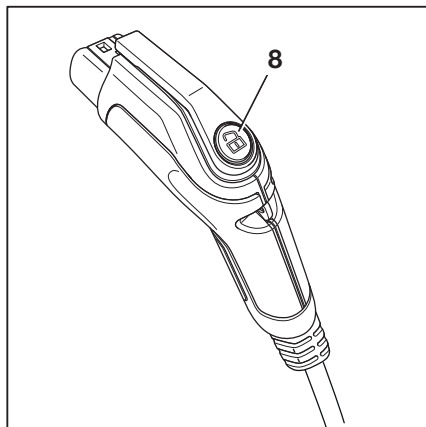

Čištění

Vestavěnou nabíječku pravidelně kontrolujte z hlediska znečištění, zejména v oblasti ventilátorů.

Pokud se na nabíječce baterie nahromadí výrazné znečištění, může být narušeno chlazení. Může být narušena také izolace podvozku vozíku.

- Odstraňte znečištění vlhkým hadříkem. Na výrazné znečištění použijte měkký kartáček nebo měkký štětec.

Nabíjení hluboce vybité olověné baterie



UPOZORNĚNÍ

Vadná baterie může být nesprávně identifikována jako hluboce vybitá baterie, pokud například došlo ke zkratu článku nebo jiné chybě. Pokud je v takovém případě spuštěn proces nabíjení, zbývající články baterie mohou být přetíženy. Před manuálním spuštěním procesu nabíjení musíte proto změřit napětí všech článků v baterii a porovnat je z hlediska jakýchkoli nesrovnalostí. Pokud je napětí jednoho článku výrazně nižší než ostatních článků, baterie je pravděpodobně vadná. Proces nabíjení nesmí být spuštěn. Navíc musí být zkontrolováno plnicí množství kyseliny v článcích a v případě potřeby musí být doplněna podle pokynů výrobce. Z tohoto důvodu musí být autorizované servisní středisko vždy upozorněno, pokud dojde k hlubokému vybití baterie.

Pokud má připojená baterie napětí článku v rozmezí 1,0 až 1,6 V, je považována za hluboce vybitou.

Nabíječka baterie to signalizuje prostřední blikajícího červeného displeje po připojení síťové zástrčky. Proces nabíjení se nespustí automaticky.

Palubní nabíječka

- Chcete-li spustit proces nabíjení, stiskněte a podržte 2 sekundy tlačítko nabíjení (8) na zástrčce vozíku.

Kvůli opatrnému nabíjení baterie nabíječka baterie spustí speciální křivku charakteristiky nabíjení. Plné nabití v tomto stavu trvá déle než běžný proces nabíjení. Řidič musí v pravidelných intervalech (alespoň každých 30 minut) monitorovat proces nabíjení. Pokud se baterie nadměrně zahřeje nebo generuje velké množství plynu (silný sírový zápach), řidič musí proces nabíjení okamžitě zrušit. V takovém případě je baterie pravděpodobně vadná.

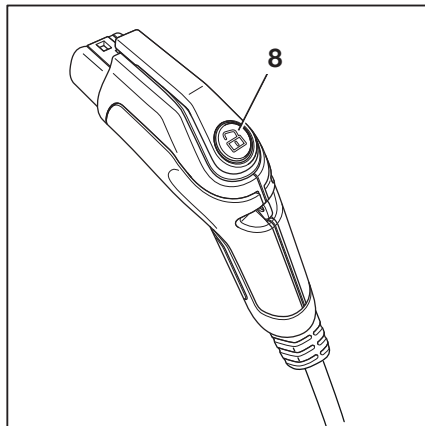

Kompatibilní baterie

⚠ NEBEZPEČÍ

Riziko požáru a výbuchu!

Pokud je použita neschválená nebo vadná baterie, může docházet k přetížení a také nadměrným emisím plynů a přehřívání baterie.

- Používejte pouze neporušené baterie schválené společností STILL.

⚠ POZOR

Nebezpečí poškození součástí.

Pokud používáte jiné než zde uvedené baterie, není možné zaručit, že baterie nezpůsobí škody a budou se nabíjet správně.

- Používejte pouze zde uvedené baterie.

Kromě vlastních lithium-iontových baterií STILL mohou být používány pouze následující baterie:

Výrobce	Označení	Kapacita ¹⁾
Vše ²⁾	Baterie PzS, TCSM s elektrolytem	< 1 700 Ah (48 V)
Exide	Gelová baterie TCSM	< 1 400 Ah (48 V)
Exide	Sonnenschein PzV (gelová) ³⁾	< 1 400 Ah (48 V)
Hawker	Evolution PzV (gelová) ³⁾	< 1 400 Ah (48 V)

Pouze zde uvedené baterie byly testovány.

¹⁾ Aby bylo dosaženo plné životnosti baterie, doporučujeme udržovat minimální nabíjecí

proud 0,1 C (0,12 C pro gelové baterie). Výsledkem bude maximální kapacita baterie. Pokud jsou dlouhodobě nabíjeny větší než předepsané baterie, může dojít k poškození baterií nebo se nemusí plně nabít. Uvedené hodnoty platí pro maximální nabíjecí proud 170 A. Pokud je maximální nabíjecí proud omezen vozíkem na nižší hodnotu, jsou poskytovány odpovídající nižší hodnoty.

2) Zavedená křivka charakteristiky nabíjení je schválená následujícími výrobci baterií:

- Hoppeke
- Hawker
- MIDAC
- TAB
- Exide

3) Gelové baterie se nabíjí pouze v souladu se standardní křivkou charakteristiky (IU1a).

– V případě pochybností se obraťte na autorizované servisní středisko.

Údaje o výkonu

Vstup

Napětí sítě	400 V AC
Frekvence sítě	45 až 65 Hz
Maximální spotřeba elektrické energie	10,7 kW
Maximální odběr proudu	15,5 A

Výstup

Maximální výstupní výkon	10 kW
Maximální nabíjecí proud	170 A
Výstupní napětí	24 až 64 V DC
Jmenovité napětí	48 V DC



UPOZORNĚNÍ

Od okolní teploty 40 °C sníží vestavěná nabíječka výkon nabíjení.

Manipulace s olověnou baterií

Manipulace s olověnou baterií

Bezpečnostní předpisy pro manipulaci s baterií

- Zřizování a provoz nabíjecích stanic musí být v souladu s příslušnými národními předpisy platnými v zemi použití.



⚠ POZOR

Nebezpečí poškození nabíječky baterie!

Nesprávné zapojení nebo nesprávný provoz nabíjecí stanice či nabíječky baterie může způsobit poškození součástí.

- Při nabíjení se řiďte návodem k obsluze nabíjecí stanice, nabíječky baterie a baterie.

- Při údržbě, nabíjení a výměně baterií dodržujte následující bezpečnostní předpisy.

Pracovníci údržby

Nabíjení, údržbu a výměnu baterií smí provádět pouze řádně vyškolení pracovníci v souladu s pokyny stanovenými výrobcem baterie, nabíječky baterie a průmyslového vozíku.

- Dodržujte manipulační pokyny pro baterii a návod k použití nabíjecího zařízení.
- Při údržbě, nabíjení a výměně baterií dodržujte následující bezpečnostní předpisy.



⚠ VÝSTRAHA

Nebezpečí pohmoždění/skřípnutí!

Baterie je velmi těžká. Pokud dojde k zachycení nějaké části těla pod baterií, hrozí riziko vážného zranění.

Dojde-li ke zaklínění jakékoli části těla mezi zavřenými dvířky baterie a hranou podvozku, hrozí nebezpečí poranění.

- Při výměně baterie vždy používejte ochrannou obuv.
- Dvířka bateriového prostoru zavírejte pouze tehdy, není-li mezi dvířky bateriového prostoru a okrajem podvozku žádná část těla.

Baterie musí být vyměněna pouze podle pokynů v tomto návodu k obsluze.

- Při výměně a údržbě baterie dodržujte pokyny výrobce pro údržbu baterii a nabíječky baterie.

Opatření protipožární ochrany

⚠ NEBEZPEČÍ

Nebezpečí výbuchu, pokud není baterie vysunutá!

Pokud je vozík vybaven elektrickým nosičem baterie (varianta na přání), platí následující:

Nosič baterie zmenšuje prostor mezi baterií a krytem baterie. Olověné baterie produkují během nabíjení výbušný kyslíko-vodíkový plyn. Z vozíku musí být odstraněno dostatečné množství tohoto plynu. Tento plyn lze odstranit, pouze pokud je baterie zcela vysunuta po celý proces nabíjení. Nabíjení olověné baterie ve vozíku není povoleno.

- Při nabíjení baterii zcela vysuňte.



⚠ NEBEZPEČÍ

Nebezpečí výbuchu z důvodu výskytu hořlavých plynů!

Během nabíjení uvolňuje baterie směs kyslíku a vodíku (kyslíko-vodíkový plyn). Tato plynová směs je výbušná a nesmí být zapálena.

Ve vzdálenosti do 2 m od nabíječky baterie a průmyslového vozíku zaparkovaného pro potřeby nabíjení se nesmí nacházet žádné hořlavé materiály ani provozní látky vytvářející jiskry.

- Při práci s bateriemi přijměte následující bezpečnostní opatření.
- Nemanipulujte s otevřeným ohněm a nekuřte.
- Zajistěte na pracovišti řádné odvětrávání.
- Před dobíjením odpojte zástrčku baterie a před odpojením se ujistěte, že jsou průmyslový vozík a nabíječka baterie vypnuty.
- Dvířka baterie musí zůstat při nabíjení otevřená.
- Odkryjte povrch článků baterie.
- Na baterii nepokládejte žádné kovové předměty.
- Veškeré ochranné konstrukční prvky zcela otevřete (např. kabinu s látkovým potahem).
- Mějte připraven hasicí přístroj.

Manipulace s olověnou baterií

Hmotnost a rozměry baterie

▲ NEBEZPEČÍ

Nebezpečí převrácení kvůli změně hmotnosti baterie!

Hmotnost a rozměry baterie mají vliv na stabilitu průmyslového vozíku. Při výměně baterie nesmí být měněny hmotnostní poměry. Hmotnost baterie musí být v rozsahu uvedeném na tovarním štítku.

- Přídavná stabilizující závaží není dovoleno snímat ani měnit jejich polohu.
- Poznamenejte si hmotnost baterie.

Provádění údržby baterie

Víčka článků baterie je nutné udržovat suchá a čistá.

Svorky a očka musí být čistá, lehce pokrytá mazivem na baterie a těsně utažená.

- Rozlitou akumulátorovou kyselinu ihned neutralizujte.
- Dodržujte bezpečnostní předpisy pro manipulaci s bateriovou kyselinou; viz kapitola "Bateriová kyselina".

Poškození kabelů a zástrček baterie



▲ POZOR

Pokud jsou kabely poškozeny, hrozí nebezpečí zkratu.

Při zavírání dveří bateriového prostoru nepřiskřípněte kabel baterie.

- Zkontrolujte, zda není kabel baterie poškozený.
- Při vyjímání a opětovné montáži baterie zajistěte, aby nebyly kabely baterie poškozeny.
- Kabel baterie se nesmí dostat do kontaktu s dvířky bateriového prostoru.

⚠ POZOR

Možné poškození zástrčky baterie!

Pokud je zástrčka baterie odpojena nebo připojena, když je zámek zapalování zapnutý nebo nabíječka baterie pod zatížením, u zástrčky baterie vznikne elektrický oblouk nebo jiskra. Což může způsobit opotřebení kontaktů a značně zkrátit jejich životnost.

- Před odpojením nebo připojením zástrčky baterie vypněte zámek zapalování nebo nabíječku baterie.
- Neodpojujte zástrčku baterie pod zatížením kromě nouzových případů.

Větrací otvor

Větrací otvory mezi krytem baterie a podvozkem se používají k nucenému vzduchovému chlazení bateriového prostoru.

- Nezakrývejte větrací otvory.
- Pokud je kryt akumulátoru deformovaný, obraťte se na autorizované servisní středisko.

Údržba baterie**⚠ NEBEZPEČÍ**

Nebezpečí poranění končetin a ohrožení života!

- Dodržujte pokyny v kapitole nazvané "Bezpečnostní předpisy pro manipulaci s baterií".

⚠ VÝSTRAHA

Bateriová kyselina je toxická a žíravá!

- Dodržujte bezpečnostní předpisy v kapitole nazvané "Bateriová kyselina".

**UPOZORNĚNÍ**

Údržbu baterie provádějte podle návodu k obsluze od výrobce baterie. Dodržujte také pokyny uvedené v návodu k obsluze nabíječky baterie. Platí pouze pokyny, které jste obdrželi spolu s nabíječkou baterií. Pokud některý z uvedených návodů chybí, vyžádejte si jej u prodejce.

Manipulace s olověnou baterií

Údržba baterie se skládá z následujících kroků:

- Kontrola stavu baterie, hladiny a hustoty kyseliny
- Kontrola stavu nabití baterie
- Nabíjení olověné baterie
- Vyrovnávací nabíjení pro zachování kapacity baterie

Kontrola stavu baterie, hladiny a hustoty kyseliny



⚠ VÝSTRAHA

Elektrolyt (zředěná kyselina sírová) je jedovatý a žíravý!



- Dodržujte bezpečnostní předpisy pro manipulaci s bateriovou kyselinou; viz kapitola "Bateriová kyselina".
- Noste osobní ochranné vybavení (gumové rukavice, zástěru a ochranné brýle).
- Rozlitou bateriovou kyselinu okamžitě spláchněte větším množstvím vody!

⚠ POZOR

Nebezpečí poškození!

- Přečtěte si informace v návodu k obsluze baterie.

- Vyměňte baterii z vozíku.
- Zkontrolujte, zda baterie nemá prasklou skříňku, zvednuté destičky a zda z ní neuniká kyselina.
- Vadné baterie nechejte opravit v autorizovaném servisním středisku.
- Otevřete uzávěr plnicího otvoru (1) a zkontrolujte hladinu kyseliny.

U baterií se "zátkami článků s klecí" musí kapalina sahat na spodní okraj klece.

U baterií bez "zátek článků s klecí" musí kapalina dosahovat výšky přibližně 10–15 mm nad olověnými destičkami.

- Pokud je hladina kapaliny příliš nízká, doplňte pouze destilovanou vodu.
- Vyčistěte kryty článků baterie a v případě potřeby je osušte.
- Zoxidované svorky baterie očistěte a namažte je mazivem neobsahujícím kyselinu.
- Utáhněte pólové spojky baterie (2) na moment 22–25 Nm (v závislosti na velikosti šroubů svorek).
- Zkontrolujte hustotu kyseliny pomocí acidimetru.

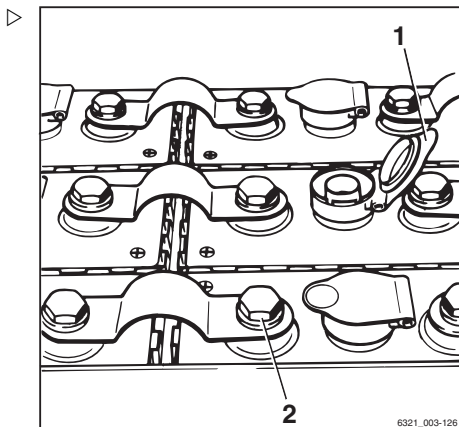

6321_003-126

Manipulace s olověnou baterií

Po nabití musí být hustota kyseliny mezi 1,28 až 1,33 kg/l.

U vybité baterie nesmí být hustota kyseliny **nižší** než 1,14 kg/l.



UPOZORNĚNÍ

Požadovaná hustota kyseliny po nabíjení se může lišit v závislosti na výrobcí. Dodržujte návod k obsluze použité baterie. Budete-li mít jakékoli dotazy, obraťte se na autorizované servisní středisko.

Kontrola stavu nabití baterie a kalibrace ukazatele stavu nabití baterie

POZOR

Hluboké vybití zkracuje životnost baterie.

Hluboké vybití začíná, když je displej nabití baterie červený (3) (0 % dostupné kapacity baterie, tj. přibližně 20 % jmenovité kapacity).

- Hlubokému vybití je nutné předcházet (viz část nazvaná "Vyrovňovací nabíjení jako prevence hlubokého vybití baterie").
- Okamžitě přestaňte s vozíkem pracovat.
- Baterii okamžitě nabijte.
- Nenechávejte baterie ve vybitém ani částečně vybitém stavu.

Důležitou funkcí ukazatele stavu nabití baterie je ochránit baterii před hlubokým vybitím. Ukazatel stavu nabití baterie ukazuje přibližný stav nabití baterie. Přesnost zobrazení se zvyšuje s tím, jak se baterie postupně vybíjí.

- Aktivujte parkovací brzdu.
- Zapněte vozík.
- Odečtěte stav nabití na displeji indikační a řídicí jednotky.
- Nabijte vybitou nebo částečně vybitou baterii.

Význam barev na displeji



UPOZORNĚNÍ

Náhla změna zobrazení stavu nabití neindikuje závadu. Ukazatel stavu nabití baterie umožňuje řidiči zjistit jakékoli počínající poškození baterie. Pokud se prudké změny zobrazení začnou objevovat častěji, nechte baterii a proces nabíjení zkontrolovat v autorizovaném servisním středisku.

- 1 Zelená:
Baterie je dostatečně nabitá.
- 2 Žlutá:
Baterii co nejdříve dobijte.
- 3 Červená:
Ukončete práci. Baterii okamžitě nabijte.
Hrozí hluboké vybití baterie.

Ukazatel stavu nabití baterie má ochrannou funkci, která zabraňuje ovlivnění zobrazeného stavu nabití. Stav nabití silně vybité baterie (zbytkové nabití < 30 %) se na displeji neaktualizuje, dokud ukazatel stavu nabití baterie nedetekuje plně nabitou baterii.

- Nikdy nepoužívejte baterie ve stavu plného vybití.

Jakmile ukazatel stavu nabití baterie zjistí, že připojená baterie byla plně nabitá nebo byla připojena nová baterie, displej se aktualizuje.

Pokud stav nabití klesne na výrazně nižší hodnotu ihned po zahájení používání, znamená to problém s baterií nebo chybu nabíjení.

- V případě potřeby se obraťte na autorizované servisní středisko.

Kalibrace ukazatele stavu nabití baterie



Po výměně baterie může být vybití nově vložené baterie vypočítáno a zobrazeno nesprávně z důvodu odlišného stárnutí nebo vybití.

K tomu může dojít i při použití stejných typů baterií. Oprávnění k přístupu pro vedoucího vozového parku proto umožňuje kalibrovat ukazatel stavu nabití baterie na nově vloženou baterii. Uložená historie nabíjení baterie se poté vymaže na indikační a řídicí jednotce.

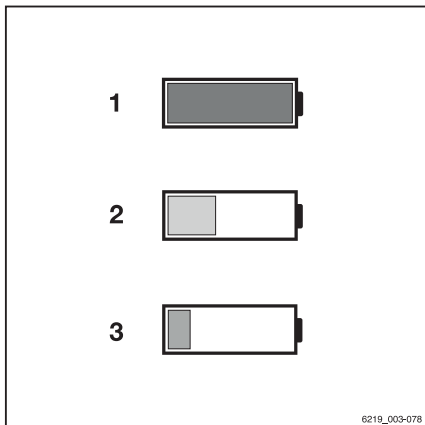
- Aktivujte "Oprávnění k přístupu pro vedoucího vozového parku".



Manipulace s olověnou baterií

- Stiskněte tlačítko .
- Stiskněte softwarové tlačítko .
- Stiskněte softwarové tlačítko Nastavení vozíku . ▷

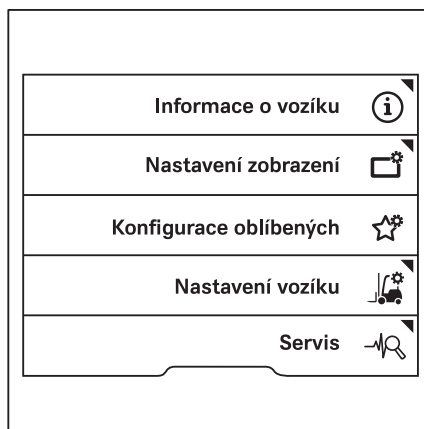

- Stiskněte softwarové tlačítko Baterie. ▷

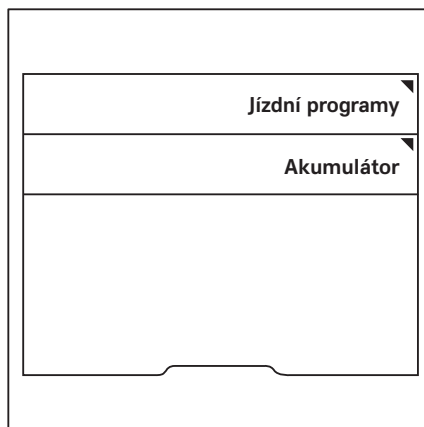

- Stiskněte softwarové tlačítko Kalibrovat indikaci vybití baterie.

Po provedení pokynu se zobrazí zpráva Kalibrace úspěšná nebo Kalibrace se nezdařila.

- Pokud se kalibrace nezdařila, zkuste to znovu.
- Pokud se kalibrace nezdaří opakovaně, obraťte se na autorizované servisní středisko.



Nabíjení olověné baterie



⚠ NEBEZPEČÍ

Při nabíjení vznikají výbušné plyny.

Kyslíko-vodíkový plyn vznikající během nabíjení je obvykle bez zápachu. Ze starších baterií může unikat sirný zápach způsobený znečištěním.

- Zajistěte na pracovišti řádné odvětrávání.
- U vozíků s kabinou (včetně kabin s látkovým potahem) zajistěte odpovídající větrání kabiny (varianta na přání).

⚠ NEBEZPEČÍ

Nebezpečí výbuchu způsobeného starými bateriemi!

Staré a nedostatečně udržované baterie mohou způsobit nadměrné emise plynů a nadměrné zahřívání během nabíjení.

Hromadění většího množství výbušného plynu může vést k výbuchu.

- Pokud je zjištěno větší hromadění tepla nebo sirného zápachu, okamžitě zastavte proces nabíjení.
- Zajistěte dostatečné odvětrávání.
- Informujte autorizované servisní středisko, aby mohlo posoudit stav baterie.

Manipulace s olověnou baterií

⚠ NEBEZPEČÍ

Hrozí nebezpečí poškození, zkratu a výbuchu!

- Na baterii nepokládejte žádné kovové předměty nebo nástroje.
- Nemanipulujte s otevřeným ohněm.
- Nekuřte.

⚠ VÝSTRAHA

Bateriová kyselina je toxická a žíravá!

- Dodržujte bezpečnostní předpisy v kapitole nazvané "Bateriová kyselina".



⚠ POZOR

Nebezpečí poškození nabíječky baterie.

Nesprávné zapojení nebo nesprávný provoz nabíjecí stanice či nabíječky baterie může způsobit poškození součástí.

- Při nabíjení se řiďte návodem k obsluze nabíjecí stanice, nabíječky baterie a baterie.

⚠ POZOR

Možné poškození zástrčky baterie.

Pokud odpojíte zástrčku baterie se zapnutým vozíkem (při zatížení), vznikne elektrický oblouk. Ten může způsobit opotřebení kontaktů, které značně zkracuje jejich životnost.

- Před odpojením zástrčky baterie vypněte zapalování vozíku.
- Neodpojujte zástrčky baterie při zapnutém vozíku kromě nouzových případů.

⚠ POZOR

Nebezpečí poškození součástí.

Poškození a znečištění zástrčky baterie nebo zásuvky na nabíječe baterie může vést k předčasnému opotřebení protikusu.

- Před každým procesem nabíjení zkontrolujte obě strany sestavy pro připojení mezi nabíječkou baterie a baterií z hlediska poškození a znečištění.
- Okamžitě odstraňte znečištění.
- **Nepokračujte** v používání poškozené sestavy pro připojení. Zajistěte opravu sestavy pro připojení v autorizovaném servisním středisku.

i UPOZORNĚNÍ

Společnost STILL doporučuje vždy používat pro sestavu pro připojení mezi nabíječkou baterie a baterií součásti (zástrčku a zásuvku) od stejného výrobce. Použití součástí od různých výrobců může způsobit zvýšené opotřebení v důsledku různých tolerancí tvaru a geometrie součástí.

- Vozík bezpečně zaparkujte.
- Zajistěte na pracovišti řádné odvětrávání.
- Zkontrolujte, zda jsou vnější větrací otvory na vozíku volné a zda nejsou ucpané.
- Veškeré ochranné konstrukční prvky zcela otevřete (např. kabinu s látkovým potahem).
- Otevřete úplně dvířka bateriového prostoru.
- Odpojte zástrčku baterie.
- Na baterii nepokládejte žádné kovové předměty nebo nástroje.
- Nemanipulujte s otevřeným ohněm. Nekuřte.
- Zkontrolujte, zda nejsou kabely baterie poškozeny. V případě potřeby nechte kabely baterie vyměnit v autorizovaném servisním středisku.
- Zapojte zástrčku baterie do zásuvky nabíječky baterie.
- Upravte nastavení nabíječky baterie na kapacitu dané olověné baterie.
- Spusťte nabíječku baterie.

i UPOZORNĚNÍ

Dodržujte pokyny v návodu k obsluze baterie a nabíječky baterie.

**⚠ NEBEZPEČÍ****Nebezpečí výbuchu!**

Aby bylo zajištěno dostatečné větrání, musí být během procesu nabíjení dvířka baterie zajištěna v nabíjecí poloze pomocí držáku.

Manipulace s olověnou baterií

Dvířka bateriového prostoru lze zajistit v otevřené poloze pomocí držáku.

- Vytáhněte držák (1) směrem nahoru a ven z oka podpěry (2) na dvířkách bateriového prostoru.
- Otočte držák (1) směrem ven proti směru hodinových ručiček.
- Zatlačte držák (1) dolů a zacvakněte jej do oka podpěry (3) na vozíku.

Dvířka bateriového prostoru se zajistí v mírně otevřené poloze.

Po dokončení nabíjení

⚠ POZOR

Nebezpečí poškození součástí!

- Před odpojením nabíjecího kabelu vypněte nabíječku baterie.
- Vypněte nabíječku baterií.
- Otočte držák (1) zpět do polohy a zajistěte jej do oka podpěry (2) na dvířkách bateriového prostoru.
- Otevřete dvířka bateriového prostoru a zajistěte je v otevřené poloze.
- Odpojte zástrčku baterie od zásuvky nabíječky baterie.
- Připojte zástrčku baterie k vozíku.



⚠ NEBEZPEČÍ

Nebezpečí výbuchu!

Připojovací sestavy odpojujte, pouze pokud je vypnutý vozík a nabíječka baterie.



⚠ POZOR

Pokud jsou kabely poškozeny, hrozí nebezpečí zkratu.

Při zavírání dvířek bateriového prostoru nepřiskřípněte kabel baterie.

- Kabel baterie se nesmí dostat do kontaktu s dvířky bateriového prostoru.

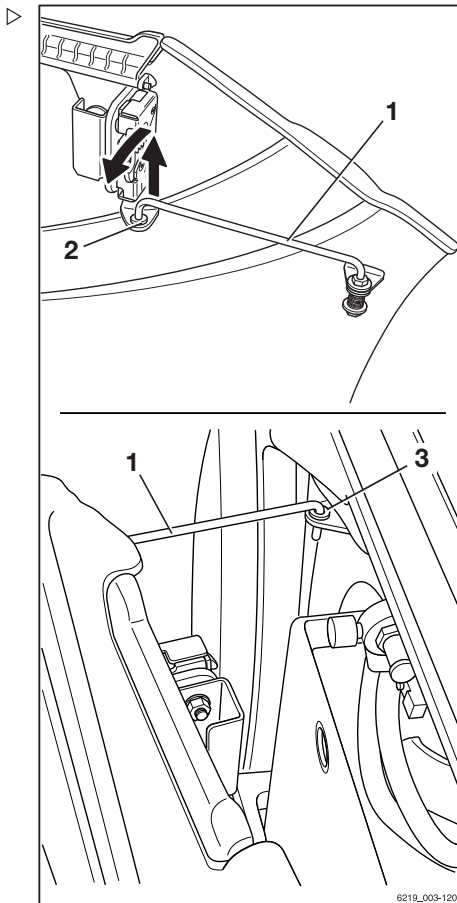

- Zavřete dvířka bateriového prostoru. Přitom zkontrolujte, zda se žádné kabely neskříply mezi podvozek a dvířka bateriového prostoru. ▷

Dvířka bateriového prostoru musí být zajištěna na místě.

Vozík je vybaven spínačem dveřního kontaktu pro dvířka bateriového prostoru. Pokud nejsou dvířka bateriového prostoru zcela zavřená, na displeji indikační a řídicí jednotky se zobrazí hlášení Zavřete dvířka bateriového prostoru. Vozík se nebude pohybovat.

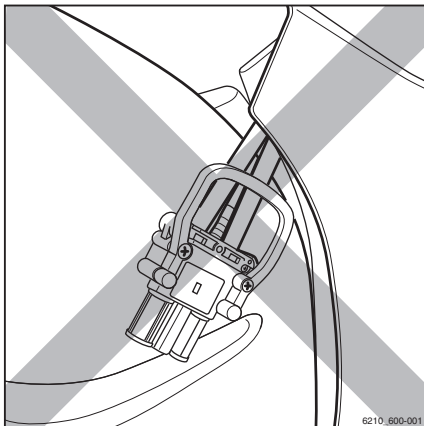

Vyrovnávací nabíjení pro zachování kapacity baterie

Vyrovnávací nabíjení zaručuje opětovné rovnoměrné nabití nerovnoměrně nabitých článků baterie. Zachovává se tak životnost a kapacita baterie.

Vyrovnávací nabíjení musí být provedeno v souladu s pokyny výrobce baterie několikrát měsíčně po normálním procesu nabíjení.



UPOZORNĚNÍ

V závislosti na použité nabíječce baterie by vyrovnávací nabíjení nemělo být zahájeno dříve než po 24 hodinách po nabití. Proto je ideálním obdobím pro vyrovnávací nabíjení doba, kdy nepracují žádné směny, například o víkend.

- Dodržujte pokyny uvedené v návodu k obsluze nabíječky baterie týkající se provádění vyrovnávacího nabíjení.

Zahájení vyrovnávacího nabíjení

- Dobjíjte baterii.
- Po dokončení nabíjení, ponechte baterii v nabíječce.

Nabíječka baterie zůstane zapnutá. V závislosti na typu nabíječky baterie začíná

Manipulace s olověnou baterií

vyrovnávací nabíjení 6 až 24 hodin po skončení vlastního procesu nabíjení. Vyrovnávací nabíjení může trvat až 2 hodiny.

- Viz návod k obsluze od výrobce nabíječky.

Ukončení vyrovnávací nabíjení

Vyrovnávací nabíjení se ukončí automaticky. Pokud je baterie potřebná během tohoto procesu, můžete přerušit vyrovnávací nabíjení stisknutím "tlačítka zastavení" na nabíječe baterie.

- Viz návod k obsluze od výrobce nabíječky.

POZOR

Hrozí poškození sestavy pro připojení!

Pokud nabíjecí kabel odpojíte, když je nabíječka baterie zapnutá, vznikne elektrický oblouk. Ten může způsobit opotřebení kontaktů, které značně zkracuje jejich životnost.

- Před odpojením nabíjecího kabelu vypněte nabíječku baterie.
- Vypněte nabíječku baterií.
- Odpojte zástrčku baterie od zásuvky pro nabíječku baterie.
- Zástrčku baterie zcela zasuňte do zásuvky na vozíku.

Kontrolka údržby baterie pro olověné baterie (varianta na přání)

Pokud je vozík vybaven kontrolkou údržby baterie (varianta na přání), je hladina elektrolytu v olověné baterii nepřetržitě sledována pomocí snímačů.

Pokud je hladina elektrolytu příliš nízká, na displeji indikační a řídicí jednotky se zobrazí hlášení **Kontrola hladiny elektrolytu v baterii**.

⚠ POZOR

Nebezpečí poškození olověné baterie!

Pokud je hladina elektrolytu v jednom nebo více člancích baterie příliš nízká, dojde k poškození a ztrátě výkonu olověné baterie.

- **Nepokračujte** v používání vozíku s touto baterií.
- Zkontrolujte hladinu elektrolytu a v případě potřeby ji doplňte, viz část "Kontrola stavu, hladiny elektrolytu a hustoty elektrolytu v baterii" v kapitole "Manipulace s baterií".

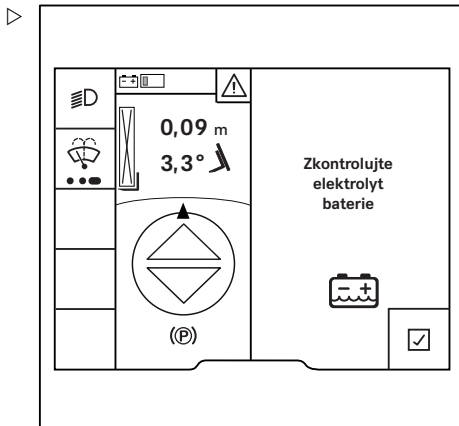

Pokud dojde k poruše snímače, zobrazí se hlášení **Sledování: elektrika**.

Nepokračujte v používání vozíku s touto baterií. Funkce jízdy a hydrauliky jsou deaktivovány.

- Vozík bezpečně zaparkujte.
- Jakékoli závady nechtej opravit v autorizovaném servisním středisku.

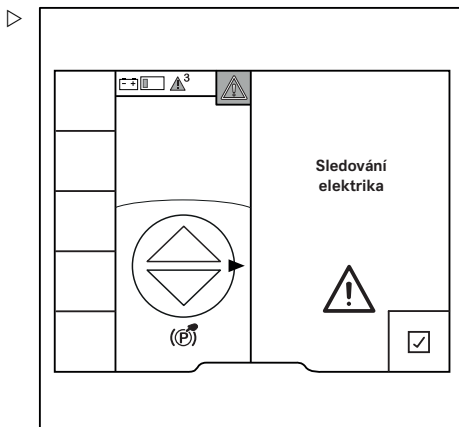

Manipulace s gelovou baterií

Obecné informace

Na rozdíl od olověných baterií jsou gelové baterie víceméně bezúdržbové. U gelových baterií není nutné doplňovat destilovanou vodu. Elektrolyt je v gelové formě a na rozdíl od běžných olověných baterií je nekapalný. Z tohoto důvodu také gelové baterie neprodukují během procesu nabíjení žádný kyslíko-vodíkový plyn.

Tyto výhody jsou však na úkor množství využitelné energie v baterii. Zatímco běžná olověná

Manipulace s gelovou baterií

baterie může využít 80 % energie obsažené v baterii, gelová baterie využívá pouze 60 %. Na druhou stranu je gelová baterie díky své konstrukci chráněna před hlubokým vybitím (podle normy DIN 43 539, část 5).

Označení

Gelové baterie jsou označeny zkratkou "PzV". Ta je uvedena na identifikačním štítku baterie.

Bezpečnostní předpisy pro manipulaci s baterií

- Pokud je nabíjecí stanice pro gelové baterie nastavena, dodržujte národní předpisy v zemích použití.

POZOR

Nebezpečí poškození nabíječky baterie!

Při nesprávném připojení nabíječky baterie nebo nesprávné manipulaci může dojít k poškození součástí.

- Při nabíjení se řiďte návodem k obsluze nabíjecí stanice, nabíječky baterie a baterie.

Požadavky na nabíječku

Gelové baterie vyžaduje vysokofrekvenční nabíječku. To znamená, že gelovou baterii nelze nabíjet nabíječkou pro běžné olověné baterie. Z tohoto důvodu má nabíjecí zásuvka gelové baterie speciální zelený rozlišovací kolík. Tento rozlišovací kolík zajišťuje, že sestavu pro připojení je možné vytvořit pouze pro nabíječku gelových baterií.

POZOR

Možné poškození gelové baterie!

Gelové baterie lze nabíjet pouze nabíječkami schválenými pro gelové baterie. Jiná nabíječka může baterii poškodit nebo zničit.

- **Nikdy** neodstraňujte, nevyměňujte ani neupravujte rozlišovací kolík v nabíjecí zásuvce baterie.
- Používejte pouze nabíječky schválené pro gelové baterie.

Pracovníci údržby

Pouze pracovníci vyškolení pro tento účel mohou:

- nabíjet baterii,
- vyměnit baterii.

Tento úkon musí být proveden podle pokynů výrobce baterie a výrobce nabíječky.

- Dodržujte návody k obsluze baterie a nabíječky vydané výrobcem.
- Při výměně a nabíjení baterie dodržujte následující bezpečnostní informace.

VÝSTRAHA

Nebezpečí pohmoždění/skřípnutí!

Baterie je velmi těžká. Pokud dojde k zachycení nějaké části těla pod baterií, hrozí riziko vážného zranění.

Dojde-li ke zaklínění jakékoli části těla mezi zavřenými dvířky baterie a hranou podvozku, hrozí nebezpečí poranění.

- Při výměně baterie vždy používejte ochrannou obuv.
- Dvířka bateriového prostoru zavírejte pouze tehdy, není-li mezi dvířky bateriového prostoru a okrajem podvozku žádná část těla.

- Baterie musí být vyměněna pouze podle pokynů v tomto návodu k obsluze.
- Při nabíjení a údržbě baterie dodržujte návody k obsluze baterie a nabíječky baterie vydané výrobcem.

Hmotnost a rozměry baterie

NEBEZPEČÍ

Nebezpečí převrácení kvůli změně hmotnosti baterie

Hmotnost a rozměry baterie mají vliv na stabilitu průmyslového vozíku. Při výměnách baterie nesmí být změněno rozvržení hmotnosti. Hmotnost baterie musí být v rozsahu uvedeném na továrním štítku.

- Přídavná stabilizující závaží není dovoleno snímat ani měnit jejich polohu.
- Poznamenejte si hmotnost baterie.

Manipulace s gelovou baterií

Poškození kabelů a zástrček baterie

POZOR

Pokud jsou kabely poškozeny, hrozí nebezpečí zkratu.

Při zavírání dvířek bateriového prostoru nepřiskřípněte kabel baterie.

- Zkontrolujte, zda není kabel baterie poškozený.
- Při vyjímání a opětovné montáži baterie zajistěte, aby nebyly kabely baterie poškozeny.
- Kabel baterie se nesmí dostat do kontaktu s dvířky bateriového prostoru.

POZOR

Možné poškození zástrčky baterie!

Pokud je zástrčka baterie odpojena nebo připojena, když je zámek zapalování zapnutý nebo nabíječka baterie pod zatížením, u zástrčky baterie vznikne elektrický oblouk nebo jiskra. Což může způsobit opotřebení kontaktů a značně zkrátit jejich životnost.

- Před odpojením nebo připojením zástrčky baterie vypněte zámek zapalování nebo nabíječku baterie.
- Neodpojujte zástrčku baterie pod zatížením kromě nouzových případů.

Nabíjení gelové baterie

Postup nabíjení je v zásadě stejný jako u olověné baterie. Nejsou však potřeba žádná ochranná opatření kvůli úniku kyslíko-vodíkového plynu.

- Bezpečně průmyslový vozík zaparkujte.
- Otevřete úplně dvířka bateriového prostoru.
- Odpojte zástrčku baterie.
- Na baterii nepokládejte žádné kovové předměty nebo nástroje.
- Zkontrolujte, zda nejsou kabely baterie poškozeny. V případě potřeby nechte kabely baterie vyměnit v autorizovaném servisním středisku.
- Připojte zásuvku baterie ke konektoru na nabíječce baterie.
- Upravte nastavení nabíječky baterie na kapacitu dané gelové baterie.
- Spusťte nabíječku baterie.



UPOZORNĚNÍ

Dodržujte pokyny v návodu k obsluze baterie a nabíječky baterie.

Po dokončení nabíjení

POZOR

Nebezpečí poškození součástí!

- Před odpojením nabíjecího kabelu vypněte nabíječku baterie.

- Vypněte nabíječku baterií.
- Odpojte konektor nabíječky baterie od zásuvky baterie.
- Připojte zásuvku baterie k průmyslovému vozíku.

POZOR

Pokud jsou kabely poškozeny, hrozí nebezpečí zkratu!

Při zavírání dvířek bateriového prostoru nepřiskřípněte kabel baterie.

- Kabel baterie se nesmí dostat do kontaktu s dvířky bateriového prostoru.

- Zavřete dvířka bateriového prostoru. Přitom zkontrolujte, zda se žádné kabely neskříply mezi podvozek a dvířka bateriového prostoru.

Dvířka bateriového prostoru musí být zajištěna na místě.

Vozík je vybaven spínačem dveřního kontaktu pro dvířka bateriového prostoru. Pokud nejsou dvířka bateriového prostoru zcela zavřená, na displeji indikační a řídicí jednotky se zobrazí hlášení Zavřete dvířka bateriového prostoru. Průmyslový vozík se nebude pohybovat.

Manipulace s lithium-iontovou baterií

Manipulace s lithium-iontovou baterií

Bezpečnostní předpisy pro manipulaci s lithium-iontovou baterií

První pomoc

VÝSTRAHA

Nebezpečí úrazu!

Unikající plyny mohou způsobit dýchací potíže.

Opatření vyžadovaná při úniku plynů či kapalin

- Okamžitě oblast vyvětrejte nebo vyjděte na čerstvý vzduch. V závažnějších případech okamžitě zavolejte doktora.

V případě kontaktu s pokožkou může dojít k jejímu podráždění.

- Důkladně umyjte pokožku mýdlem a vodou.

V případě kontaktu s očima může dojít k jejich podráždění.

- Okamžitě vypláchněte oči důkladně vodou. Vyplachujte je po dobu 15 minut, poté se poraďte s lékařem.

Pracovní údržby

Lithium-iontová baterie je prakticky bezúdržbová a může ji nabíjet sám řidič.

- Budete-li mít jakékoli dotazy, obraťte se na autorizované servisní středisko.
- Dodržujte manipulační pokyny pro baterii a návod k použití nabíjecího zařízení.
- Při údržbě, nabíjení a výměně baterií dodržujte následující bezpečnostní předpisy.

**⚠ VÝSTRAHA**

Nebezpečí pohmoždění/skřípnutí!

Baterie je velmi těžká. Pokud dojde k zachycení nějaké části těla pod baterií, hrozí riziko vážného zranění.

Pokud během zavírání dvířek bateriového prostoru dojde ke zaklínění částí těla mezi dvířky bateriového prostoru a okrajem podvozku, může dojít ke zranění.

- Při výměně baterie vždy používejte ochrannou obuv.
- Dvířka bateriového prostoru zavírejte pouze tehdy, není-li mezi dvířky bateriového prostoru a okrajem podvozku žádná část těla.

Baterie musí být vyměněna pouze podle pokynů v tomto návodu k obsluze.

- Při výměně a údržbě baterie dodržujte pokyny výrobce pro údržbu baterií a nabíječky baterie.

Opatření protipožární ochrany**⚠ NEBEZPEČÍ**

Hrozí nebezpečí poškození, zkratu a výbuchu!

- Na baterii nepokládejte žádné kovové předměty nebo nástroje.
- Nemanipulujte s otevřeným ohněm a nekuřte.

**⚠ NEBEZPEČÍ**

Zvýšené nebezpečí požáru!

Poškozené lithium-iontové baterie představují zvýšené nebezpečí požáru.

V případě požáru je nejlepším způsobem ochlazení baterie velké množství vody.

- Co nejrychleji evakuujte oblast požáru.
- V místě požáru zajistěte dostatečné větrání, protože vznikající spalovací plyny jsou při vdechnutí žíravé.
- O požáru lithium-iontových baterií informujte hasičský sbor.
- Řiďte se informacemi poskytnutými výrobcem baterie, týkající se postupu v případě požáru.

Manipulace s lithium-iontovou baterií

Hmotnost a rozměry baterie

▲ NEBEZPEČÍ

Nebezpečí převrácení kvůli změně hmotnosti baterie!

Hmotnost a rozměry baterie mají vliv na stabilitu vozíku. Při výměnách baterie nesmí být změněno rozvržení hmotnosti. Hmotnost baterie musí být v rozsahu uvedeném na továrním štítku.

- Přídavná stabilizující závaží není dovoleno snímat ani měnit jejich polohu.
- Dodržujte hmotnost baterie.

Obecné bezpečnostní předpisy pro lithium-iontové baterie

Pro používání lithium-iontových baterií obecně platí následující bezpečnostní předpisy.

- Dodržujte specifikace uvedené v bezpečnostních datových listech výrobce baterie.
- Chraňte baterii před mechanickým poškozením, aby se zabránilo vnitřnímu zkratu.
- I v případě toho nejmenšího poškození baterií je zlikvidujte v souladu s národními předpisy země, ve které jsou používány.
- Nevystavujte baterie přímo trvalým vysokým teplotám nebo zdrojům tepla, například přímému slunečnímu záření.
- Proškolení zaměstnance o správné manipulaci s lithium-iontovými bateriemi.

Obrázek lithiium-iontové baterie

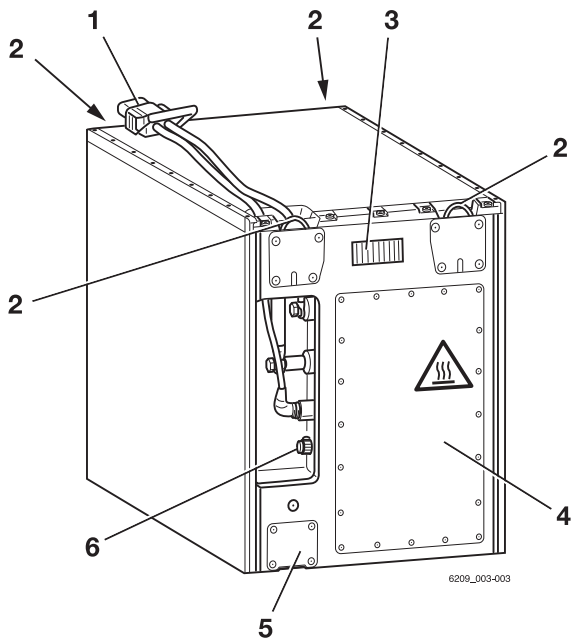

Ilustrativní obrázek

- 1 Zástrčka baterie
- 2 Závěsná oka
- 3 Displej

- 4 Technologické oddělení
- 5 Pojistný ventil
- 6 Diagnostický konektor

⚠ VÝSTRAHA

Nebezpečí nehody v důsledku oslabených závěsných ok.

Pokud se ohnutá závěsná oka narovnejí, ztratí svou tuhost. Závěsná oka poté již nejsou schopna vydržet hmotnost baterie. Baterie může vypadnout.

- **Nepokoušejte se** narovnat ohnutá závěsná oka.
- Ohnutá závěsná oka nechte vyměnit v autorizovaném servisním středisku.

UPOZORNĚNÍ

Při přechodu na lithiium-iontové baterie nechte v autorizovaném servisním středisku přizpůsobit elektroniku vozíku.

Manipulace s lithium-iontovou baterií

Speciální pokyny a opatření pro lithium-iontové baterie C-Line

⚠ NEBEZPEČÍ

Nebezpečí nehody v důsledku vypnutí baterie!

Lithium-iontová baterie C-Line se může za určitých okolností vypnout.

- Dodržujte pokyny a opatření v této části.
-
- Dodržujte pokyny v návodu k obsluze baterie a nabíječky baterie.

Použití

⚠ NEBEZPEČÍ

Nebezpečí nehody v důsledku vypnutí baterie, když je teplota příliš vysoká nebo příliš nízká!

Pokud není dodržen rozsah přípustné okolní teploty +5 °C...+45 °C, baterie se může automaticky vypnout.

Po automatickém vypnutí baterie se přeruší napájení pohonů. Vozík poté nebude zpomalován rekuperační brzdou.

- Chcete-li zabrzdit, aktivujte provozní brzdu.
-

Lithium-iontové baterie STILL C-Line jsou navrženy a zkonstruovány pro vnitřní použití. Rozsah okolní teploty musí být +5 °C...+45 °C. Pokud je teplota pod nebo nad tímto rozsahem, baterie se může za určitých okolností vypnout.

Funkčnost baterie je omezena, když okolní teplota klesne pod 5 °C. Lithium-iontová baterie C-Line nefunguje při teplotě pod 0 °C.

Baterii lze krátkou dobu používat v rozmezí 0 °C...+5 °C. Baterie se může v takové situaci automaticky vypnout.

- Používejte lithium-iontové baterie C-Line pouze v rozsahu povolené provozní teploty.

Jízda

NEBEZPEČÍ

Nebezpečí nehody v důsledku vypnutí baterie při jízdě ze svahu!

Pokud vozík jede ze svahu se sklonem $\geq 8\%$ rychlostí alespoň 16 km/h vzdálenost delší než 85 m a baterie má úroveň nabití $\geq 95\%$, baterie se může vypnout.

Po automatickém vypnutí baterie se přeruší napájení pohonů. Vozík poté nebude zpomalován rekuperační brzdou.

- Chcete-li zabrzdít, aktivujte provozní brzdu.

Vlastnosti rampy jsou omezeny použitím lithium-iontové baterie **C-Line**. Pokud vozík jede setrvačností a nevyžaduje kvůli jízdě ze svahu energii z baterie, baterie se během jízdy nabíjí hnací silou. Jízda ze svahu na dlouhé vzdálenosti při vysoké rychlosti jízdy a s vysokou úrovní nabití baterie může způsobit přebíjení baterie. Aby se baterie ochránila před přebíjením, automaticky se vypne. Tato skutečnost musí být zvážena v posouzení rizik provedeném provozovatelem a v každé směrnici společnosti, kterou provozovatel dodržuje.

Jízda do svahu na rampách je možná bez omezení. Baterie se nevypne.

Kombinace následujících faktorů může způsobit vypnutí baterie:

- Sklon $\geq 8\%$
- Ujetá vzdálenost $\geq 85\text{ m}$
- Stav nabití baterie $\geq 95\%$
- Rychlost jízdy $\geq 16\text{ km/h}$

Nabíjení



UPOZORNĚNÍ

*Lithium-iontovou baterii **C-Line** nelze nabíjet při okolní teplotě $< 5\text{ }^\circ\text{C}$.*

Předpisy pro skladování lithium-iontových baterií



UPOZORNĚNÍ

Lithium-iontové baterie jsou klasifikovány jako nebezpečného zboží třídy 9.

Manipulace s lithium-iontovou baterií

Platí následující doporučení:

- Pokud je to možné, baterie skladujte na úrovni podlahy, aby se nemohly poškodit při pádu
- Baterie skladujte v oddělené oblasti vhodné pro protipožární ochranu (nádoba nebo bezpečnostní skříňka).
- Baterie skladujte při teplotě +15 °C až +30 °C a při vlhkosti vzduchu 0 % až 80 %.

Dodržujte následující předpisy pro bezpečné skladování baterií:

- Skladujte baterie upevněné na paletách a zajištěné proti převrácení.
- Dodržujte nosnost podlahy skladovacího prostoru; viz pokyny výrobce týkající se hmotnosti baterie.
- Abyste baterie ochránili před vlhkostí, neskladujte je přímo na podlaze.
- Vzhledem k nebezpečí požáru skladujte baterie mimo budovy.
- Skladujte baterie v chladné, suché a dobře větrané oblasti.
- Nikdy nevystavujte baterii teplotám nižším než -35 °C a vyšším než 80 °C.

Dlouhodobé skladování při teplotách pod -10 °C nebo nad 50 °C má negativní vliv na životnost baterie.

- Po třech měsících zkontrolujte stav nabití baterie a v případě potřeby ji dobijte
- Uzavřete příslušnou oblast skladu
- Do této oblasti mohou vstupovat pouze osoby, které znají rizika a bezpečnostní předpisy
- Chraňte baterie před přímým slunečním zářením.
- Chraňte baterie před deštěm.
- Skladujte baterie způsobem, který je ochrání před zkratem.
- Skladujte baterie v bezpečné vzdálenosti od hořlavých materiálů.
- Neskladujte baterie společně s kovovými předměty.

- Lithium-iontové baterie skladujte odděleně od ostatních typů baterií (zákaz smíšeného skladování).
- Udržujte bezpečnou vzdálenost nejméně 2,5 m od ostatních předmětů
- Aby se předešlo hlubokému vybití, dodržujte pokyny výrobce baterie týkající se maximální povolené doby skladování
- Budete-li mít jakékoli dotazy, obraťte se na autorizované servisní středisko.

Manipulace s lithium-iontovou baterií

Kontrola stavu nabití baterie

Stav nabití lithium-iontové baterie lze odečíst na indikační a řídicí jednotce vozíku a na displeji lithium-iontové baterie.

Odečet na indikační a řídicí jednotce

- Zatáhněte parkovací brzdu.
- Zapněte zámek zapalování.
- Stav nabití odečtete na displeji.
- Nabijte vybitou nebo částečně vybitou baterii.

Význam barev na displeji

- 1 Zelená:
Stav nabití je $> 10\%$.
Baterie je dostatečně nabitá.
- 2 Žlutá:
Stav nabití je $\leq 10\%$.
Baterii co nejdříve dobijte.
- 3 Červená:
Ukončete práci. Baterii okamžitě nabijte.
Hrozí hluboké vybití baterie.

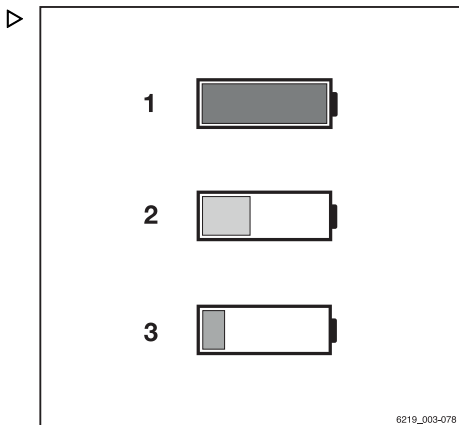

Odečítání z indikátoru baterie

Indikátor baterie se nachází na boku držáku baterie. Indikátor baterie podobně jako indikační a řídicí jednotka ukazuje stav nabití lithium-iontové baterie. Výstrahy se zobrazují pouze na tomto indikátoru baterie.

- Budete-li mít jakékoli dotazy, obraťte se na autorizované servisní středisko.

Diody LED stavu nabití

Když je baterie připojena k vozíku a vozík se zapne, diody LED stavu nabití (3) zobrazují stav nabití v 10% přírůstcích. Diody LED stavu nabití mohou svítit zeleně a červeně.

- Stav nabití 0 % až 20% je indikován červeným sloupcem.
Pokud tento sloupec bliká, stav nabití je $< 2\%$.

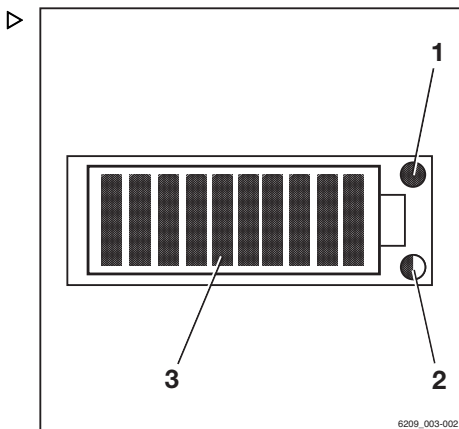

- 1 Servisní dioda LED (červená)
- 2 Dioda LED teploty (žlutá/červená)
- 3 Diody LED stavu nabití (červené/zelené)

S vozíkem již není možné pohybovat.

- Stav nabití > 20 % až 30 % je indikován žlutými sloupci.
- Stav nabití > 30 % až 100 % je indikován zelenými sloupci.

Při nabíjení se diody LED stavu nabití (3) rozsvítí zeleně jako pás kontroltek.

Servisní dioda LED

Servisní dioda LED (1) se rozsvítí červeně, pokud je funkce baterie značně omezena nebo pokud není provoz možný.

- Obrat'te se na autorizované servisní středisko.

Dioda LED teploty

Dioda LED teploty (2) indikuje zvýšenou teplotu. Výkon baterie je snížen. Dioda LED zůstane svítit, dokud teplota neklesne do normálního rozsahu. Dioda LED zhasne, jakmile se teplota vrátí do normálního rozsahu.

Barva kontrolky LED	Příčina	Důsledek
Blikající žlutá	Mírně zvýšená teplota (> 60 °C)	Snížení výkonu
Žluté světlo	Zvýšená teplota (> 65 °C)	Vypnuto
Bliká červeně	Velmi zvýšená teplota (> 70 °C)	Vypnuto
Červené světlo	Velmi zvýšená teplota (> 75 °C)	Vypnuto

Postup, pokud je stav nabití lithium-iontové baterie nízký

VÝSTRAHA

Nebezpečí poškození nebo zničení součástí!

Hluboké vybití může trvale poškodit lithium-iontovou baterii nebo by mohla přestat být použitelná.

- Baterii vždy dobijte včas a nenechte úroveň nabití klesnout pod 10 %.

Aby nedošlo k hlubokému vybití lithium-iontové baterie, je aplikováno omezení výkonu, jakmile je stav nabití baterie ≤ 10 %.

- Pokud stav nabití klesne pod 15 %, zajed'te k nabíjecí stanici a dobijte baterii.

Manipulace s lithium-iontovou baterií

VÝSTRAHA

Po vypnutí baterie není k dispozici elektrický posilovač brzd!

Po automatickém vypnutí baterie se přeruší napájení pohonů.

Pokud je vozík na svahu, nebude přidržován rekuperační brzdou.

- Chcete-li zabrzdít, aktivujte provozní brzdu.
-
- Pokud se baterie vypne, odtáhněte vozík do nabíjecí stanice.
 - Dobijte baterii.

Nabíjení lithium-iontové baterie

POZOR

Nebezpečí poškození součástí.

Nesprávné zapojení nebo nesprávný provoz nabíjecí stanice či nabíječky baterie může způsobit poškození součástí.

- Při nabíjení se řiďte návodem k obsluze nabíjecí stanice, nabíječky baterie a baterie.

POZOR

Nebezpečí poškození součástí.

Při použití zástrček baterie a zástrček nabíječky baterie od různých výrobců může dojít k poškození. Nejsou určeny pro společné použití.

- Používejte zástrčky baterie a konektory nabíječky baterie od stejného výrobce.
- Pokud jsou konektory od různých výrobců, kontaktujte autorizované servisní středisko.

POZOR

Nebezpečí poškození součástí.

Poškození a znečištění zástrčky baterie nebo zásuvky na nabíječce baterie může vést k předčasnému opotřebení protikusu.

- Před každým procesem nabíjení zkontrolujte obě strany sestavy pro připojení mezi nabíječkou baterie a baterií z hlediska poškození a znečištění.
- Okamžitě odstraňte znečištění.
- **Nepokračujte** v používání poškozené sestavy pro připojení. Zajistěte opravu sestavy pro připojení v autorizovaném servisním středisku.



UPOZORNĚNÍ

Aby nedošlo k hlubokému vybití lithium-iontové baterie, je aplikováno omezení výkonu, jakmile stav nabití baterie klesne na určitou úroveň. Dobijte baterii dříve, než stav nabití klesne pod 15 %.

Informace o odečtu stavu nabití naleznete v části "Kontrola stavu nabití baterie".

- Vozík bezpečně zaparkujte.
- Otevřete úplně dvířka bateriového prostoru.
- Odpojte zástrčku baterie.
- Nemanipulujte s otevřeným ohněm. Nekuřte.
- Zkontrolujte, zda nejsou kabely baterie poškozeny. V případě potřeby nechte kabely baterie vyměnit v autorizovaném servisním středisku.

⚠ NEBEZPEČÍ

Hrozí nebezpečí poškození, zkratu a výbuchu!

- Na baterii nepokládejte žádné kovové předměty nebo nástroje.
 - Nemanipulujte s otevřeným ohněm.
 - Nekuřte.
-
- Zapojte zástrčku baterie do zásuvky nabíječky baterie.
 - Spusťte nabíječku baterie.

Proces nabíjení se spustí automaticky. Displej signalizuje proces nabíjení rozsvícením diod LED jako pásu kontrolky.

Nabíječka baterie bude signalizovat, když je baterie plně nabitá. Baterii od nabíječky baterie odpojujte pouze tehdy, pokud neprotéká žádný proud.

Baterie nemá žádný paměťový efekt. Z tohoto důvodu může být baterie nabíjena v jakémkoli stavu nabití, aniž by došlo ke zhoršení její kapacity.

Manipulace s lithium-iontovou baterií

UPOZORNĚNÍ

Dodržujte následující pokyny týkající se okolní teploty během nabíjení:

- *Proces nabíjení trvá podstatně déle s lithium-iontovou baterií **X-Line** a při okolní teplotě ≤ 0 °C.*
 - *Lithium-iontovou baterií **C-Line** nelze nabíjet při okolní teplotě < 5 °C.*
- Dodržujte pokyny v návodu k obsluze baterie a nabíječky baterie.

UPOZORNĚNÍ

Dvířka bateriového prostoru lze zajistit v otevřené poloze pomocí držáku.

- Vytáhněte držák (1) směrem nahoru a ven z oka podpěry (2) na dvířkách bateriového prostoru.
- Otočte držák (1) směrem ven proti směru hodinových ručiček.
- Zatlačte držák (1) dolů a zacvakněte jej do oka podpěry (3) na vozíku.

Dvířka bateriového prostoru se zajistí v mírně otevřené poloze.

Po dokončení nabíjení

Nabíječka baterie se automaticky vypne.

- Otočte držák (1) zpět do polohy a zajistěte jej do oka podpěry (2) na dvířkách bateriového prostoru.
- Otevřete dvířka bateriového prostoru a zajistěte je v otevřené poloze.
- Odpojte zástrčku baterie od zásuvky nabíječky baterie.
- Zástrčku baterie zcela zasuňte do zásuvky na vozíku.



POZOR

Pokud jsou kabely poškozeny, hrozí nebezpečí zkratu.

Při zavírání krytu baterie nepřiskřípněte nabíjecí kabel.

- Nabíjecí kabel se nesmí dostat do kontaktu s krytem baterie.

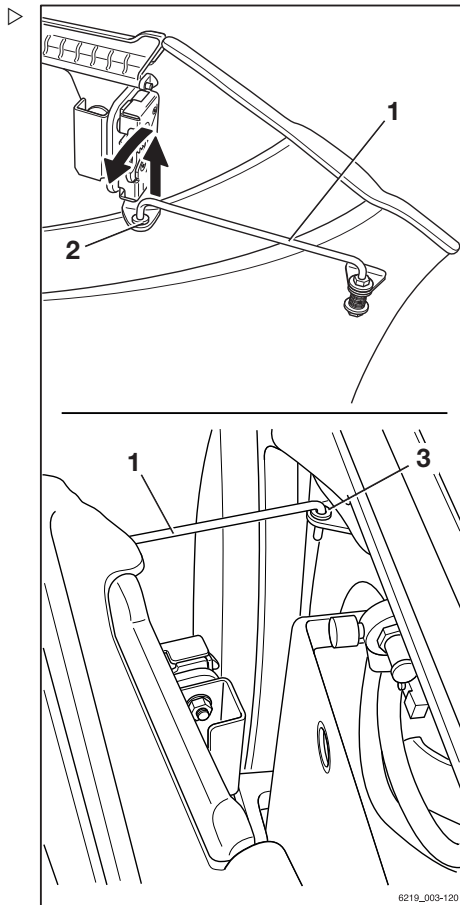

Manipulace s lithium-iontovou baterií

- Zavřete dvířka bateriového prostoru. Přitom zkontrolujte, zda se žádné kabely neskříply mezi podvozek a dvířka bateriového prostoru.

Vozík je vybaven spínačem dveřního kontaktu pro dvířka bateriového prostoru. Pokud nejsou dvířka bateriového prostoru zcela zavřená, na displeji indikační a řídicí jednotky se zobrazí hlášení Zavřete dvířka akumulátoru. Vozík se nebude pohybovat.

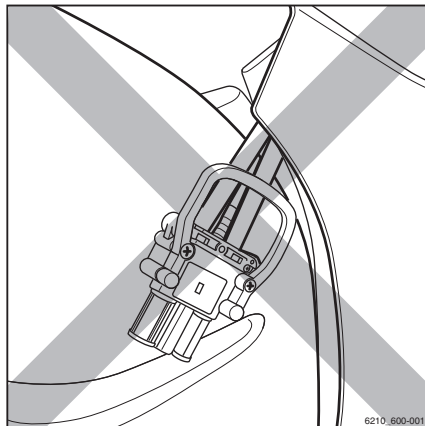

Výměna a přeprava baterie

Obecné informace o výměně a připojení baterie

Výměna baterie

POZOR

Nebezpečí poškození součástí nechtěným pohybem zvedacího zařízení a baterie!

Pokud baterie není na rovné, hladké podlaze s dostatečnou nosností, zvedací zařízení a baterie se mohou nekontrolovaně rozjet.

- Řiďte se návodem k obsluze použitého zvedacího zařízení.
- Po vyjmutí baterii vždy postavte na vodorovnou, hladkou podlahu s dostatečnou nosností.

Baterie lze vyjmout vozíkem a vysokozdvižným vozíkem vybaveným rámem přepojení baterie. K dispozici je také varianta hydraulického nosiče baterie.

Nosnost zařízení pro přepravu nákladu musí být přinejmenším shodná s hmotností baterie (viz tovární štítek baterie).

Konektor baterie

Vozík je vybaven přístrojovou zástrčkou 320 A, kterou lze použít k připojení baterie k vozíku. Použitá baterie musí mít odpovídající konektor baterie.

NEBEZPEČÍ

Nebezpečí požáru z důvodu přehřátého konektoru baterie!

Vzhledem k vysoké spotřebě energie přístrojové zástrčky 320 A lze na straně baterie používat pouze konektory baterie 320 A.

- **Nepoužívejte** konektory baterie 160 A, protože vysoký proud může způsobit přehřátí těchto konektorů.

Přechod na jiný typ baterie

Vozík lze přestavět pro použití s baterií jiného typu a kapacity.

Výměna a přeprava baterie



Nová kapacita baterie a nový typ baterie musí být nastaven v indikační a řídicí jednotce.

- V opačném případě nebude možné určit aktuální stav vybití baterie. Úroveň nabití baterie se pak nebude zobrazovat správně.
- V nejhorším případě může hluboké vybití způsobit poškození baterie.

Správce vozového parku může s použitím svého oprávnění přístupu nastavit na indikační a řídicí jednotce novou kapacitu a nový typ baterie.

- Používejte pouze lithium-iontové baterie schválené společností STILL pro použití v tomto vozíku.

Nastavení nové kapacity a nového typu baterie

- Zastavte vozík.
- Zatáhněte parkovací brzdu.
- Stiskněte tlačítko .
- Stiskněte softwarové tlačítko .

Zobrazí se první úroveň nabídky.

- Aktivujte "Oprávnění k přístupu pro vedoucího vozového parku".
- Stiskněte softwarové tlačítko **Nastavení vozíku** .
- Stiskněte softwarové tlačítko **Baterie**.
- Stiskněte softwarové tlačítko **Typ baterie**.

Zobrazí se seznam typů baterie.

- Vyberte typ baterie stisknutím příslušného softwarového tlačítka.
- Vraťte se do nabídky **Baterie**.
- Stiskněte softwarové tlačítko **Kapacita**.
- Pomocí softwarových tlačítek zadejte a potvrďte kapacitu baterie podle továrního štítku baterie.
- Vypněte vozík a znovu ho zapněte.

Změněné nastavení se aktivuje po zapnutí vozíku.

Konverze na lithium-iontové baterie

Pokud výrobce vybavil vozík olověnou baterií, lze jej přestavět pro lithium-iontovou baterii. Následné úpravy musí být provedeny autorizovaným servisním střediskem.

Autorizované servisní středisko upraví elektrický systém vozíku tak, aby dokázal pracovat s lithium-iontovou baterií.

Tato dokumentace obsahuje následující položky:

- Svazek kabelů
 - Zástrčka baterie a propojení se zásuvkou.
 - Úprava indikační a řídicí jednotky
- Používejte pouze lithium-iontové baterie schválené společností STILL pro použití v tomto vozíku.

Otevření a zavření dvířek bateriového prostoru

Otevření dvířek bateriového prostoru u standardních vozíků

- Uchopte kliku dvířek (1) na dvířkách bateriového prostoru. Otevřete dvířka bateriového prostoru tahem směrem dopředu.

Závěs dvířek bateriového prostoru udržuje dvířka bateriového prostoru v otevřené poloze.

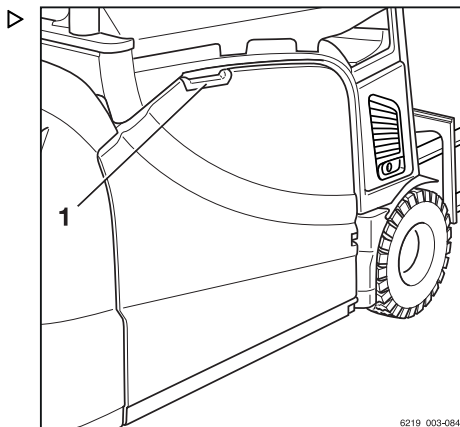

Zajištění dvířek bateriového prostoru v mírně otevřené poloze

Dvířka bateriového prostoru lze zajistit v otevřené poloze pomocí držáku.

- Vytáhněte držák (1) směrem nahoru a ven z oka podpěry (2) na dvířkách bateriového prostoru.
- Otočte držák (1) směrem ven proti směru hodinových ručiček.
- Zacvakněte držák (1) do oka podpěry (3) na vozíku.
- Chcete-li zavřít dvířka bateriového prostoru, otočte držák (1) zpět do polohy. Zajistěte držák (1) do oka podpěry (2) na dvířkách bateriového prostoru.

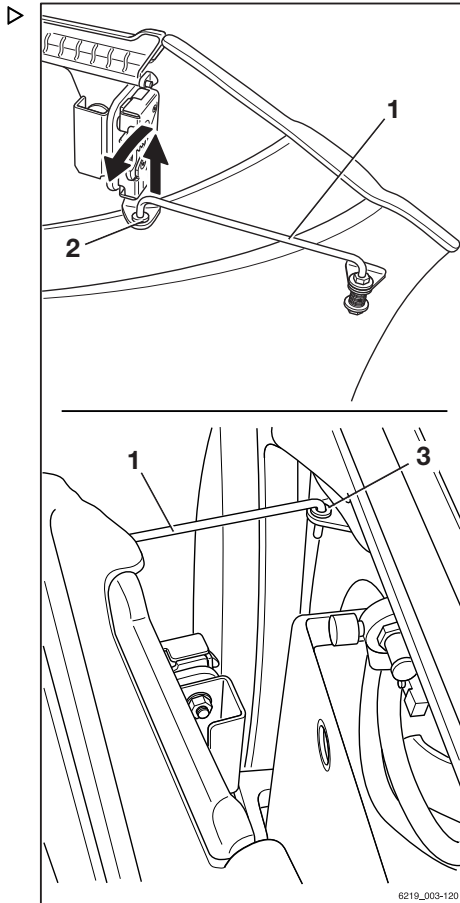

⚠ VÝSTRAHA

Při zavírání dvířek bateriového prostoru může dojít k přivření končetin! Hrozí nebezpečí pohmoždění!

Při zavírání dvířek bateriového prostoru dbejte, aby se mezi hranu rámu a dvířka nedostaly žádné předměty.

- Opatrně zavřete dvířka bateriového prostoru.
- Při zavírání dvířek bateriového prostoru dávejte pozor, aby nedošlo k přivření některé části těla.



⚠ VÝSTRAHA

Při zavírání dvířek bateriového prostoru může dojít k přivření kabelu baterie. Hrozí nebezpečí zkratu způsobeného rozdrcením nebo odstříhnutím kabelu baterie!

Při zavírání dvířek bateriového prostoru dbejte, aby se mezi hranu rámu a dvířka nedostaly žádné předměty.

- Opatrně zavřete dvířka bateriového prostoru.
- Dvířka bateriového prostoru zavírejte pouze tehdy, nehrozí-li přivření kabelu baterie.

Výměna a přeprava baterie

VÝSTRAHA

Během otevření dvířek bateriového prostoru hrozí nebezpečí nehody!

Pokud vozík prudce zabrzdí, může dojít k odjištění dvířek bateriového prostoru. Pokud dojde k otevření dvířek bateriového prostoru během jízdy, hrozí nebezpečí kolize.

- Zkontrolujte, zda jsou dvířka bateriového prostoru bezpečně zavřena.
- S vozíkem jezdíte pouze v případě, že jsou dvířka bateriového prostoru zajištěná.

NEBEZPEČÍ

Nebezpečí smrtelného zranění při vyklouznutí baterie!

Baterie může vypadnout, pokud nejsou dvířka bateriového prostoru zamknutá a vozík se převrátí. Baterie by mohla spadnout na řidiče!

- Zkontrolujte, zda jsou dvířka bateriového prostoru bezpečně zavřena.
- S vozíkem jezdíte pouze v případě, že jsou dvířka bateriového prostoru zajištěná.



UPOZORNĚNÍ

Otvory ve dvířkách jsou nezbytné pro nucenou ventilaci a nesmí být blokovány.

- Pokud jsou dvířka bateriového prostoru zcela otevřená, uchopte dvířka bateriového prostoru za kliku a otevřete je trochu víc.

Tím uvolníte západku v závěsu.

- Rukou zavřete dvířka bateriového prostoru, dokud nezapadnou do zámku.

Dvířka bateriového prostoru musí být zajištěna na místě.

Vozík je vybaven spínačem dveřního kontaktu pro dvířka bateriového prostoru. Pokud nejsou dvířka bateriového prostoru zcela zavřena, na displeji indikační a řídicí jednotky se zobrazí hlášení Zavřete dvířka akumulátoru. Vozík se nebude pohybovat.



UPOZORNĚNÍ

Autorizované servisní středisko může nastavit parametry tohoto nastavení tak, aby se vozík při otevřených dvířkách bateriového prostoru pohyboval rychlostí 3 km/h.

Zvláštní poznámky pro instalaci lithium-iontové baterie

S výjimkou následujících zvláštních poznámek se lithium-iontové baterie vyměňují stejným způsobem jako olověné baterie.

- Před vložením baterie do bateriového prostoru zatlačte dolů závěsná oka. Ujistěte se, že závěsná oka **nevyčnívají**.

Závěsná oka by se při kolizi s podvozkem vozíku mohla ohnout.

- Nainstalujte lithium-iontovou baterii s displejem směřujícím k vnější části vozíku, aby jej bylo možné přečíst, když jsou otevřena dvířka baterie nebo kryt baterie.
- Položte kabel baterie na baterii. Zajistěte, aby se kabel během instalace nedostal do kontaktu s podvozkem vozíku.

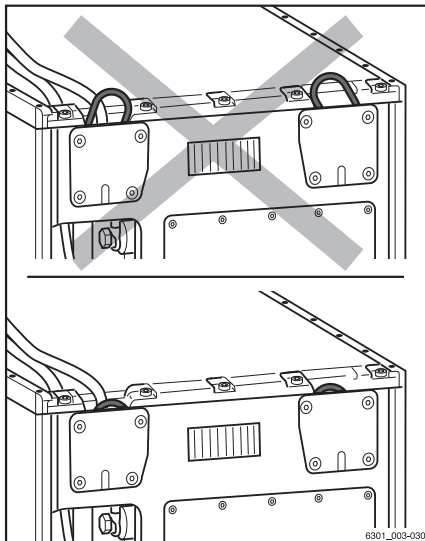

Výměna baterie pomocí vozíku

Příprava

▲ VÝSTRAHA

Nebezpečí nehody!

Nosnost používaného vozíku se musí přinejmenším shodovat s hmotností baterie (viz tovární štítek baterie).

- Řiďte se továrními štítky baterie a rámu připojení.
- Před vyjmutím baterie je nutné upravit ramena vidlice podle otvoru v podvozku (A). Zatlačte ramena vidlice k sobě při zachování maximální možné vzdálenosti.

Ramena vidlice se nesmí zasunout pod baterii dále, než je délka otvoru v podvozku (B = max. 850 mm).

Je užitečné si toto měření (B) (měřeno od špiček vidlice) vyznačit na ramenech vidlice.

Vyjmutí baterie

- Bezpečně zaparkujte a vypněte vozík.

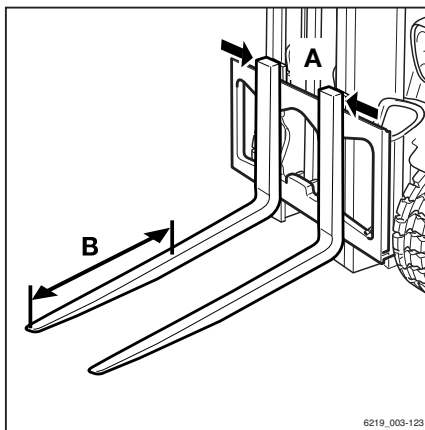

Výměna a přeprava baterie

- Otevřete dvířka bateriového prostoru.

⚠ POZOR

Možné poškození zástrčky baterie!

Pokud odpojíte zástrčku baterie se zapnutým zámkem zapalování (při zatížení), vznikne elektrický oblouk. Ten může způsobit opotřebení kontaktů, které značně zkracuje jejich životnost.

- Před odpojením zástrčky baterie vypněte zámek zapalování.
- Neodpojujte zástrčku baterie se zapnutým zámkem zapalování kromě nouzových případů.

- Odpojte zástrčku baterie.



⚠ VÝSTRAHA

Nebezpečí pohmoždění/skřípnutí!

Při vyjímání nebo vkládání baterie se nesmí bezprostředně vedle baterie nebo mezi baterií a vozíkem nacházet žádné osoby.



⚠ POZOR

Nebezpečí poškození!

- Kabel baterie položte na baterii tak, aby nemohl být při vyjímání nebo vkládání baterie nebo při zavírání dvířek bateriového prostoru přiskřípnut.

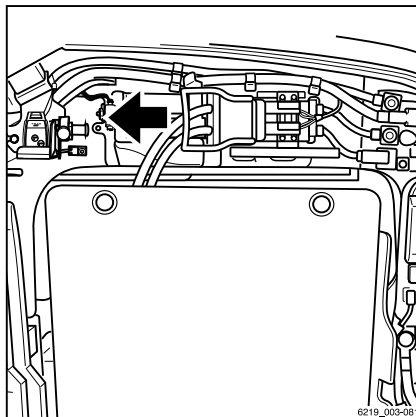

- Otevřete zámký baterie (1).



UPOZORNĚNÍ

Pokud nelze zámek baterie otevřít rukou, můžete jako nástavec pro páku použít spojovací čep (2) z protizávaží.

- Opatrně najedzte vozíkem pod baterii.
- Opatrně zvedněte baterii, dokud nebude v dostatečné vzdálenosti od uložení a podvozku.
- Nastavte ramena vidlice vodorovně.

⚠ POZOR

Možné poškození baterie!

- Pokud baterie narazí nahoře do podvozku, okamžitě baterii spusťte.

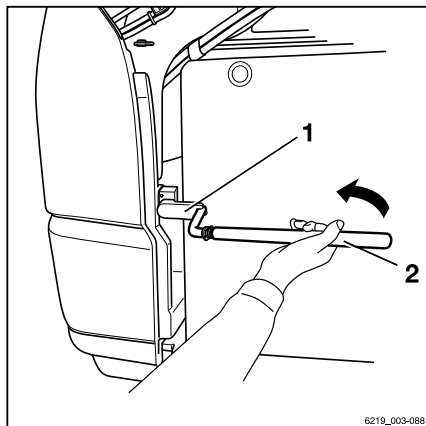

- Pomalu vyjměte baterii z bateriového prostoru.

Přeprava baterie a její spuštění dolů

⚠ VÝSTRAHA

Nebezpečí pohmoždění/skřípnutí!

Baterii je nutné převážet velmi opatrně, tj. pomalu, bez rychlých změn směru jízdy a náhlého brzdění.

- Zde popsané způsoby nepoužívejte k převážení baterie na delší vzdálenosti.

- Baterii převezte do určeného prostoru.

⚠ POZOR

Nebezpečí poškození!

Baterie musí být uložena na vhodných nosnících nebo ve vhodném regálu.

Baterie nesmí být uložena na dřevěných nosnících nebo podobných předmětech.

- Baterii vložte.

Montáž baterie

- Zvedněte baterii a přivezte ji k vozíku.

⚠ POZOR

Nebezpečí poškození součástí!

Pokud závěsná oka vyčnívají z lithium-iontové baterie (varianta na přání), narazí do podvozku vozíku a ohnou se.

- Před vložením lithium-iontové baterie (varianta na přání) zatlačte závěsná oka dolů do držáku a zkontrolujte, zda **nevychňívají** ven.



UPOZORNĚNÍ

Nepokoušejte se narovnat jakákoli ohnutá závěsná oka. Nechte je vyměnit v autorizovaném servisním středisku.

- Baterii opatrně zasuňte do bateriového prostoru.

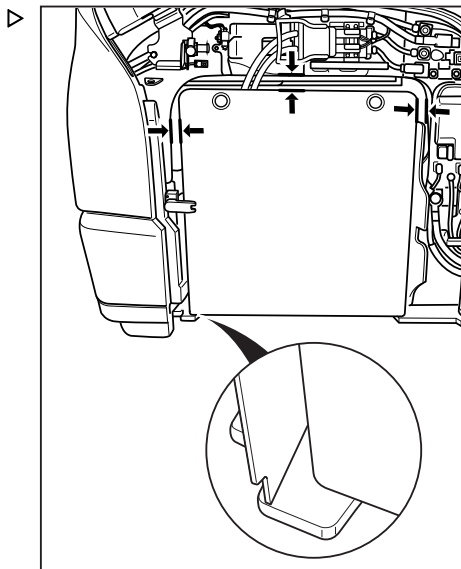

Výměna a přeprava baterie

Při této operaci se ujistěte, že:

- před vložením baterie je kabel baterie umístěný na baterii tak, aby při vkládání baterie nemohlo dojít k jeho přiskřípnutí;
- transportní zařízení je přistaveno v pravém úhlu k vozíku;
- mezery jsou zachovány po celou dobu vkládání baterie a baterie musí být vložena do dostatečné hloubky,
- displej na lithium-iontové baterii (varianta na přání) ukazuje směrem na dvířka bateriového prostoru.



⚠ NEBEZPEČÍ

Nebezpečí pohmoždění/skrípnutí!

Při vkládání baterie nekládejte ruce mezi baterii a podvozek.



⚠ POZOR

Nebezpečí poškození!

- Kabely baterie položte na baterii tak, aby nemohly být při vyjímání nebo vkládání baterie nebo při zavírání dvířek bateriového prostoru přiskřípnuty.

Po správném umístění baterie v bateriovém prostoru:

- Opatrně baterii spusťte.
- Opatrně vysuňte zvedací zařízení zpod baterie.

⚠ POZOR

Možné poškození zástrčky baterie!

Pokud připojíte konektor baterie se zapnutým zámkem zapalování (při zatížení), dojde k přeskočení jiskry. Jiskra výboje může poškodit kontakty a značně zkrátit jejich životnost.

- Nepřipojujte zástrčku baterie se zapnutým zámkem zapalování.
- Před připojením zástrčky baterie zkontrolujte, zda je zámek zapalování vypnutý.

- Zavřete zámek baterie (1).

**UPOZORNĚNÍ**

Dvířka bateriového prostoru jdou zavřít, pouze pokud je baterie zajištěna.

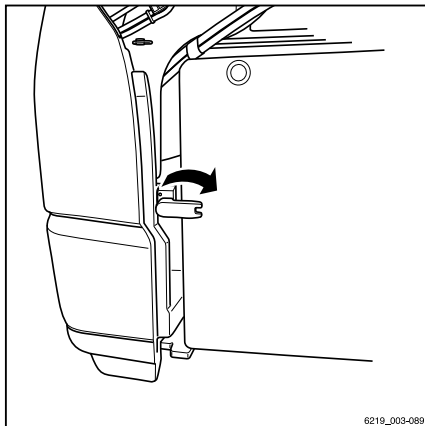

- Zástrčku baterie zcela zasuňte do zásuvky na vozíku.
- Zavřete dvířka bateriového prostoru.

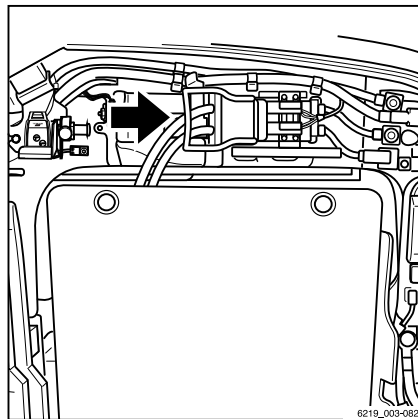

Výměna a přeprava baterie

Výměna baterie pomocí vysoko- zdvižného vozíku a rámu přepo- jení baterie

⚠ VÝSTRAHA

Nebezpečí nehody způsobené přetížením vysoko-
zdvižného vozíku!

Nosnost používaného vysoko-
zdvižného vozíku se musí přinejmenším shodovat s hmotností baterie a hmotností rámu přepojení.

- Řiďte se továrními štítky baterie a rámu přepojení.

⚠ POZOR

Možné poškození baterie!

- Podstavec pro výměnu baterie s baterií pokládejte pouze na pevný povrch s dostatečnou nosností.
- **Nepokládejte** podstavec pro výměnu baterie s baterií na měkký povrch nebo do regálu.

Výměna baterie pomocí vysoko-
zdvižného vozíku se provádí pomocí rámu přepojení. Bate-
rie zůstává při nabíjení a skladování na rámu přepojení.

Příprava

- Zkontrolujte tovární štítek (3) na rámu přepojení a ujistěte se, že zvolený rám přepojení má požadovanou nosnost.
- Zkontrolujte rám přepojení, zda není deformovaný a nevykazuje trhliny nebo praskliny.

Vadné rámy přepojení nesmí být používány. Musí být vyměněny v autorizovaném servisním středisku.

Vzdálenost mezi podpěrami (6) lze upravit, aby bylo zajištěno přesné zvednutí baterie rámem přepojení.

- Chcete-li upravit podpěry (6), povolte upevnění (5).
- Upravte podpěry (6) rámu přepojení podle rozměrů ramen vidlice.
- Dotáhněte upevnění (5).

Musí být také upravena boční zarážka (1).

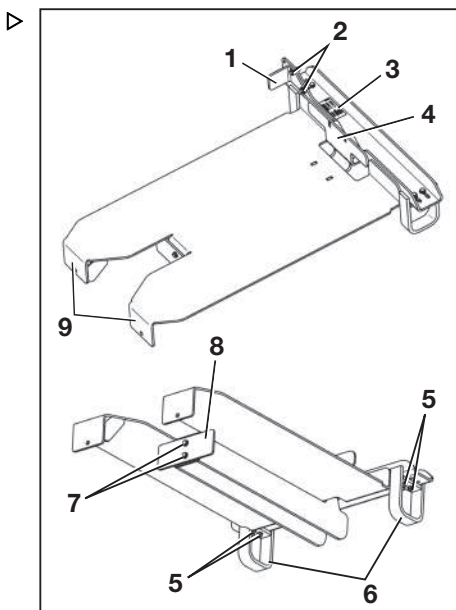

- Chcete-li upravit boční zarážku (1), povolte upevnění (2).
- Upravte boční zarážku (1), aby baterie byla později uprostřed rámu přepojení.



UPOZORNĚNÍ

Zvedáte-li baterie s velkými držáky, upevněte boční zarážku ve vnějších otvorech.

- Lithium-iontová baterie, např. držák 511
- Olověná baterie, např. držák 366

Baterie musí být zarovnána proti boční zarážce (1) a proti zarážkám (3).

- Dotáhněte upevnění (2).
- Umístěte rám přepojení správně na vysokozdvíhňový vozík, dokud se špičky ramen vidlice nebudou dotýkat podpěr (9).

Když je rám přepojení na vysokozdvíhňovém vozíku, podpěry (5, 9) musí být na obou stranách umístěny blízko ramen vidlice.



UPOZORNĚNÍ

Když používáte úzké paletové vozíky se vzdáleností 400 mm mezi vnějšími hranami ramen vidlice, zarážka (8) musí být odstraněna.

Když používáte paletové vozíky se vzdáleností ≥ 525 mm mezi vnějšími hranami ramen vidlice, zarážka musí být instalována. Zarážka (8) je připojena k rámu přepojení baterie pomocí upevnění (7).

Výměna a přeprava baterie

Typy rámu přepojení

– Řiďte se továrním štítkem rámu přepojení.

Na továrním štítku jsou uvedeny následující informace:

- 1 Typ rámu přepojení
(dodržujte následující tabulku)
- 2 Maximální přípustná nosnost
(viz tovární štítek na baterii)
- 3 Čistá hmotnost rámu přepojení

Různé dostupné rámy přepojení baterie jsou určeny pro konkrétní typy baterie.



UPOZORNĚNÍ

Výměna baterie pomocí ručního paletového vozíku je povolena, pouze pokud používáte rám přepojení povolený pro tento účel.

– U povolených kombinací se řiďte následující tabulkou.

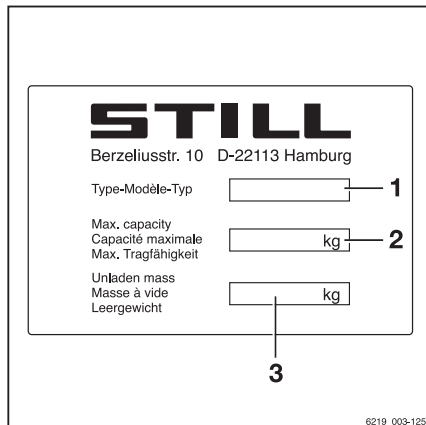

Tovární štítek rámu přepojení

Držák	Typ baterie	Podstavec pro výměnu baterie
315	Olověná baterie, obvod B	56364206701
364	Olověná baterie, obvod A	
500	Lithium-iontová baterie, 13,1 kWh (BG 2.1)	
501	Lithium-iontová baterie, 49,0 kWh (BG 2.2)	
365	Olověná baterie, obvod A	56364206708
366		
510	Lithium-iontová baterie, 16,3 kWh (BG 8.1)	
	Lithium-iontová baterie, 16,3 kWh (BG 8.2)	
511	Lithium-iontová baterie, 16,3 kWh (BG 9.1)	
	Lithium-iontová baterie, 49,0 kWh (BG 9.2)	

Vyjmutí baterie

- Vozík bezpečně zaparkujte.
- Otevřete dvířka bateriového prostoru.

⚠ POZOR

Možné poškození zástrčky baterie!

Pokud odpojíte zástrčku baterie se zapnutým zámkem zapalování (při zatížení), vznikne elektrický oblouk. Ten může způsobit opotřebení kontaktů, které značně zkracuje jejich životnost.

- Před odpojením zástrčky baterie vypněte zámek zapalování.
- Neodpojujte zástrčku baterie se zapnutým zámkem zapalování kromě nouzových případů.

- Odpojte zástrčku baterie.

**⚠ VÝSTRAHA**

Nebezpečí pohmoždění/skřípnutí!

Nikdo nesmí stát přímo vedle baterie nebo mezi baterií a vysokozdvížným vozíkem při vyjímání nebo vkládání baterie.

**⚠ POZOR**

Možné poškození kabelu baterie!

- Kabel baterie položte na baterii tak, aby nemohl být při vyjímání nebo vkládání baterie nebo při zavírání dvířek bateriového prostoru přiskřípnut.

- Otevřete zámek baterie (1).

**UPOZORNĚNÍ**

Pokud nelze zámek baterie otevřít rukou, můžete jako nástavec pro páku použít spojovací čep (2) z protizávaží.

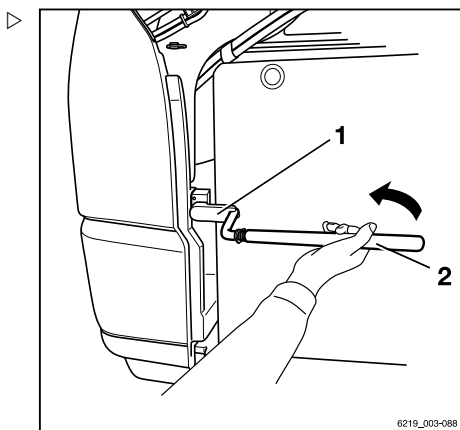
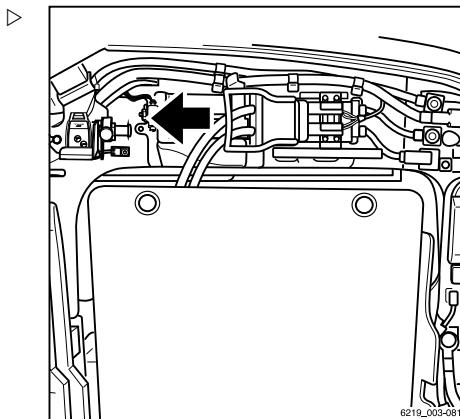

Výměna a přeprava baterie

- Opatrně zajed'te vysokozdvížným vozíkem pod baterii, dokud se baterie nedotkne zářezek (1) a (2).
- Opatrně zvedněte baterii, dokud nebude v dostatečné vzdálenosti od povrchu a horní části podvozku.

⚠ POZOR

Možné poškození baterie!

- Pokud baterie narazí do horní části podvozku, okamžitě baterii spusťte.
- Pomalu vyjměte baterii z bateriového prostoru.

Přeprava baterie a její spuštění dolů

⚠ VÝSTRAHA

Nebezpečí úrazu při přepravě baterie!

Baterii je nutné převážet velmi opatrně, tj. pomalu, bez rychlých změn směru jízdy a náhlého brzdění.

- Zde popsané způsoby **nepoužívejte** k převážení baterie na delší vzdálenosti.
- Baterii převezte do určeného prostoru.

⚠ POZOR

Možné poškození baterie!

Rám přepojení a baterie musí být uloženy na vhodných nosících nebo ve vhodném regálu.

Rám přepojení nesmí být uložen na dřevěných nosících nebo podobných předmětech.

- Baterii vyložte.

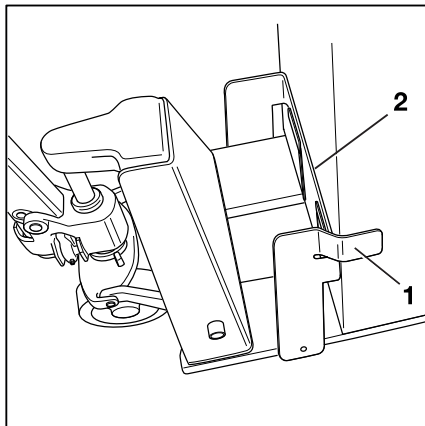

Montáž baterie

- Zvedněte baterii a přivezte ji k vozíku.
- Uložte kabel tak, aby při vkládání baterie nemohl být přiskřípnut.
- Umístěte baterii v pravém úhlu k vozíku.

⚠ POZOR

Možné poškození baterie!

Pokud závěsná oka vyčnívají z lithium-iontové baterie (varianta na přání), narazí do podvozku vozíku a ohnou se.

- Před vložením lithium-iontové baterie (varianta na přání) zatlačte závěsná oka dolů do držáku a zkontrolujte, zda **nevychýňají** ven.



UPOZORNĚNÍ

Nepokoušejte se narovnat jakákoli ohnutá závěsná oka. Nechte je vyměnit v autorizovaném servisním středisku.

- Baterii opatrně zasuňte do bateriového prostoru.
- Opatrně osadte baterii na upínací prvky baterie.



⚠ NEBEZPEČÍ

Nebezpečí pohmoždění/skřípnutí!

Při vkládání baterie nedávejte ruce mezi baterii a stěny podvozku.



⚠ POZOR

Možné poškození kabelu baterie!

- Kabel baterie položte na baterii tak, aby nemohl být při vyjímání nebo vkládání baterie nebo při zavírání dvířek bateriového prostoru přiskřípnut.

- Po správném umístění baterie v bateriovém prostoru opatrně spusťte baterii.
- Opatrně vysuňte zvedací zařízení zpod baterie.

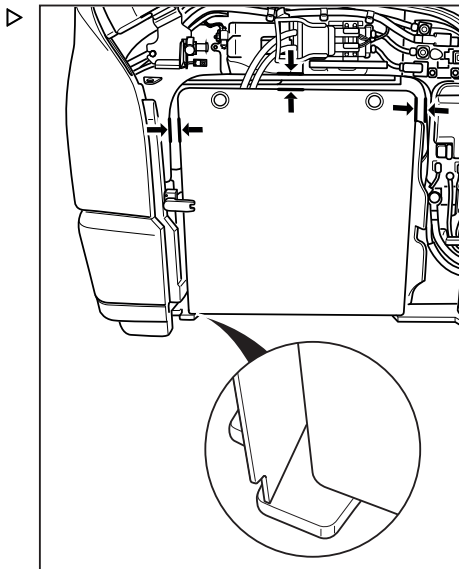

Výměna a přeprava baterie

- Zavřete zámek baterie.

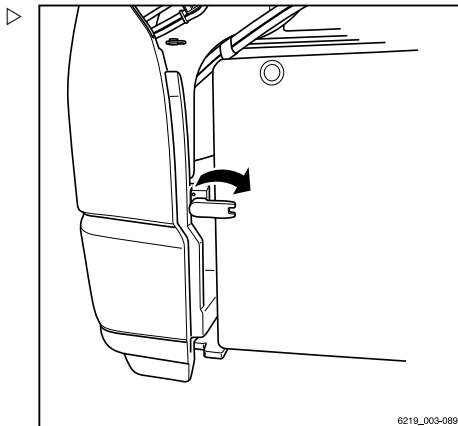

- Zástrčku baterie zcela zasuňte do zásuvky na vozíku.

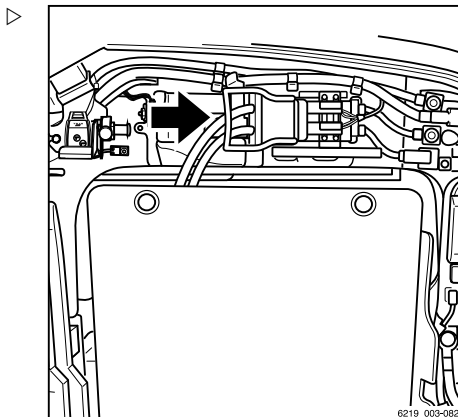

⚠ POZOR

Možné poškození zástrčky baterie!

Pokud je zástrčka baterie připojena, když je zámek zapalování zapnutý nebo nabíječka baterie pod zatížením, u zástrčky baterie vznikne jiskra. Což může způsobit opotřebení kontaktů a značně zkrátit jejich životnost.

- Před připojením zástrčky baterie vypněte vozík a nabíječku baterie.
-
- Zavřete dvířka bateriového prostoru.

Výměna baterie pomocí hydraulického nosiče baterie (varianta na přání)

⚠ NEBEZPEČÍ

Hmotnost a rozměry baterie mají vliv na stabilitu vozíku.

Při výměně baterie nesmí být měněny hmotnostní poměry. Hmotnost baterie musí být v rozsahu uvedeném na továrním štítku. Umístění přídavných závaží není dovoleno měnit.

Předpoklady

⚠ VÝSTRAHA

Nebezpečí úrazu při vysouvání baterie.

Baterie se vysune do označené oblasti (1). V této oblasti nesmí nikdo stát.

Oblast (1) je dána šířkou bateriového prostoru a rozsahem vysunutí nosiče baterie.

- Stůjte pouze na pozici obsluhy (2).

Při výměně baterie pomocí hydraulického nosiče baterie musí být splněny následující předpoklady:

- Oblast vysunutí baterie (1) musí být bez překážek.
- Podlaha musí být čistá, rovná a nabízet dostatečnou nosnost.
- Vidlice musí být bezpečně ležet na zemi.
- Musí být aktivována parkovací brzda.
- Spínače nouzového vypínání na stanovišti řidiče a nosné desce nosiče baterie musí být odjištěné.
- Obsluha musí být na pozici obsluhy (2).
- Kabel baterie musí být dostatečně dlouhý, aby jej bylo možné bez natažení připojit k zásuvce na nosiči baterie.



UPOZORNĚNÍ

V případě hlubokého vybití baterie (méně než 10 % kapacity) nelze baterii vyjmout. V takovém případě připojte rezervní baterii nebo nabijte baterii ve vozíku.

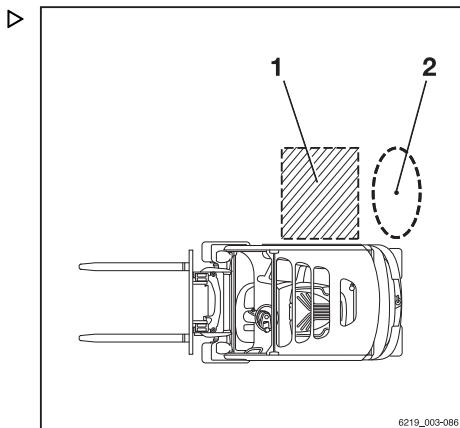

Výměna a přeprava baterie

Funkce nouzového vypínání při pohybu baterie ▷

Spínač nouzového vypínání (2) se nachází na nosné desce vedle zásuvky pro zástrčku baterie (1).

- V nouzové situaci stiskněte spínač nouzového vypínání (2) nebo odpojte zástrčku baterie (1).

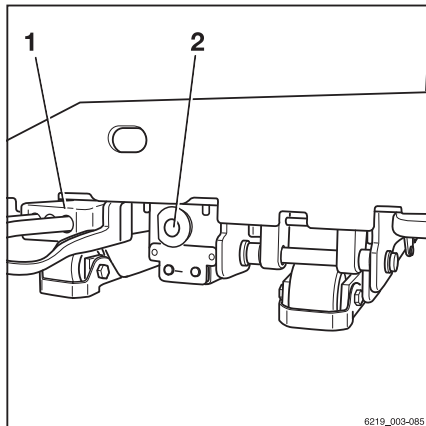

Vysunutí baterie pomocí hydraulického zařízení

- Otevřete dvířka bateriového prostoru.

⚠ VÝSTRAHA

Nebezpečí úrazu!

- Otevřete dvířka bateriového prostoru, dokud zámek dvířek nezapadne a dvířka se nemohou samovolně zavřít.

⚠ POZOR

Nebezpečí poškození součástí!

Při vysouvání nosné desky se může kabel baterie zaplést do ostatních součástí a poškodit se.

- Zajistěte, aby se kabel baterie nikde nezachytil ani neskřípl.
- V případě poruchy uvolněte tlačítko pro vysunutí a poruchu opravte.

- (A) Sejměte víčko zástrčky baterie a bezpečně jej uschovejte. ▷

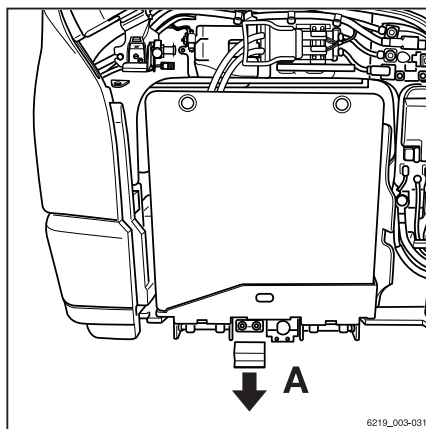

- (B) Odpojte zástrčku baterie od zásuvky na vozíku. ▷
- (C) Zasuňte zástrčku baterie do zásuvky na nosiči baterie.

Zobrazení stavu na nosiči se rozsvítí zeleně.
Nosič je připraven k provozu.

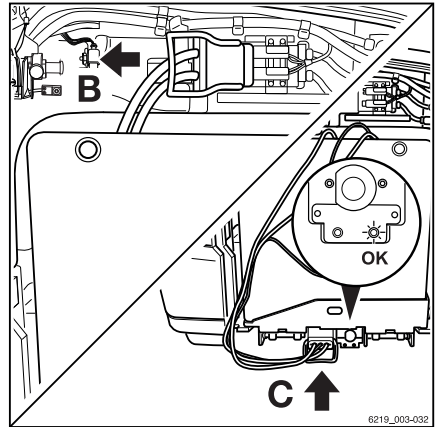

- (D) Demontujte a vyjměte dálkové ovládání. ▷

Dálkové ovládání je připevněno k vytažovacímu kabelu, aby nemohlo dojít k jeho ztrátě.

Tento úkon musí být proveden mimo oblast vysunutí.

- (E) Stiskněte a uvolněte tlačítko vysunutí. Znovu stiskněte tlačítko vysunutí a přidržte jej stisknuté.

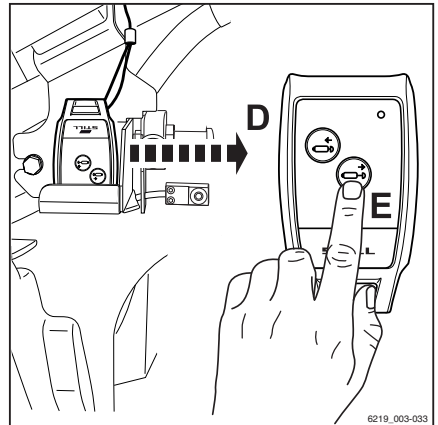

Výměna a přeprava baterie

Válečky nosiče spouští a zvedají nosič.

Zobrazení stavu na nosiči se nyní rozsvítí červeně.

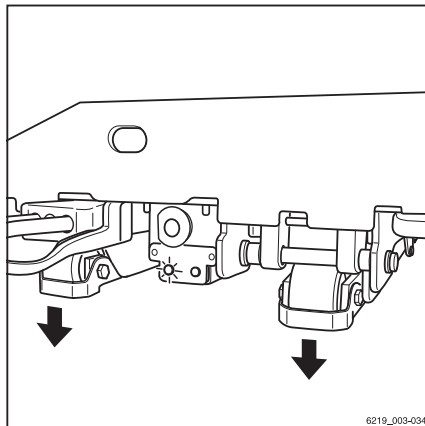

– (G) Vysuňte nosič, dokud nosná deska nedosáhne koncové polohy (F).

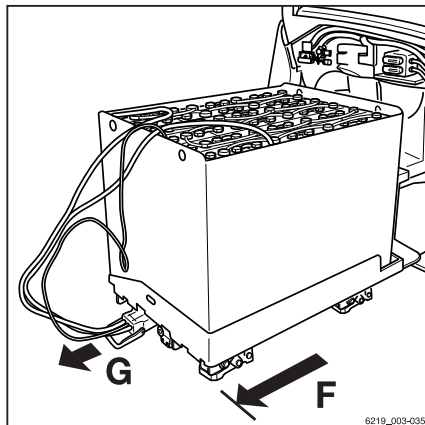

⚠ VÝSTRAHA

Nebezpečí pohmoždění!

Nikdy nesahejte pod baterii za účelem odstranění překážek.

- Zasuňte baterii a překážku odstraňte.
- Zajistěte, aby při vysouvání nosné desky nedošlo k poškození kabelu baterie.

Postup po úplném vysunutí baterie

- Položte pryžovou rohož na veškeré baterie, které mají obnažené svorky nebo konektory, aby nemohlo dojít ke zkratu.
- Odpojte zástrčku baterie od zásuvky na nosiči a bezpečně položte zástrčku baterie na baterii.

- (H) Vyměňte baterii z nosiče pomocí vhodného zvedacího zařízení. Další informace naleznete v části nazvané "Přeprava baterie jeřábem".
- Aby nedošlo k poškození vozíku při použití jeřábu, zajistěte aby byl vozík zaparkován v dostatečné vzdálenosti od jakýchkoli překážek.
- (I) Umístěte nabitou baterii bezpečně na nosič.
- Zkontrolujte, zda baterie nepřesahuje obrysy nosiče.

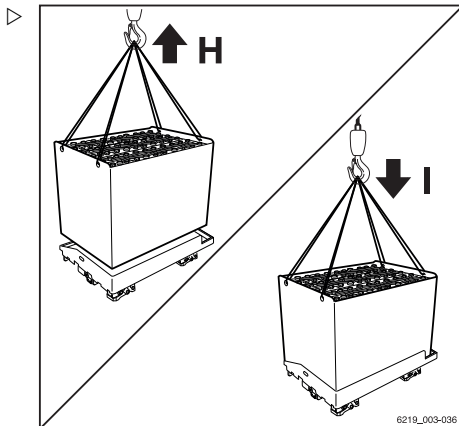

Vložení baterie

⚠ POZOR

Možné poškození zástrčky baterie!

Pokud připojíte konektor baterie se zapnutým zámkem zapalování (při zatížení), dojde k přeskočení jiskry. Jiskra výboje může poškodit kontakty a značně zkrátit jejich životnost.

- Nepřipojujte zástrčku baterie se zapnutým zámkem zapalování.
- Před připojením zástrčky baterie zkontrolujte, zda je zámek zapalování vypnutý.

- (J) Zasuňte zástrčku baterie do zásuvky na nosiči baterie.
- (K) Stiskněte a uvolněte tlačítko zasunutí. Znovu stiskněte tlačítko zasunutí a přidržte jej stisknuté.

Nosič baterie se zasune.

⚠ VÝSTRAHA

Nebezpečí pohmoždění!

Nikdy nesahejte pod baterii za účelem odstranění překážek.

- Znovu nosnou desku vysuňte.
- Zvedněte baterii pomocí jeřábu, otočte ji na stranu a potom překážku odstraňte.

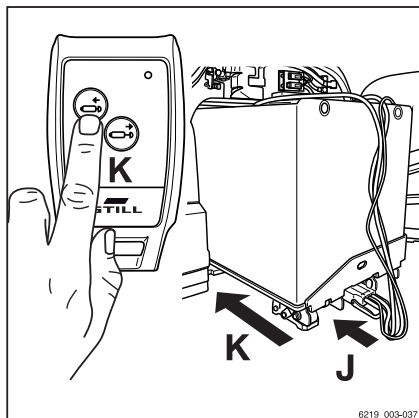

i UPOZORNĚNÍ

Pokud pohybu nosné desky brání překážky, tlačítko uvolněte.

Výměna a přeprava baterie

- (L) Po zasunutí vratěte dálkové ovládání do držáku. ▷

Zobrazení stavu na nosiči se rozsvítí zeleně.

- (M) Odpojte zástrčku baterie od zásuvky na nosiči.
- Nasadte zpět víčko na zásuvku na nosiči.

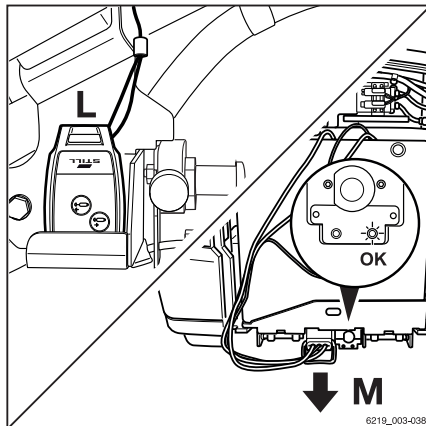

- (N) Zasuňte zástrčku baterie do zásuvky na vozíku. ▷
- (O) Nasadte zpět víčko zástrčky baterie.
- Zavřete dvířka bateriového prostoru.

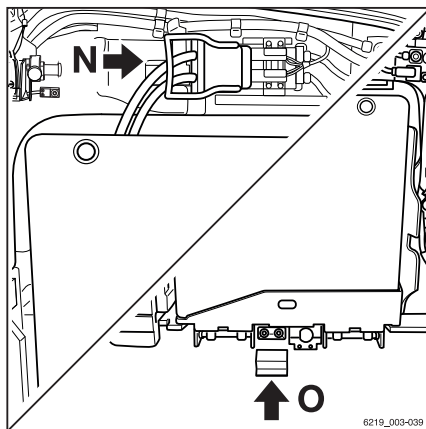

UPOZORNĚNÍ

Pokud je vozík vybaven variantou na přání "FleetManager" a tato funkce má být použita, řidič musí ověřit svou totožnost. Jinak se vozík po určité době vypne.

Přeprava olověné baterie jeřábem



⚠ NEBEZPEČÍ

Při zasažení padajícím břemenem hrozí nebezpečí smrtelného zranění!

- Nikdy nestůjte ani neprocházejte pod zavěšeným nákladem.

Držák olověné baterie (1) je vybaven čtyřmi závěsnými oky. Baterie může být přepravována jeřábem pouze pomocí zvedacího zařízení a můstkového dílu (2), které jsou vhodné z hlediska velikosti a nosnosti.

- Zakryjte baterie s obnaženými svorkami nebo konektory pryžovou zástěrkou, aby nemohlo dojít ke zkratu.
- Dodržujte pokyny uvedené v návodu k obsluze zvedáku.
- Připevněte baterii (1) k vhodnému zvedacímu zařízení (2).
- Baterii opatrně vytáhněte a zajistěte, aby na zvedacím zařízení visela rovně.

Zvedací zařízení musí být během zvedání ve svislé poloze, aby na držák nepůsobila žádná boční síla.

- Baterii bezpečně položte.
- Po uložení baterie demontujte zvedací zařízení.
- Neumíst'ujte uvolněné zvedací zařízení na články baterie a nenechte je na ně spadnout.

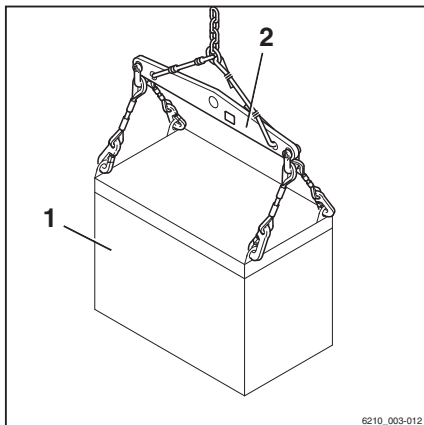

Výměna a přeprava baterie

Přeprava lithium-iontové baterie jeřábem

**⚠ NEBEZPEČÍ**

Při zásahu padajícím břemenem hrozí nebezpečí smrtelného zranění!

- Nikdy nestůjte ani neprocházejte pod zavěšeným nákladem.

⚠ VÝSTRAHA

Nebezpečí nehody v důsledku oslabených závěsných ok.

Pokud se ohnutá závěsná oka narovnejí, ztratí svou tuhost. Závěsná oka poté již nejsou schopna vydržet hmotnost baterie. Baterie může vypadnout.

- **Nepokoušejte se** narovnat ohnutá závěsná oka.
- Ohnutá závěsná oka nechte vyměnit v autorizovaném servisním středisku.

Lithium-iontová baterie (1) je vybavena čtyřmi roztažitelnými závěsnými oky. Baterie může být přepravována jeřábem pouze pomocí zvedacího zařízení a můstkového dílu (2), které jsou vhodné z hlediska velikosti a nosnosti.

- Vytáhněte dvě závěsná oka (1) na každé straně a nakloňte je k sobě.

V této poloze jsou závěsná oka zajištěná.

- Dodržujte pokyny uvedené v návodu k obsluze zvedáku.
- Upevněte zvedací zařízení do čtyř závěsných ok.
- Baterii opatrně vytáhněte a zajistěte, aby na zvedacím zařízení visela rovně.

Zvedací zařízení musí být během zvedání ve svislé poloze, aby na držák nepůsobila žádná boční síla.

- Baterii bezpečně položte.
- Po uložení baterie demontujte zvedací zařízení. Spusťte závěsná oka tak, že je zvednete a uvolníte.

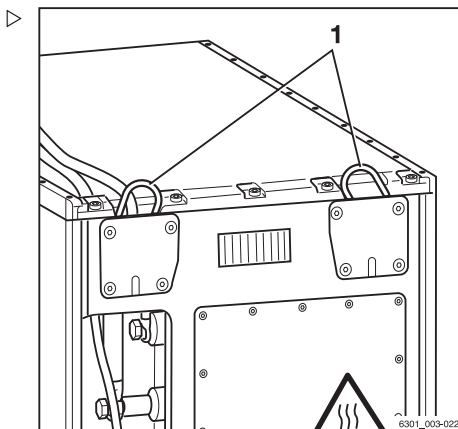
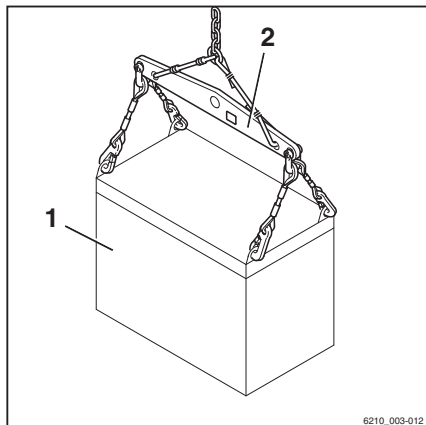

Připraveno na lithium-iontovou baterii

Popis

Všechny elektrické vozíky RX lze objednat také ve verzích Li-Ion ready (varianty na přání). U těchto vozíků může autorizované servisní středisko jednoduše vyměnit olověnou baterii za lithium-iontovou baterii.

Lithium-iontové baterie STILL jsou exkluzivní inovace společnosti STILL a odpovídají dané aplikaci a vozíku. To znamená, že lithium-iontové baterie STILL splňují nejvyšší požadavky, dosahují mimořádně vysokých standardů kvality a vyhovují bezpečnostním normám. V závislosti na napětí jsou k dispozici tři různé lithium-iontové baterie od společnosti STILL.

Výhody lithium-iontové baterie:

- Není nutná výměna baterie
- Možné průběžné nabíjení a krátké doby nabíjení
- Vyšší výkon s nižší spotřebou energie
- Bezúdržbové baterie
- Decentralizované bezpečné nabíjecí body přímo v místě použití
- Zdvojnásobení životnosti



Srovnání olověných a lithium-iontových baterií

	Lithium-iontová	Olověná
Nabíjecí cykly	2 500 až 4 000 cyklů plného nabití	1 200 až 1 300 nabíjecích cyklů
Efektivita	Vysoká	Střední
Výkon	Celková doba	Snížení od 50 %
Údržba	Bezúdržbová	Není bezúdržbová
Požadavky na školení	Nízké	Střední

Připraveno na lithium-iontovou baterii

Je-li vozík verze Li-Ion ready, vozík má přístupový bod v boční nebo zadní části pro nabíjení lithium-iontové baterie.

Při dodatečné montáži lithium-iontové baterie lze použít pouze schválené lithium-iontové baterie od společnosti STILL.

▲ POZOR

Poškození součásti v důsledku nadměrných nabíjecích proudů.

Pokud je vozík vybaven rychlým přístupem k nabíjení a jsou použity externí nabíječky baterie, stanovené nabíjecí proudy **nesmí** být překročeny:

300 A pro olověné baterie (200 A pro model RX20 14–20)

375 A pro lithium-iontové baterie

- Omezte nabíjecí proud podle nainstalované baterie.

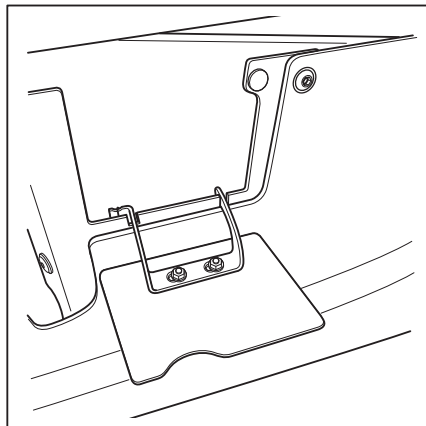

Vzorová ilustrace

Čištění vozíku

Čištění vozíku



⚠ VÝSTRAHA

Nebezpečí úrazu při pádu z vozíku!

Při nastupování do vozíku hrozí nebezpečí uvíznutí nebo uklouznutí a pádu. Pro přístup k vyšším bodům na vozíku použijte vhodné vybavení.

- K nastupování do vozíku používejte pouze schůdky, kterými je vozík vybaven.
- K nedostupným místům se dostanete pomocí zařízení, jako jsou štafle nebo plošiny.



⚠ VÝSTRAHA

Nebezpečí požáru z důvodu výskytu hořlavých čisticích prostředků!

Horké součásti by mohly zapálit hořlavé čisticí prostředky.

- Nepoužívejte hořlavé čisticí prostředky.



⚠ POZOR

Nebezpečí požáru z důvodu výskytu hořlavých materiálů!

Horké součásti, např. pohonné jednotky, by mohly zapálit usazeniny a pevné částice.

- Odstraňte usazeniny a pevné částice.

⚠ POZOR

Nebezpečí poškození konektoru baterie při odpojování!

Pokud odpojíte konektor baterie se zapnutým zámkem zapalování při zatížení, vznikne elektrický oblouk. Elektrický oblouk může poškodit kontakty a značně zkrátit jejich životnost.

- Vypněte zámek zapalování.
- Konektor baterie odpojte pouze s vypnutým zámkem zapalování.

Čištění vozíku

⚠ POZOR

Pokud by se do elektrického systému dostala voda, hrozí riziko elektrického zkratu!

- Důsledně dodržujte následující kroky.

⚠ POZOR

Příliš silný vodní tlak nebo voda a pára, které jsou příliš horké, mohou poškodit součásti vozíku.

- Důsledně dodržujte následující kroky.

⚠ POZOR

Možné poškození součástí v důsledku použití stlačeného vzduchu.

- Pokud jsou součásti čištěny stlačeným vzduchem, musí mít vzduch maximální tlak 0,15 bar.

Tím se zabrání tomu, aby byly kapaliny nebo malé pevné částice vtlačeny otvory dovnitř součástí a způsobily poškození.

⚠ POZOR

Abrazivní čisticí materiály mohou poškodit povrch součástí!

Použití abrazivních čisticích prostředků, které nejsou vhodné pro použití na plast, může způsobit rozpuštění nebo popraskání plastových částí. Obrazovka indikační a řídicí jednotky se může zamlít.

- Důsledně dodržujte následující kroky.

- Vozík bezpečně zaparkujte.

- Vypněte zámek zapalování.

- Odpojte zástrčku baterie.

- Na elektromotory a další elektrické součásti ani jejich kryty nikdy přímo nestříkejte vodu.

- Používejte jen vysokotlaké čističe s maximálním výstupním výkonem až 60 barů a maximální teplotou 85 °C.

- Při použití vysokotlakých čističů udržujte vzdálenost minimálně 1 m mezi tryskou a čištěným předmětem.

- Proudem při čištění nemiřte přímo na nálepky nebo štítky.

- Odstraňte všechny nánosy a usazeniny cizích látek v blízkosti horkých součástí.

- K čištění používejte pouze nehořlavé kapaliny.
- Při používání čisticích prostředků dodržujte pokyny výrobce.
- Plasty čistěte pouze čisticími prostředky určenými pro plasty.
- Vnější části vozíku čistěte vodou a prostředky rozpustnými ve vodě. Doporučuje se čištění pomocí vodní trysky, houby nebo hadříku.
- Očistěte všechna přístupná místa.
- Před mazáním vyčistěte plnicí hrdla oleje a jejich okolí stejně jako tlakové maznice.

Čištění elektrického systému

⚠ VÝSTRAHA

Nebezpečí úrazu elektrickým proudem v důsledku zbytkové kapacity!

- Nikdy nesahejte do elektrického systému holými rukama.



⚠ POZOR

Čištění částí elektrického systému vodou může způsobit poškození elektrického systému.

Čištění částí elektrického systému vodou je zakázáno!

- Nesnímejte kryty apod.
- Používejte pouze suché čisticí prostředky v souladu se specifikacemi uvedenými v části "Čištění vozíku".

⚠ POZOR

Možné poškození součástí v důsledku použití stlačeného vzduchu.

- Pokud jsou součásti čištěny stlačeným vzduchem, musí mít vzduch maximální tlak 0,15 bar.

Tím se zabrání tomu, aby byly kapaliny nebo malé pevné částice vtlačeny otvory dovnitř součástí a způsobily poškození.

Součásti elektrického systému jsou instalovány pod krytem protizávaží atd.

Čištění vozíku

- Součásti elektrického systému čistíte nekovým kartáčem a prach sfoukněte pomocí nízkotlakého proudu stlačeného vzduchu.

Čištění nosných řetězů

⚠ VÝSTRAHA

Nebezpečí nehody!

Nosné řetězy jsou bezpečnostní prvky.

Používání agresivních chemických čisticích prostředků nebo kapalin s obsahem kyselin nebo chlóru může poškodit řetězy a je zakázáno!

- Při použití čisticích prostředků dodržujte pokyny výrobce.

- Pod zvedací stožár položte sběrnou nádobu.
- Vyčistěte parafinovými deriváty, například benzínem.
- Při použití proudu páry nepoužívejte další čisticí prostředky.
- Po vyčištění okamžitě odstraňte jakoukoli vodu z článků řetězů pomocí stlačeného vzduchu. Během tohoto postupu několikrát pohněte řetězem.
- Okamžitě po vysušení řetězů jej nastříkejte sprejem na řetězy. Během tohoto postupu několikrát pohněte řetězem.

Specifikace spreje na řetězy naleznete v kapitole "Tabulka s údaji o údržbě".



UPOZORNĚNÍ O ŽIVOTNÍM PROSTŘEDÍ

Zlikvidujte veškerou rozlitou kapalinu nebo kapalinu zachycenou ve sběrné nádobě způsobem šetrným k životnímu prostředí. Řiďte se zákonnými předpisy.

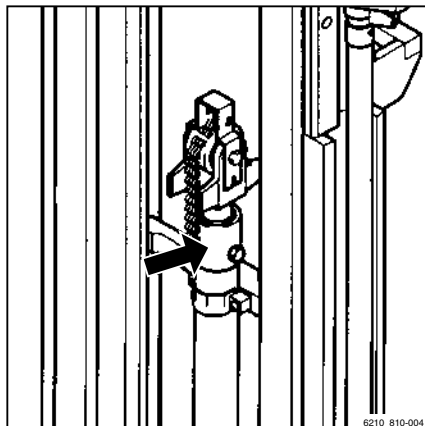

Čištění oken

Veškerá okenní skla, například okna kabiny (varianta na přání), musí být vždy čistá a zbavená námrazy. Jen tak je možné zaručit dobrou viditelnost.

⚠ POZOR

Dejte pozor, aby nedošlo k poškození vyhřívání zadního okna (z vnitřní strany).

- (1) Zadní okno čistěte velmi opatrně. Nepoužívejte ostré předměty!
-
- Okna čistěte měkkým hadříkem a běžně dostupným prostředkem na mytí oken.

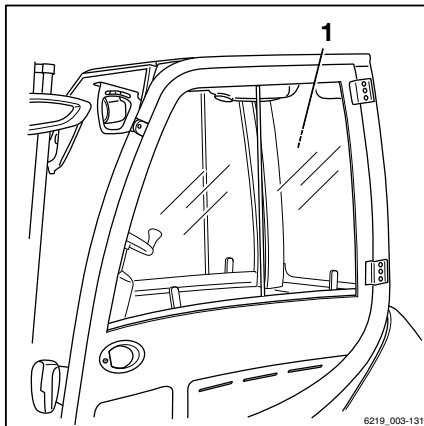

6219_003-131

Po čištění

⚠ POZOR

Nebezpečí zkratu!

Pronikání vlhkosti nebo nečistot do konektoru a zásuvky baterie může způsobit elektrický zkrat.

- Pomocí stlačeného vzduchu vysušte konektor a zásuvku baterie před jejich připojením.
 - Pomocí stlačeného vzduchu odstraňte veškerá cizí tělesa, která mohou být zachycená v konektoru a zásuvce baterie.
-
- Pečlivě vozík vysušte, např. stlačeným vzduchem.
 - Promažte spoje a ovladače.
 - Namažte vozík v souladu s "plánem mazání".

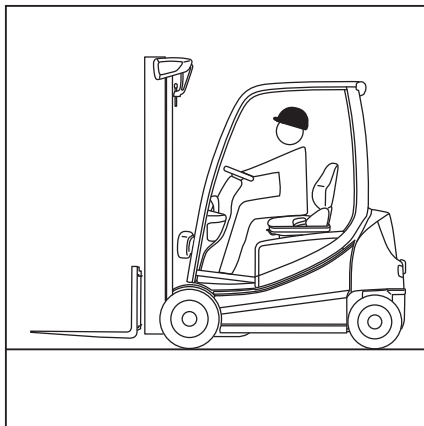

UPOZORNĚNÍ

Čím častěji vozík čistíte, tím častěji jej musíte promazávat.

Převrava vozíku

Převrava vozíku

Převrava

⚠ POZOR

Nebezpečí poškození materiálu v důsledku přetížení!

Pokud je vozík přepravován na jiném dopravním prostředku, musí být nosnost dopravního prostředku, ramp pro nákladní vozidla a nakládacích můstků větší než celková aktuální hmotnost vozíku. V důsledku přetížení může dojít k trvalé deformaci nebo poškození součástí.

- Určete celkovou aktuální hmotnost vozíku.
- Na vozík nakládejte břemeno, pouze pokud je nosnost dopravního prostředku, ramp pro nákladní vozidla a nakládacích můstků větší než celková aktuální hmotnost vozíku.

Určení celkové aktuální hmotnosti

- Vozík bezpečně zaparkujte.
- Hmotnosti jednotek určete podle údajů uvedených na továrním štítku vozidla, případně na štítku přídatného zařízení (varianta na přání).
- Sečtením určených hmotností jednotek získáte celkovou aktuální hmotnost vozíku:

Provozní hmotnost (1)

- + Max. přípustná hmotnost baterie (2)
- + Hmotnost dodatečné zátěže (varianta na přání) (3)
- + Čistá hmotnost přídatných zařízení (varianta na přání)
- + 100 kg přidáno pro řidiče
- = Celková aktuální hmotnost

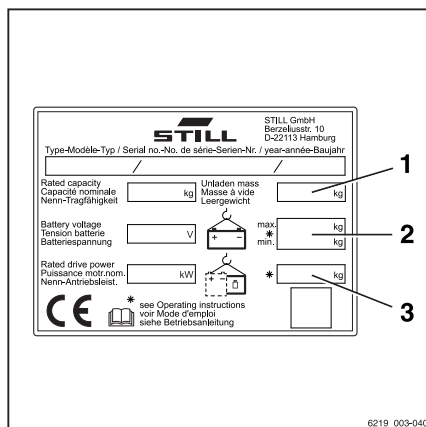

⚠ NEBEZPEČÍ**Nebezpečí úrazu při havárii vozíku!**

Pohyby řízení mohou způsobit, že se zadní část vozíku může stočit ke kraji nakládacího můstku. To může způsobit nehodu vidlicového vysokozdvížného vozíku.

- Před jízdou po nakládacím můstku zkontrolujte, zda je můstek řádně připevněn a zajištěn.
- Zkontrolujte, zda je dopravní vozidlo, na které má vozík najíždět, dostatečně zabezpečeno proti pohybu.
- Udržujte bezpečnou vzdálenost od okrajů, nakládacích můstků, ramp pro nákladní vozidla, pracovních plošin apod.
- Na dopravní vozidlo najedte pomalu a opatrně.

Zajištění kol klíny

- Vozík bezpečně zaparkujte.
- Zajistěte vozík proti samovolnému pohybu umístěním klínu (1) před každé přední kolo a za každé zadní kolo.

⚠ POZOR

Možné poškození zástrčky baterie!

Pokud odpojíte zástrčku baterie se zapnutým zámkem zapalování (při zatížení), vznikne elektrický oblouk. Ten může způsobit opotřebení kontaktů, které značně zkracuje jejich životnost.

- Před odpojením zástrčky baterie vypněte zámek zapalování.
- Neodpojujte zástrčku baterie se zapnutým zámkem zapalování kromě nouzových případů.
- Zkontrolujte, zda je zámek zapalování vypnutý.
- Odpojte zástrčku baterie.

**UPOZORNĚNÍ**

Nelze-li elektrickou parkovací brzdu (varianta na přání) aktivovat elektricky, je nutné ji aktivovat ručně; viz část nazvaná "Nouzové ovládní elektrické parkovací brzdy".

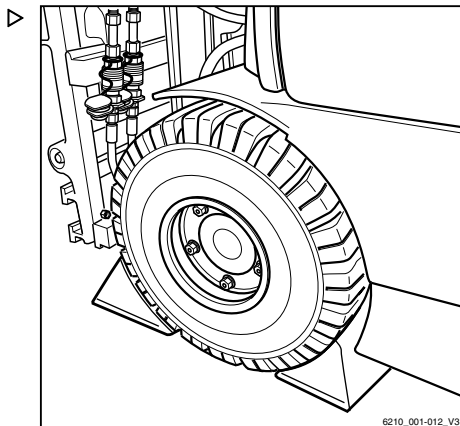

Převrava vozíku

Uvázání

⚠ POZOR

Abrazivní vázací popruhy/napínací pásy se mohou odírat o povrch vozíku a způsobit poškození.

- Umístěte protiskluzové podložky (např. gumové rohožky nebo pěnu) pod zvedací body.
- Zahákněte vázací popruhy/napínací pásy na obou stranách zakřivení v blatníku a zajistěte je v zadní části.

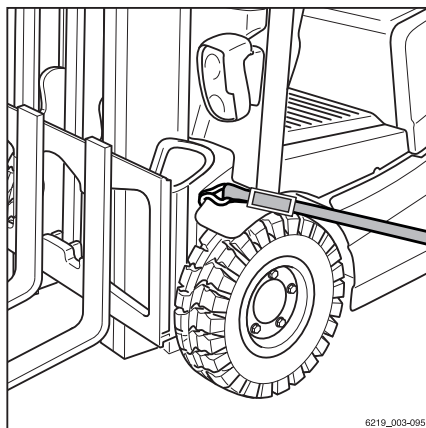

- Umístěte vázací popruhy/napínací pásy pro spojovací čep kolem spojovacího čepu podle obrázku a přivažte vozík pod úhlem k přední části.

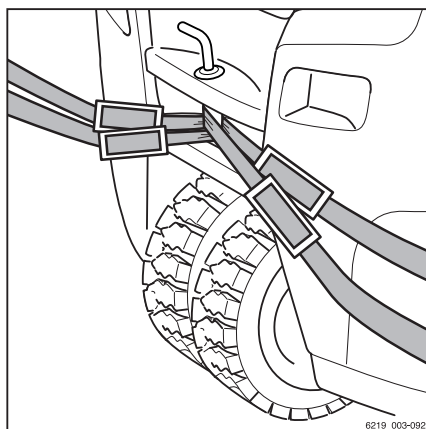

⚠ NEBEZPEČÍ

Pokud se vázací popruhy/napínací pásy sesmeknou, břemeno může sklouznout!

Vozík musí být pevně přivázan, aby se nemohl během přepravy pohybovat.

- Vázací popruhy/napínací pásy musí být pevně přivázaný a podložky nesmí sklouznout.

Nakládání jeřábem

Nakládání jeřábem je určeno pouze pro přepravu celého vozíku včetně zvedacího stožáru před prvním uvedením do provozu. To může provádět pouze autorizované servisní

středisko s popruhy výslovně poskytnutými a schválenými pro tento účel.

Odstavení z provozu

Odstavení z provozu

Vyřazení z provozu a uskladnění vozíku

POZOR

Poškození součástí způsobené nesprávným skladováním!

Nesprávné uskladnění nebo vyřazení z provozu na dobu delší než dva měsíce může způsobit poškození vozíku korozí. Pokud je vozík delší dobu zaparkován při okolní teplotě pod $-10\text{ }^{\circ}\text{C}$, baterie se ochladí. Elektrolyt může zamrznout a poškodit baterie.

- Vozík uložte do čistého, suchého a dobře větraného prostředí, kde teplota neklesá pod bod mrazu.
- Před vyřazením vozíku z provozu proveďte následující opatření.

Opatření, která je nutno provést před vyřazením vozíku z provozu

- Vozík důkladně vyčistěte; viz kapitola nazvaná "Čištění vozíku".
- Nosnou desku vidlice několikrát zvedněte do maximální výšky.
- Několikrát nakloňte zvedací stožár dopředu a dozadu, a pokud je připevněno přídatné zařízení, opakovaně s ním pohněte.
- Uvolněte napnutí nosných řetězů spuštěním vidlice na vhodnou podpěrnou podložku, např. na paletu.
- Zkontrolujte hladinu hydraulického oleje.
- Na všechny nekruté pohyblivé části naneste olej nebo mazivo.
- Namažte vozík v souladu s "plánem mazání".
- Promažte spoje a ovladače.

⚠ POZOR

Možné poškození zástrčky baterie!

Pokud odpojíte zástrčku baterie se zapnutým vozíkem (při zatížení), vznikne elektrický oblouk. Ten může způsobit opotřebení kontaktů, které značně zkracuje jejich životnost.

- Před odpojením zástrčky baterie vypněte zapalování vozíku.
- Neodpojujte zástrčky baterie při zapnutém vozíku kromě nouzových případů.

-
- Odpojte zástrčku baterie.
 - Zkontrolujte stav baterie, hladinu kyseliny a hustotu kyseliny.
 - Proveďte údržbu baterie.

**UPOZORNĚNÍ**

Skladujte pouze baterie, které jsou zcela nabité.

- Všechny nechráněné elektrické kontakty nastříkejte vhodným kontaktním sprejem.

⚠ POZOR

Deformace pneumatiky následkem trvalého zatížení jedné strany!

Nechte vozík zvednout nebo nadzvednout autorizovaným servisním střediskem tak, aby byla všechna kola nad zemí. Zabráníte tak trvalé deformaci pneumatik.

- Vozík nechávejte zvedat a nadzvedávat pouze v autorizovaných servisních střediscích.

⚠ POZOR

Nebezpečí poškození korozí z důvodu kondenzace vody na vozíku!

Řada plastických fólií a syntetických materiálů je vodotěsná. Voda zkondenzovaná na vozíku nemůže přes tyto krycí materiály uniknout.

- **Nepoužívejte** plastické fólie, protože podporují vytváření kondenzované vody.
- Zakryjte vozík materiálem, který propouští páru, například bavlnou.

-
- Vozík zakryjte, aby byl chráněn proti prachu.
 - Pokud je potřeba vozík odstavit na ještě delší dobu, kontaktujte autorizované

Odstavení z provozu

servisní středisko, které vám doporučí další kroky.

Použití po uskladnění nebo vyřazení z provozu

Pokud byl vozík odstaven po dobu delší než šest měsíců, je třeba jej před opětovným použitím pečlivě zkontrolovat. Podobně jako při každoroční bezpečnostní prohlídce musí i tato kontrola zahrnovat kontrolu všech bezpečnostních prvků vozíku.

- Vozík důkladně vyčistěte; viz kapitola nazvaná "Čištění vozíku".
- Promažte spoje a ovladače.
- Zkontrolujte stav baterie, hladinu kyseliny a hustotu kyseliny.
- Zkontrolujte hydraulický olej, zda neobsahuje zkondenzovanou vodu. V případě potřeby vyměňte hydraulický olej.
- Dohodněte se s autorizovaným servisním střediskem, aby provedlo stejné prohlídky a úkony, které byly provedeny před prvním uvedením do provozu.
- Proveďte "vizuální kontroly a kontroly funkce".

Musí být zkontrolovány zejména následující body:

- Pohon
- Řídicí jednotka
- Řízení
- Brzdy (provozní brzda, parkovací brzda)
- Zvedací systém (zařízení pro přepravu nákladu, nosné řetězy, upevnění)



UPOZORNĚNÍ

Další informace naleznete v dílenské příručce vozíku nebo se obraťte na autorizované servisní středisko.

5

Údržba

Bezpečnostní předpisy pro údržbu

Bezpečnostní předpisy pro údržbu

Obecné informace

Jako prevenci nehod při údržbářských pracích a opravách je nutné provést veškerá bezpečnostní opatření, např.:

- Aktivujte parkovací brzdu.
- Vypněte zámek zapalování a vyjměte klíč.
- Odpojte zástrčku baterie.
- Zajistěte, aby se vozík nemohl nechtěně rozjet nebo neúmyslně nastartovat.
- V případě potřeby nechte vozík nadzvednout pouze v autorizovaném servisním středisku.
- Zvednutou nosnou desku vidlice nebo vysunutý zvedací stožár nechte v autorizovaném servisním středisku zajistit proti náhodnému klesnutí.
- Vložte dřevěný trám odpovídající velikosti jako podpěru mezi zvedací stožár a kabinu a zajistěte zvedací stožár, aby nemohlo dojít k náhodnému vychýlení dozadu.
- Dodržujte maximální výšku zdvihu zvedacího stožáru a porovnejte rozměry z technických údajů s rozměry haly, v které má být vozík používán. Těmito kroky zabráníte kolizi se stropem haly a jakékoli takto vzniklé škodě.

Práce na hydraulickém zařízení

Před jakýmkoli zásahem na systému musí být hydraulický systém odtlakován.

Práce na elektrickém vybavení

Práci na elektrickém vybavení vozíku provádějte pouze ve stavu bez napětí. Kontroly funkčnosti, prohlídky a úpravy na částech pod napětím musí provádět pouze oprávněné osoby při dodržování nezbytných bezpečnostních opatření. Před prací na elektrických dílech sejměte prsteny, kovové náramky apod.

Aby se zabránilo poškození elektronických systémů s elektronickými součástmi, například elektronického regulátoru řízení nebo ovládání zdvihu, je nutné tyto součásti před započítím elektrického svařování z vozíku odmontovat.

Zásahy do elektrického systému (např. připojení vysílačky, přídavných světlometů atd.) jsou povoleny pouze se souhlasem autorizovaného servisního střediska.

Bezpečnostní zařízení

Po údržbářských pracích a opravách musí být zpět nainstalována všechna bezpečnostní zařízení a musí být vyzkoušena jejich provozní spolehlivost.

Hodnoty nastavení

Při provádění oprav a při výměně hydraulických a elektrických součástí musí být dodrženy hodnoty nastavení vyžadované pro dané zařízení. Jsou uvedeny v příslušných částech.

Zvedání a nadzvedávání

▲ NEBEZPEČÍ

Pokud se vozík převrátí, hrozí nebezpečí ohrožení života!

Pokud nebude vozík správně zvednutý a nadzvednutý, může dojít k jeho převrácení a pádu. Je dovoleno použít pouze zvedáky uvedených v dílenské příručce pro tento vozík, které jsou testovány z hlediska nutných bezpečnostních a zátěžových parametrů.

- Vozík nechávejte zvedat a nadzvedávat pouze v autorizovaných servisních střediscích.
- Vozík nadzvedávejte pouze ve zvedacích bodech uvedených v dílenské příručce.

Vozík je nutné zvedat a nadzvedávat při různých typech údržbářských prací. Autorizované servisní středisko musí být o tomto informováno. Bezpečná manipulace s vozíkem a odpovídajícími zvedáky je popsána v dílenské příručce k vozíku.

Bezpečnostní předpisy pro údržbu

Práce na přední části vozíku

⚠ NEBEZPEČÍ

Nebezpečí nehody způsobené nezajištěným zvedacím stožárem.

Je-li zvedací stožár nebo nosná deska vidlice zvednutá, je nutné při všech pracích na zvedacím stožáru a na přední části vozíku přijmout odpovídající bezpečnostní opatření.

- Při zajišťování používejte pouze řetězy s dostatečnou nosností.
- Ohledně této záležitosti kontaktujte autorizované servisní středisko.

⚠ POZOR

Riziko poškození stropu!

- Poznamenejte si maximální výšku zdvihu zvedacího stožáru.

Zajištění zvedacího stožáru proti sklopení dozadu

⚠ NEBEZPEČÍ

Nebezpečí nehody!

Tuto činnost musí provést výhradně autorizovaný servisní technik.

- Chcete-li zajistit zvedací stožár proti sklopení dozadu, obraťte se na autorizované servisní středisko.

Demontáž zvedacího stožáru

⚠ NEBEZPEČÍ

Nebezpečí nehody!

Tuto činnost musí provést výhradně autorizovaný servisní technik.

- Demontáž zvedacího stožáru svěďte autorizovanému servisnímu středisku.

Zajištění zvedacího stožáru proti pádu

⚠ NEBEZPEČÍ

Nebezpečí nehody!

Tuto činnost musí provést výhradně autorizovaný servisní technik.

- Chcete-li zajistit zvedací stožár proti pádu, obraťte se na autorizované servisní středisko.

Obecné informace o údržbě

Kvalifikace zaměstnanců

Údržbu mohou provádět pouze kvalifikovaní a určení zaměstnanci. Pravidelné bezpečnostní kontroly a kontroly po neobvyklých událostech musí být prováděny oprávněnou osobou. Oprávněná osoba musí provést posouzení a zhodnocení z hlediska bezpečnosti, bez ohledu na provozní a ekonomické podmínky. Oprávněná osoba musí mít dostatečné znalosti a zkušenosti pro posouzení stavu vozíku a účinnosti ochranných zařízení v souladu s technickými normami a principy testování vozíků.

Pracovníci pro údržbu baterie

Baterie smí nabíjet, ošetřovat a vyměňovat pouze pracovníci, kterým bylo poskytnuto odpovídající školení, v souladu s pokyny výrobce baterie, nabíječky baterie a vozíku.

- Dodržujte manipulační pokyny pro baterii a návod k použití nabíjecího zařízení.

Údržbářské práce bez zvláštních kvalifikací

Jednoduché údržbářské práce, jako je kontrola hladiny hydraulického oleje, mohou provádět i neškolení zaměstnanci. K provádění této práce není nutná kvalifikace oprávněné osoby. Požadované úkony jsou popsány v kapitole nazvané "Zachování provozní připravenosti".

Informace pro provádění údržby

Tato část obsahuje všechny informace nutné k určení, zda je na vozíku třeba provést údržbu. Údržbu provádějte v časovém limitu v souladu s počítadlem provozních hodin a podle následujících kontrolních seznamů údržby. Tím zajistíte, že vozík bude vždy schopen provozu a bude zaručen optimální výkon a dlouhá životnost. Je to také nezbytná podmínka pro uplatňování záruky.

Obecné informace o údržbě

Časové vymezení údržby

Je-li potřeba údržba, zobrazí se na displeji hlášení **Nutný servis** .

- Provádění údržby vozíku dohodněte s autorizovaným servisním střediskem.
- V kontrolních seznamech údržby je uvedeno, které úkony údržby je třeba provést.

Intervaly jsou stanoveny pro standardní použití. Kratší intervaly údržby lze stanovit po konzultaci s provozovatelem v závislosti na podmínkách použití vozíku.

Kratší intervaly údržby mohou být způsobeny těmito faktory:

- Znečištěné a nekvalitní vozovky
- Prašný nebo slaný vzduch
- Vysoká vlhkost vzduchu
- Extrémně vysoké nebo nízké teploty okolního vzduchu a extrémní změny teploty
- Vícesměnný provoz s těžkým pracovním cyklem
- Specifické národní předpisy pro vozík nebo jednotlivé součásti



Nabídka Servis

Datum, kdy vozík vyžaduje údržbu, je uloženo v nabídce Servis.



UPOZORNĚNÍ

Přístup do nabídky nastavení je k dispozici, pouze pokud vozík stojí a je aktivována parkovací brzda. Pokud je parkovací brzda uvolněna předčasně, nabídka nastavení se zavře. Přístup je udělen až ve chvíli, kdy vedoucí vozového parku zadá heslo.

- Zastavte vozík.
- Zatáhněte parkovací brzdu.
- Stiskněte tlačítko .
- Stiskněte softwarové tlačítko .

Zobrazí se první úroveň nabídky.

- Aktivujte "Oprávnění k přístupu pro vedoucího vozového parku".
- Stiskněte softwarové tlačítko **Servis** .

Na displeji se otevře "nabídka Servis".

- Stiskněte softwarové tlačítko **Interval údržby**.

Tato nabídka zobrazuje provozní hodiny zbývající do příštího plánovaného intervalu údržby nebo nejpozdější datum příštího plánovaného intervalu údržby.

Datum příští údržby může nastavit a upravit vedoucí vozového parku. Viz další část "Nastavení a úprava počítadla data pro údržbu a bezpečnostní kontroly".



UPOZORNĚNÍ

Interval údržby lze také konfigurovat ve stavovém řádku.

Nastavení a úprava počítadla data pro údržbu a bezpečnostní kontroly

Při dodání z výrobního závodu indikační a řídicí jednotka signalizuje řidiči počet provozních hodin zbývajících do standardních intervalů údržby 1 000 h a 3 000 h. Na displeji se zobrazuje také nejzazší termín údržby.

Postupujte následovně:

- Stiskněte softwarové tlačítko **Servis**.
- Stiskněte softwarové tlačítko **Interval údržby**.

Nastavení a upravení vedoucím vozového parku

Pro vedoucího vozového parku jsou rovněž definována počítadla data údržby pro následující kontroly:



- Pravidelné testování vozíku pro elektrické vozíky a vozíky se spalovacím motorem
- Testování baterie pro elektrické vozíky
- Testování výfukových plynů a testování LPG pro vozíky se spalovacím motorem

Pro tyto testy může vedoucí vozového parku definovat odpovídající termíny splnění s jeho oprávněním k přístupu. Postupujte následovně:

Interval 1 000 h	880 h
Interval 3 000 h	21 20 h
Nejzazší termín:	04.02.22

Obecné informace o údržbě

- Aktivujte "Oprávnění k přístupu pro vedoucího vozového parku".
- Stiskněte softwarové tlačítko **Servis** .
- Stiskněte softwarové tlačítko **Interval údržby**.
- Stiskněte softwarové tlačítko pro testování, jehož termín se má nastavit, např. **Bezpeč. kontrola**. ▷

Interval 1 000 h	880 h
Interval 3 000 h	2120 h
Nejzazší termín:	04.02.22
Bezpeč. kontrola	--.--.-- 
Kontrola spalin	-- h 





Vedoucí vozového parku 

Nabídka Bezpeč. kontrola

- Pro aktivaci vstupu stiskněte tlačítko posouvání ▾.
- Zadejte požadované datum pomocí softwarových tlačítek 0 až 9.
- Pro uložení stiskněte tlačítko .

Počítadlo data pro jednotlivé intervaly údržby

Autorizované servisní středisko může nastavit další počítadla pro jednotlivé intervaly údržby, např. pro přídatné zařízení. Vedoucí vozového parku může ke konfiguraci těchto počítadel dat použít své oprávnění k přístupu. Proces je poté stejný jako u počítadel dat vytvořených ve výrobě.

1	Bezpeč. kontrola	6
2		7
3	Zadejte datum	8
4	<input type="text" value="30"/> . <input type="text" value="05"/> . <input type="text" value="2022"/>	9
5	 = smazat  = Aktivovat  = uložit  = storno	0

Vedoucí vozového parku 

Údržba – 1 000 hodin/rok

V provozních hodinách								Provede- no			
1000		2000		4000		5000		7000		✓	✗
8000		10000		11000		13000		14000			
Podvozek, karoserie a armatury											
Zkontrolujte, zda se na podvozku nenacházejí praskliny.											
Zkontrolujte možná poškození ochranné stříšky / kabiny a okenních skel.											
Zkontrolujte, zda snímač dveří kabiny funguje správně a zda není poškozený.											
Zkontrolujte možná poškození ovládacích prvků, spínačů a spojů a naneste mazivo a olej.											
Zkontrolujte, zda sedadlo řidiče funguje správně a zda není poškozené.											
Zkontrolujte, zda zádržný systém řidiče funguje správně a zda je čistý a nepoškozený.											
Zkontrolujte klakson.											
Varianta: Zkontrolujte správnou funkci dvou pedálů, přesvědčte se, že nejsou poškozené, a poté je promažte. Proveďte kalibraci.											
Bateriový prostor											
Zkontrolujte, zda dvířka baterie a v případě potřeby také snímač fungují správně a zda nejsou poškozené.											
Zkontrolujte, zda není zámek baterie poškozené.											
Namažte závěsy dvířek baterie.											
Varianta na přání: Zkontrolujte hladinu oleje a těsnost hydraulického nosiče baterie. Zkontrolujte opotřebení všech pohyblivých částí a namažte je.											
Kola a pneumatiky											
Zkontrolujte opotřebení pneumatik a v případě potřeby zkontrolujte tlak vzduchu.											
Zkontrolujte možná poškození kol a proveďte kontrolu utahovacích momentů.											
Hnací náprava											
Zkontrolujte upevnění, proveďte kontrolu možných netěsností a očistěte chladič lamely.											
Zkontrolujte, zda jsou proudové kolejnice mezi poháněnými částmi a přípojkami motoru správně upevněny.											
Zkontrolujte hladinu oleje v jednotce hnacího kola a vícekotoučové brzdě.											
Vyměňte převodový olej (jednou po prvních 1 000 hodinách).											
Systémy řízení											
Zkontrolujte správnou funkci a těsnost systému řízení.											
Zkontrolujte, zda je volant pevně připevněn a zda není otočná rukojeť poškozená.											

Obecné informace o údržbě

V provozních hodinách								Provede- no			
1000		2000		4000		5000		7000			
8000		10000		11000		13000		14000	✓	✗	
Zkontrolujte upevnění řízené nápravy a případné netěsnosti na řízené nápravě a naneste mazivo.											
Naneste mazivo na kloubová ložiska na kombinované řídicí nápravě.											
Zkontrolujte doraz řízení.											
Brzdový systém											
Zkontrolujte stav a správnou funkci všech součástí mechanické brzdy.											
Zkontrolujte aktiváční vzdálenost pedálu brzdy a v případě potřeby seřídte.											
Zkontrolujte manuální sílu vyžadovanou k aplikaci ruční brzdy a v případě potřeby ji seřídte.											
Proveďte kontrolu brzd.											
Elektrický systém											
Zkontrolujte veškeré kabelové spoje.											
Zkontrolujte správnou funkci spínačů, vysilačů a snímačů.											
Zkontrolujte osvětlení a kontrolky.											
Chlazení měniče a hnací nápravy											
Zkontrolujte, zda ventilátory a vzduchové kanály fungují správně a zda nejsou poškozené.											
Vyčistěte ventilátory a vzduchové kanály.											
Vyčistěte chladicí lamely na měniči a trakčních motorech.											
Baterie a příslušenství											
Zkontrolujte možné poškození olověné baterie a hustotu kyseliny v baterii; dodržujte pokyny výrobce pro údržbu.											
Varianta: Vyměňte zpětný ventil na olověné baterii s recirkulací elektrolytu pomocí vzduchu.											
Varianta: Dodržujte pokyny pro údržbu lithium-iontových baterií od výrobce.											
Zkontrolujte možné poškození přístrojové zástrčky a kabelového svazku vozíku.											
Zkontrolujte možné poškození zástrčky a kabelového svazku baterie.											
Palubní nabíječka baterie											
Zkontrolujte veškeré kabelové spoje mezi vestavěnou nabíječkou a vozíkem.											
Zkontrolujte, zda nejsou součásti vestavěné nabíječky poškozené.											
Zkontrolujte, zda nejsou nabíjecí kabel a zásuvka nabíječky poškozené.											
Vyčistěte ventilátory a vzduchové vedení.											
Hydraulika											

V provozních hodinách								Provede- no			
1000		2000		4000		5000		7000			
8000		10000		11000		13000		14000	✓	✘	
Zkontrolujte stav, správnou funkci a těsnost hydraulického systému.											
Zkontrolujte funkci blokování hydrauliky (ventil ISO).											
Zkontrolujte hladinu oleje.											
Zvedací stožár											
Zkontrolujte možná poškození ložisek stožáru a ložiska stožáru namažte a zkontrolujte jejich utahovací moment											
Zkontrolujte možná poškození a opotřebení profilů zvedacího stožáru. Namažte profily zvedacího stožáru.											
Zkontrolujte možné poškození a opotřebení vodítka ve spodním (střídavé zatěžování) profilu zvedacího stožáru.											
Zkontrolujte možná poškození a opotřebení nosných řetězů. Nastavte a namažte nosné řetězy											
Zkontrolujte možné poškození a těsnost zvedacích válců a spojů.											
Zkontrolujte možná poškození a opotřebení vodicích kladek.											
Zkontrolujte možná poškození a opotřebení podpěrných válečků a řetězových kladek.											
Zkontrolujte vůli mezi zarážkou nosné desky vidlice a výběhovou zarážkou.											
Zkontrolujte možné poškození a těsnost naklápěcích válců a spojů.											
Zkontrolujte možná poškození a opotřebení nosné desky vidlice.											
Zkontrolujte možná poškození a správnou funkci zablokování ramene vidlice.											
Zkontrolujte opotřebení a možnou deformaci ramen vidlice.											
Zkontrolujte, zda je na nosné desce vidlice či na přídavném zařízení namontován bezpečnostní šroub.											
Zvláštní vybavení											
Zkontrolujte stav antistatického pásu nebo antistatické elektrody.											
Zkontrolujte filtrační vložku v systému topení nebo klimatizace a v případě potřeby je vyměňte.											
Zkontrolujte správnou funkci topného systému; dodržujte pokyny výrobce pro údržbu.											
Zkontrolujte správnou funkci systému klimatizace; dodržujte pokyny výrobce pro údržbu.											
Zkontrolujte možné opotřebení a poškození přídavných zařízení; dodržujte pokyny výrobce pro údržbu.											

Obecné informace o údržbě

V provozních hodinách								Provede- no	
1000		2000		4000		5000		7000	
8000		10000		11000		13000		14000	
Zkontrolujte možné opotřebení a poškození tažného zařízení; dodržujte pokyny výrobce pro údržbu.								✓	✘
Obecné									
Načtěte čísla chyb a vymažte seznam.									
Resetujte interval údržby.									
Zkontrolujte, zda jsou štítky neporušené.									
Proveďte zkušební jízdu.									

Údržba – 3 000 hodin / každé dva roky

V provozních hodinách							Provede- no				
3000		6000		9000		12000		15000		✓	*
Poznámka											
Proveďte všechny úkony údržby po 1 000 hodinách.											
Pohonná jednotka											
Vyměňte převodový olej v jednotce hnacího kola.											
Vyměňte odvodušňovací šrouby na jednotkách hnacích kol.											
Hydraulika											
Vyměňte hydraulický olej.											
Vyměňte filtr ve vratném vedení a odvodušňovací filtr.											
Varianta na přání: Vyměňte vysokotlaký filtr.											

Objednávka náhradních dílů a dílů podléhajících opotřebení

Náhradní díly lze objednat prostřednictvím servisního oddělení. Informace, které je potřebné uvést při objednávání dílů, naleznete v seznamu náhradních dílů.

Používejte pouze náhradní díly v souladu s pokyny výrobce. Použití neschválených náhradních dílů může mít za následek zvýšené nebezpečí nehod způsobených nedostatečnou kvalitou nebo nesprávným použitím dílu. Osoba zodpovědná za použití neschválených náhradních dílů ponese v případě poškození nebo zranění zodpovědnost v plném rozsahu.

Kvalita a množství požadovaných provozních látek

Používejte pouze provozní látky uvedené v tabulce s údaji o údržbě.

- Požadované provozní látky a maziva naleznete v tabulce s údaji o údržbě.

Oleje a maziva různé kvality nesmí být míchány. Míchání má negativní vliv na mazivost.

Obecné informace o údržbě

Není-li možné se vyhnout použití výrobků různých výrobců, zcela vypusťte starý olej.

Před mazáním, výměnou filtrů nebo jakýmkoli zásahem do hydraulického systému pečlivě vyčistěte oblast kolem dané části.

Při doplňování provozních látek používejte vždy čisté nádoby!

Plán mazání

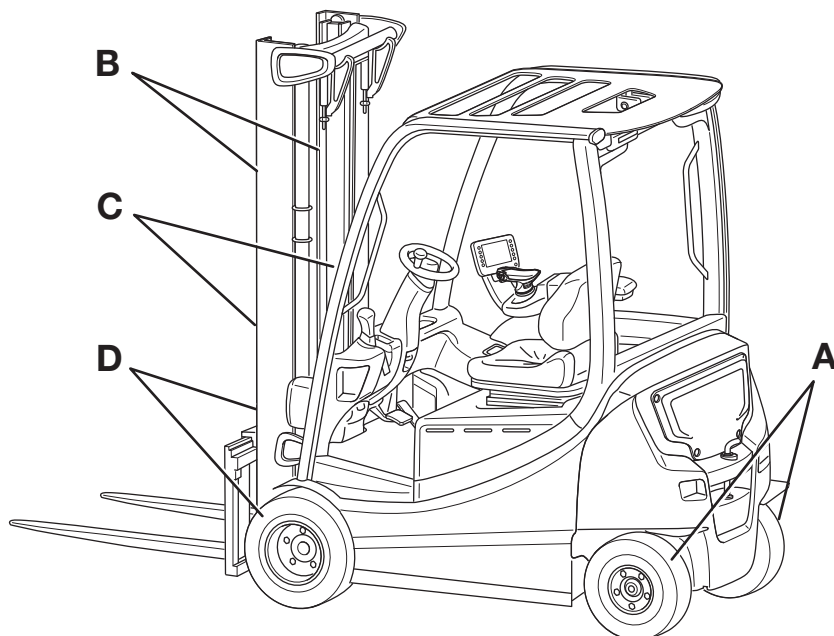

Code ¹	Mazací bod
(A)	Výkyvná náprava: dvě mazací hlavice na každé straně řídicí nápravy na ramenu řízení Točna řízení: není přítomna
(B)	Kluzné plochy na zvedacím stožáru
(C)	Nosné řetězy
(D)	Jedna tlaková maznice na každém ze dvou ložisek zvedacího stožáru

¹Příslušné specifikace maziv níže v části "Tabulka s údaji o údržbě" pod tímto kódem Code. Tento mazací plán popisuje sériově vyráběný vozík se standardním vybavením. Přehled bodů údržby pro verze vozíků naleznete v příslušné kapitole nebo pokynech poskytnutých výrobcem.

Obecné informace o údržbě

Tabulka s údaji o údržbě

Místa běžného mazání

Code	Jednotka	Provozní látka	Specifikace	Množství
	Mazání	Vysokotlaké mazivo	ID č. 0147873	Podle potřeby

Baterie

Code	Jednotka	Provozní látka	Specifikace	Množství
	Plnění systému	Destilovaná voda		Podle potřeby
	Izolační odpor		DIN 43539 VDE 0510	Další informace naleznete v dílenské příručce pro daný vozík.

Elektrický systém

Code	Jednotka	Provozní látka	Specifikace	Množství
	Izolační odpor		DIN EN 1175 VDE 0117	Další informace naleznete v dílenské příručce pro daný vozík.

Ovládací prvky/klouby

Code	Jednotka	Provozní látka	Specifikace	Množství
	Mazání	Vysokotlaké mazivo	ID č. 0147873	Podle potřeby
		Olej	SAE 80 MIL-L2105 API-GL4	Podle potřeby
	Dvoupedálové ovládání	Vysokotlaké mazivo	ID č. 0147873	Podle potřeby

Hydraulický systém

Code	Jednotka	Provozní látka	Specifikace	Množství
	Plnění systému	Hydraulický olej	HVLP 68 DIN 51524, část 3	23...30 l v závislosti na zvedacím stožáru a celkové výšce
		Hydraulický olej pro potravinářský průmysl (varianta na přání)	NSF H1 DIN 51524	
		Hydraulický olej pro použití v chladárně	HVLP 32 DIN 51524, část 3	



UPOZORNĚNÍ

Při přechodu na jiný typ hydraulického oleje musí autorizované servisní středisko upravit řídicí jednotku vozíku.

Hydraulický nosič baterie

Code	Jednotka	Provozní látka	Specifikace	Množství
	Záchytná lišta	Univerzální mazivo neobsahující kyselinu a pryskyřice	Rivolta TRS Plus ID č. 0149847	Podle potřeby
	Posunovací prvky a vodící lišty	Vysokotlaké mazivo	ID č. 0147873	Podle potřeby
	Plnění systému	Hydraulický olej	HVLP 68 DIN 51524, část 3	Nechte nosič baterii naplnit v autorizovaném servisním středisku.

Pneumatiky

Code	Jednotka	Provozní látka	Specifikace	Množství
	Superelastické pneumatiky	Limit opotřebení		Ke značce opotřebení
	Pneumatiky z tvrdé pryže	Limit opotřebení		Ke značce opotřebení
	Vzdušnicové pneumatiky	Minimální hloubka dezénu		Tlak vzduchu: viz informace na vozíku Min. hloubka dezénu: 1,6 mm

Řízená náprava

Code	Jednotka	Provozní látka	Specifikace	Množství
(A)	Ložisko čepu nápravy, kulové ložisko	Univerzální mazivo	DIN 51825 KPF2	Podle potřeby
	Matice kol	Momentový klíč	Verze s kyvadlovou nápravou	Další informace naleznete v dílenské příručce pro daný vozík.
			Řízená náprava	Další informace naleznete v dílenské příručce pro daný vozík.

Hnací náprava

Code	Jednotka	Provozní látka	Specifikace	Množství
	Šrouby kol	Momentový klíč		Další informace naleznete v dílenské příručce pro daný vozík.
	Hnací převod	Převodový olej	SAE 80W-90 API-GL4	Další informace naleznete v dílenské příručce pro daný vozík.
	Vícekotoučová brzda	Převodový olej	Shell Spirax S4 ATF HDX	Další informace naleznete v dílenské příručce pro daný vozík.

Obecné informace o údržbě

Zvedací stožár

Code	Jednotka	Provozní látka	Specifikace	Množství
(B)	Mazání	Vysokotlaké mazivo	ID č. 0147873	Podle potřeby
	Doraz	Vůle		Min. 2 mm
(D)	Ložisko zvedacího stožáru	Mazivo	Aralub 4320 DIN 51825-KPF2N20 ID č. 0148659	Doplňte mazivo, dokud nezačne unikat malé množství nového maziva
	Šrouby ložiska zvedacího stožáru	Momentový klíč		Další informace naleznete v dílenské příručce pro daný vozík.

Nosné řetězy

Code	Jednotka	Provozní látka	Specifikace	Množství
(C)	Mazání	Sprej na řetězy s vysokým zatížením	Plně syntetický Teplotní rozsah: -35 °C až +250 °C ID č. 0156428	Podle potřeby

Ostřikování

Code	Jednotka	Provozní látka	Specifikace	Množství
	Plnění systému	Ostřikovací kapalina	Zimní, ID č. 172566	Podle potřeby

Klimatizace (normální kabina)

Code	Jednotka	Provozní látka	Specifikace	Množství
	Plnění systému	Chladivo	R134a	900 g
	Plnění systému	Kompresorový olej	POE RL68H	120 ml

Zachovávání provozní připravenosti

Mazání kloubů a ovládacích prvků

- Ložiska a spoje namažte olejem nebo mazivem podle "tabulky údajů o údržbě".
- Vodící zařízení sedadla řidiče
- Závěsy dvířek kabiny (varianta na přání)
- Závěsy dvířek bateriového prostoru nebo závěsy krytu baterie
- Ovládací táhlo (1) pro ventily (s vícepákovým ovládáním)

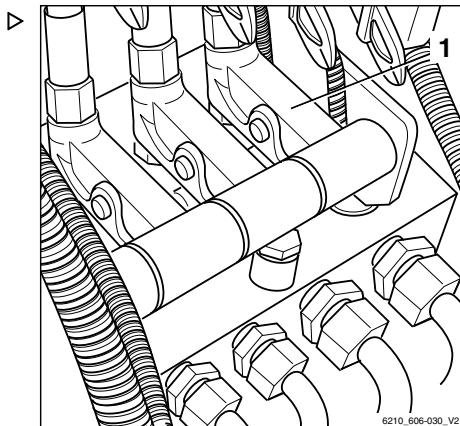

Zachovávání provozní připravenosti

Kontrola bezpečnostního spínače baterie a bezpečnostního spínače dvířek bateriového prostoru

⚠ NEBEZPEČÍ

Závada bezpečnostního spínače baterie a bezpečnostního spínače dvířek bateriového prostoru může způsobit, že se dvířka bateriového prostoru otevřou a při naklonění nebo náhlém zpomalení vozíku může baterie vypadnout. Při vypadnutí baterie hrozí nebezpečí rozdrčení osob s následkem úmrtí.

- Pokud je bezpečnostní spínač deformovaný, poškozený nebo se s ním obtížně pohybuje, okamžitě informujte autorizované servisní středisko. Nejezděte s vozíkem.
- Zkontrolujte, zda bezpečnostní spínače správně fungují.
- Bezpečnostní spínače musí být promazané a musí se snadno pohybovat.
- Zkontrolujte bezpečnostní spínače po každé nehodě.



UPOZORNĚNÍ

Interval mazání značně závisí na podmínkách použití a podmínkách prostředí, které mají vliv na vozík. Vizuální kontroly a kontroly funkce bezpečnostního spínače musí být prováděny dle potřeby a po každých 1 000 hodinách. Promažte všechny pohyblivé části bezpečnostního spínače podle potřeby.

- Otevřete dvířka bateriového prostoru (1).
- Zkontrolujte, zda se zámek dvířek (2) a zámek baterie (4) snadno pohybují a zda nejsou zdeformované nebo poškozené.
- Zkontrolujte, zda je správně usazen západkový kolík (3) zámku dvířek a zda není zdeformovaný nebo poškozený.
- Namažte mechanismy bezpečnostních spínačů.
- Opět zavřete dvířka bateriového prostoru.

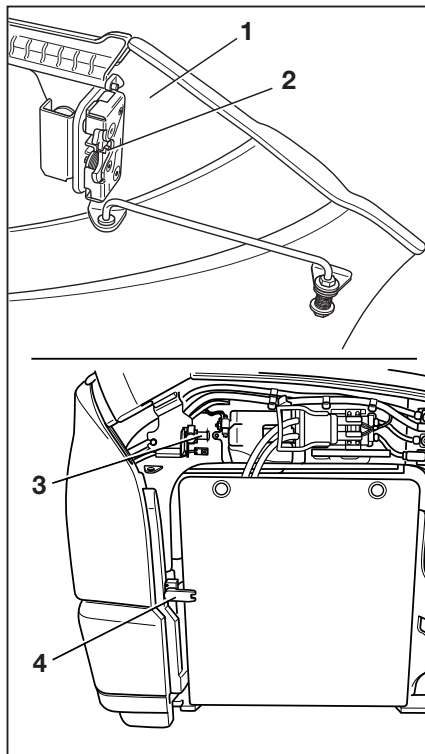

Údržba bezpečnostního pásu

⚠ NEBEZPEČÍ

Pokud bezpečnostní pás při nehodě selže, hrozí nebezpečí ohrožení života!

Je-li bezpečnostní pás vadný, může se při nehodě roztrhnout nebo rozepnout a poté již nebude držet řidiče v sedadle řidiče. Řidič může být proto vymrštěn proti součástem vozíku nebo ven z vozíku.

- Zajištěte provozní spolehlivost průběžným testováním.
- Nepoužívejte vozík s vadným bezpečnostním pásem.
- Veškeré vadné bezpečnostní pásy nechte vyměnit v autorizovaném servisním středisku.
- Používejte pouze originální náhradní díly.
- Na bezpečnostním pásu nedělejte žádné změny.



UPOZORNĚNÍ

Pravidelně provádějte níže uvedené kontroly (měsíčně). V případě silného namáhání je třeba každodenní kontrola.

Kontrola bezpečnostního pásu

- Zcela vytáhněte bezpečnostní pás (3) a zkontrolujte, zda není roztržený.

Bezpečnostní pás nesmí mít roztržené okraje ani nesmí být nařiznutý. Stehování nesmí být uvolněno.

- Zkontrolujte, zda není bezpečnostní pás špinavý.
- Zkontrolujte, zda nejsou opotřebované nebo poškozené části (včetně upevňovacích bodů).

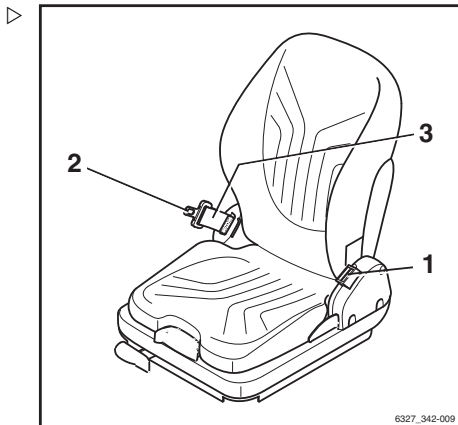

Zachování provozní připravenosti

- Zkontrolujte, zda se zámek bezpečnostního pásu (1) správně uzamyká. ▷

Po vložení jazyku přezky pásu (2) musí být bezpečnostní pás pevně zajištěn. Jazyk přezky pásu (2) se musí po stisknutí červeného tlačítka (4) uvolnit.

- Automatický blokovací mechanismus se musí vyzkoušet přinejmenším 1x za rok:
- Vozík zaparkujte na rovném povrchu.
- Trhavými pohyby bezpečnostní pás vytáhněte.

Blokovací mechanismus musí blokovat odvíjející se bezpečnostní pás.

- Sklopte sedadlo nejméně o 30° (v případě nutnosti sedadlo odstraňte).
- Pomalu vytáhněte bezpečnostní pás.

Blokovací mechanismus musí blokovat odvíjející se bezpečnostní pás.

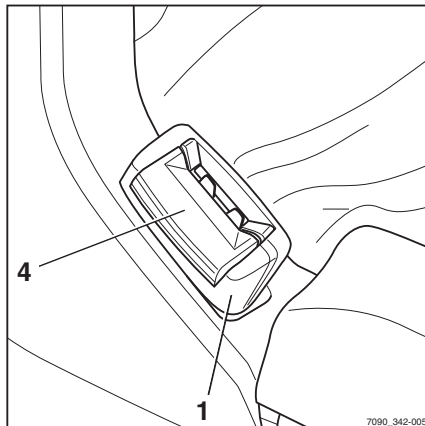

Čištění bezpečnostního pásu

- Pokud je bezpečnostní pás znečištěný, vyčistěte jej bez použití chemických čisticích prostředků (postačí kartáčem).

Výměna po nehodě

Po nehodě je nutné bezpečnostní pás vždy nechat vyměnit v autorizovaném servisním středisku.

Kontrola sedadla řidiče

⚠ VÝSTRAHA

Nebezpečí úrazu!

- Po nehodě zkontrolujte sedadlo řidiče s přípevněným bezpečnostním pásem a jeho upevnění.
-
- Zkontrolujte řádnou funkci ovládacích prvků.
 - Zkontrolujte stav sedadla (např. opotřebení polstrování) a jeho bezpečné připevnění ke krytu.

⚠ VÝSTRAHA

Nebezpečí úrazu!

- Při nálezu jakéhokoli poškození přenechejte opravu sedadla servisnímu středisku.

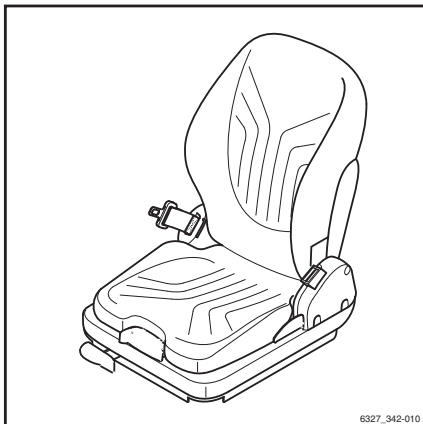

6327_342-010

Servis topného systému a klimatizace

Výměna filtrační vložky

- Povolte šroub (1).
- Sejměte kryt (2).

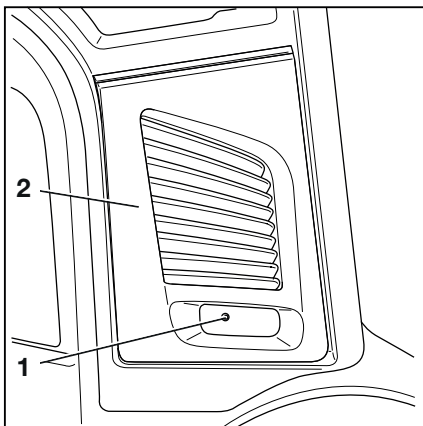

Zachování provozní připravenosti

- Zkontrolujte, zda není filtrační rohož (1) znečištěná.
- Pokud je filtrační rohož šedá, vyměňte ji.

UPOZORNĚNÍ

Filtrační vložku vyměňujte nejméně každé dva měsíce.

Čištění přívodu čerstvého vzduchu

Přívod čerstvého vzduchu musí být vyčištěn, pokud filtrační rohož:

- je poškozená,
- je nesprávně osazená v rámu filtru,
- nebyla vyměněna každé dva měsíce.

- Sejměte filtrační rohož.
- Povolte šrouby (1) na rámu filtru (2).
- Vyměňte rám filtru (2).

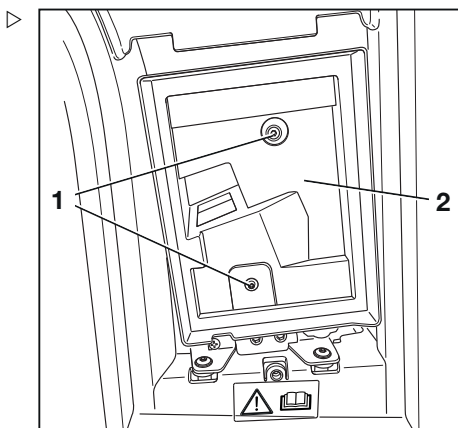
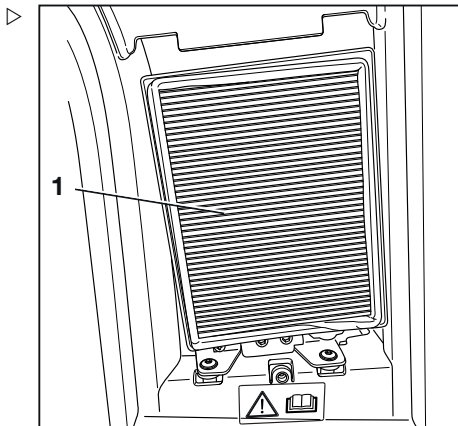

- Odstraňte veškerý prach a nečistoty z přívodu čerstvého vzduchu (1) bpod držákem filtrační rohože.

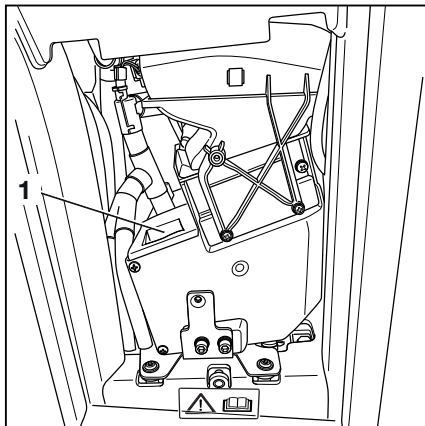

Zachování provozní připravenosti

Údržba kol a pneumatik

⚠ VÝSTRAHA

Nebezpečí nehody v důsledku nerovnoměrného opotřebení pneumatik!

Stabilita vozíku je v případě nerovnoměrného opotřebení pneumatik zhoršena. Prodlouží se brzdná dráha. Zhorší se jízdní vlastnosti.

- Vyměňte neprodlené opotřebené nebo poškozené pneumatiky.
- Při výměnách kol nebo pneumatik dbejte na to, aby nedocházelo k naklánění vozíku na jednu stranu (např. vyměňujte vždy současně levé a pravé kolo vozíku).

⚠ VÝSTRAHA

Nebezpečí nehody v důsledku použití neschválených kol.

Kvalita pneumatik a ráfků má vliv na stabilitu vozíku. Změny lze provádět pouze po konzultaci s výrobcem.

Součásti ráfků nesmí být nikdy vyměňovány a součásti ráfků od jiných výrobců nesmí být zaměňovány.

- Pokud chcete používat typ pneumatik nebo výrobce pneumatik, které nebyl schválen společností STILL, před použitím získejte souhlas od společnosti STILL.
- Neměňte součásti ráfků a nezaměňujte součásti od jiných výrobců.

Kontrola stavu a opotřebení pneumatik

- Odstraňte všechny cizí částice zaryté do pneumatik (1).

Míra opotřebení pneumatik na stejné nápravě musí být přibližně stejná. Superelastické pneumatiky a pneumatiky z tvrdé pryže lze opotřebovat až po "limit opotřebení 60J" (2).

Pokud má být vozík používán v zimních podmínkách v oblastech, kde platí StVZO (německé dopravní předpisy), profil musí být alespoň 4 mm.

Superelastické pneumatiky mohou být poté používány až po "limit opotřebení 60J" (2), pokud byl jejich profil přezán a je hluboký alespoň 4 mm.

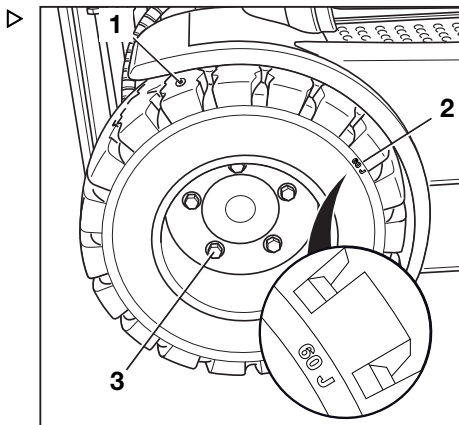

Kontrola dotažení kol

- Zkontrolujte, zda jsou upevňovací šrouby kol (3) na hnací nápravě a upevňovací matice kol na řídicí nápravě bezpečně na místě a v případě potřeby je dotáhněte.
- Dodržujte utahovací momenty uvedené v "tabulce s údaji o údržbě".

Údržba řízené nápravy

- Vozík bezpečně zaparkujte.
- Zkontrolujte, zda nejsou některé spoje řídicí nápravy vytlučené.
- Zkontrolujte, zda u řídicí nápravy nejsou ohnuté díly.

Mazání řídicí nápravy



UPOZORNĚNÍ O ŽIVOTNÍM PROSTŘEDÍ

Použité mazivo a kontaminovaná zařízení zlikvidujte v souladu s národními předpisy země, ve které se vozík používá.

Každé rameno řízení na řídicí nápravě má dvě mazací hlavice na každé straně.

- Namažte mazací hlavice mazivem podle "tabulky s údaji o údržbě".

Pokud po několika cyklech již nevychází žádné použité mazivo, aktivujte řízení.

VÝSTRAHA

Nebezpečí pohmoždění!

Neaktivujte řízení během mazání.

- Vozík zapněte.
- Aktivujte řízení.
- Vozík znovu bezpečně zaparkujte.
- Opakujte postup mazání.



UPOZORNĚNÍ

Poznámka: čím častěji vozík čistíte, tím častěji jej musíte promazávat.

Zachování provozní připravenosti

Kontrola baterie

- Informace o kontrole baterie najdete v kapitole nazvané "Kontrola stavu baterie, hladiny a hustoty kyseliny".

Upravení osvětlení výstražné zóny

- Vozík zapněte.
- Zkontrolujte, zda je aktivována parkovací brzda.
- Povolněním matic (2) upravte každý světlomet.
- Upravte světlomet (1).

Vzdálenost mezi pruhem světla a vozíkem musí být 70 až 75 cm.

- Znovu utáhněte matice (2).

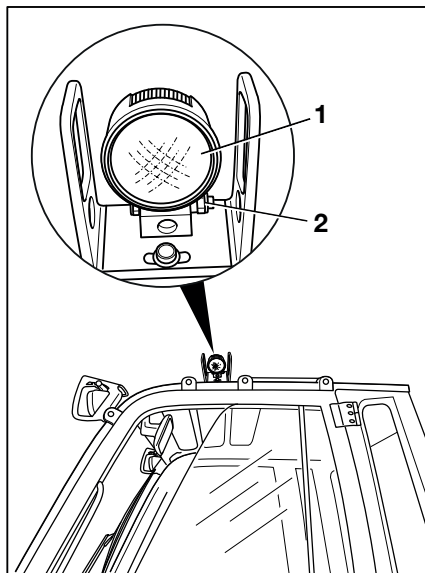

Výměna pojistek

⚠ NEBEZPEČÍ
Riziko poranění elektrickým proudem!

V pojistkové skříňce se vyskytuje vysoké napětí. Hrozí nebezpečí úrazu elektrickým proudem.

- **Neotvírejte** pojistkovou skříňku.
- Pojistky mohou být vyměněny pouze v autorizovaném servisním středisku.

Kontrola těsnost hydraulického systému



▲ VÝSTRAHA

Nebezpečí zranění hydraulickým olejem pod tlakem!

Hydraulický olej pod tlakem může uniknout z prasklého potrubí či hadice a způsobit zranění.

- Před kontrolou uvolněte tlak z hydraulického systému.
- Noste vhodné ochranné rukavice, ochranné brýle atd.

▲ POZOR

Hydraulické hadice časem zpuchří!

- Neskladujte hydraulické hadice po dobu delší než dva roky.
- Nepoužívejte hydraulické hadice po dobu delší než dva roky, jestliže jsou vystaveny vysoké míře opotřebení.
- Odpovídá německým specifikacím "DGUV 113-020".
- Mimo Německo vždy dodržujte národní předpisy země, ve které se produkt používá.
- Zkontrolujte, zda nedochází k únikům na šroubových spojích trubky a hadice (stopy oleje).

Vyměňte hadice pokud jsou patrné následující anomálie:

- Vnější vrstva je poškozená, křehká nebo prasklá
- Netěsnosti
- Deformace (např. puchýře nebo smyčky)
- Uvolnění upevnění
- Vážné poškození nebo koroze spojů

Vyměňte potrubí, pokud jsou patrné následující anomálie:

- Odření
- Deformace a ohnutí
- Netěsnosti

Zachovávání provozní připravenosti

Zkontrolujte hladinu hydraulického oleje. ▷

▲ VÝSTRAHA

Hydraulické oleje jsou zdraví nebezpečné.

- Dodržujte bezpečnostní předpisy v kapitole nazvané "Hydraulická kapalina".

i UPOZORNĚNÍ

Při přechodu na jiný typ hydraulického oleje musí autorizované servisní středisko upravit řídicí jednotku vozíku.

- Vozík bezpečně zaparkujte na vodorovném povrchu.
- Nakloňte zvedací stožár dozadu, dokud nedosáhne dorazu.
- Spust'te nosnou desku vidlice. Jsou-li instalována přídatná zařízení, zasuňte pracovní válce.

▲ POZOR

Možné poškození zástrčky baterie!

Pokud odpojíte zástrčku baterie se zapnutým zámkem zapalování (při zatížení), vznikne elektrický oblouk. Ten může způsobit opotřebení kontaktů, které značně zkracuje jejich životnost.

- Před odpojením zástrčky baterie vypněte zámek zapalování.
- Neodpojujte zástrčku baterie se zapnutým zámkem zapalování kromě nouzových případů.
- Odpojte zástrčku baterie.
- Odklopte podlahovou rohož.
- Otočte bajonetovými uzávěry na dolní desce o 90° doleva.
- Odklopte dolní desku s podlahovou rohoží a zajistěte ji na místě.
- Odšroubujte odvzdušňovací filtr s měrkou proti směru hodinových ručiček.
- Udržujte odvzdušňovací filtr a měrku ve vodorovné poloze.
- Zkontrolujte hladinu oleje na měrce.

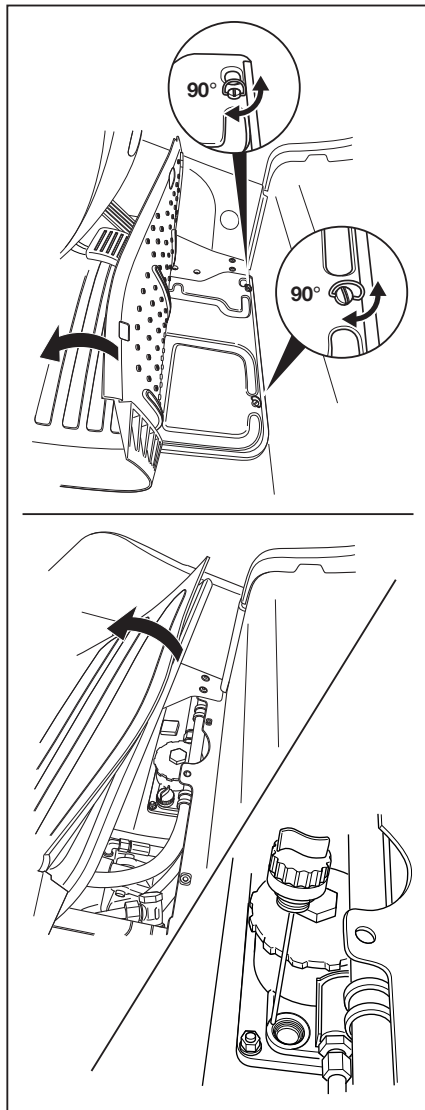



UPOZORNĚNÍ O ŽIVOTNÍM PROSTŘEDÍ

Pečlivě zachyťte případný vyteklý hydraulický olej. Tento hydraulický olej zlikvidujte v souladu s předpisy pro ochranu životního prostředí.

Značky (1), (2) a (3) označují požadované hladiny plnění pro různé verze zvedacího stožáru.



UPOZORNĚNÍ

Optimální hladina hydraulického oleje je u všech verzí zvedacího stožáru mezi značkami (3) a (max).

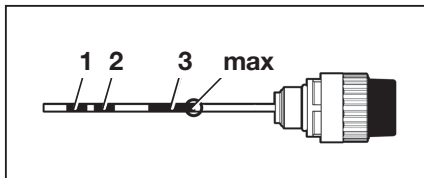

Přřazení verze zvedacího stožáru ke značce na měrce a plnicímu množství oleje

Označení	Easy View	Celkový výška [mm]					Plnicí množství oleje [l]
		Teleskopický zvedací sloup		Stožár NiHo a triplexový stožár			
		2,0 t	1,6 až 1,8 t	2,0 t	1,6 t	1,8 t	
1	≤ 2 610	≤ 3 010	≤ 2 610	≤ 2 110	≤ 2 160	≤ 1 910	23,3
2	–	3 060	2 660	2 160	2 210	1 960	25,3
		3 260	3 260	2 660	2 710	2 310	
3	–	–	–	≥ 2 710	≥ 2 760	≥ 2 360	29,9

▲ POZOR

Nebezpečí poškození.

Pokud je hladina hydraulického oleje příliš nízká, řízení je omezeno a čerpadlo se může poškodit.

- Pokud je hladina oleje příliš nízká, nepoužívejte vozík a kontaktujte autorizované servisní středisko.
- Zašroubujte odvětrávací filtr a měрку ve směru hodinových ručiček.
- Znovu zavřete podlahovou desku.
- Umístěte podlahovou rohožku.
- Připojte zástrčku baterie.

Zachovávání provozní připravenosti

Mazání sloupu a vodicích ploch ▷

- Z vodicích ploch odstraňte nečistotu a zbytek maziva.
- Vodicí plochy (1) vnějšího, středního a vnitřního sloupu namažte adhezivním mazivem pro maximální tlak, aby se snížilo opotřebení. Viz → Kapitola "Tabulka s údaji o údržbě", strana 558 .

**UPOZORNĚNÍ**

Na vodicí plochu nastříkejte mazivo rovnoměrně ze vzdálenosti přibližně 15 - 20 cm. Počkejte přibližně 15 minut a teprve poté můžete zařízení opět použít.

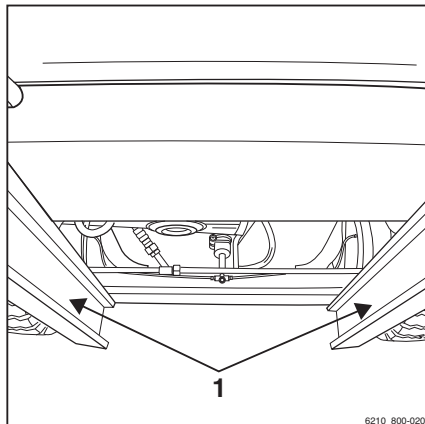

6210_800-020

Zachování provozuschopnosti pro použití v chladárně ▷

- U vozíku používaných v chladárnách (varianta na přání) jednou týdně zkontrolujte snadný pohyb všech válečků a řetězů ve zvedacím stožáru.

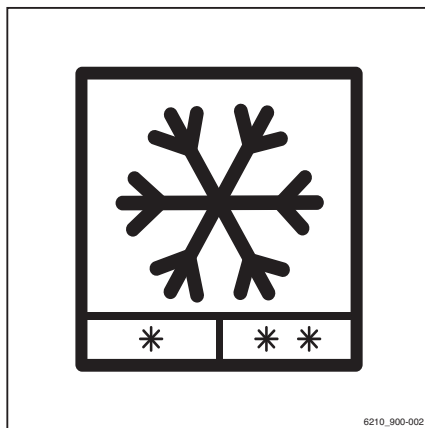

6210_800-020

Údržba po 1 000 hodinách / jednou za rok

Ostatní práce, které je nutné provést

- Proveďte všechny úkoly potřebné pro zachování plné provozuschopnosti; viz kapitola nazvaná "Zachování provozuschopnosti".

Kontrola těsnosti zvedacích válců a spojů ▷

⚠ VÝSTRAHA

Riziko úrazu

Dodržujte bezpečnostní předpisy pro práci na zvedacím stožáru, viz kapitola "Práce na přední části vozíku".

- Zkontrolujte, zda hydraulické spoje a zvedací válce nejsou netěsné (vizuální kontrola).
- Netěsnící šroubové spoje nebo netěsnící hydraulické válce nechte opravit autorizovaným servisním střediskem.

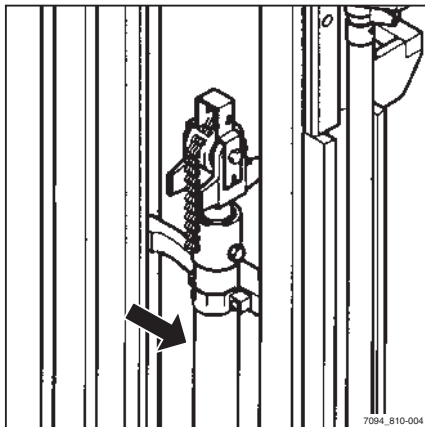

Údržba po 1 000 hodinách / jednou za rok

Kontrola ramen vidlice

- Zkontrolujte, zda ramena vidlice (1) nevykazují viditelné stopy deformací. Míra opotřebení nesmí překročit 10 % původní tloušťky.

POZOR

Nebezpečí poškození součástí!

Opotřeбенá ramena vidlice vždy vyměňujte v párech.

- Zkontrolujte, zda západka vidlice (3) funguje správně.
- Ujistěte se, že je přítomen pojistný šroub (2) a nemůže vypadnout.

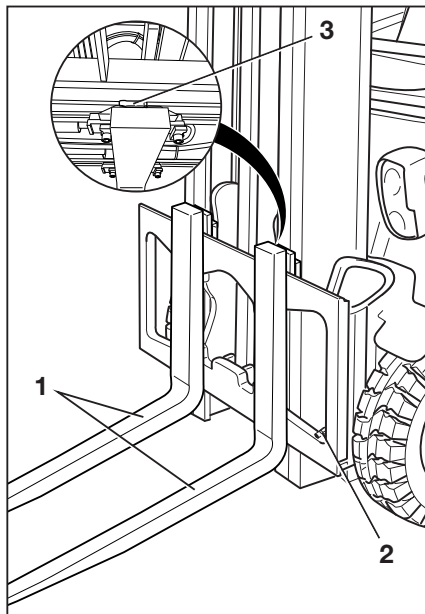

Kontrola ramen oboustranné vidlice

UPOZORNĚNÍ

Tato kontrola je nezbytná pouze u oboustranné vidlice (varianta na přání).

- Zkontrolujte, zda se na vnější straně ohybu vidlice (1) netvoří praskliny. Obratě se na servisní středisko.

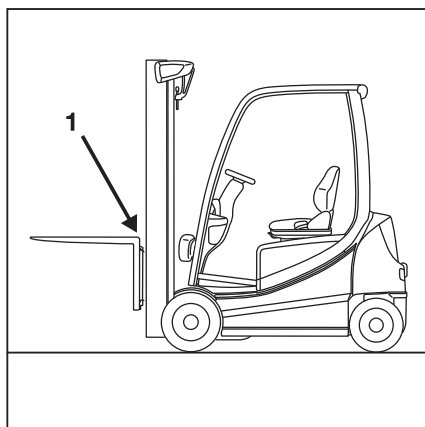

Kontrola zdvojeného pedálu

- Odmontujte podlahovou desku.
- Zkontrolujte, zda jsou vzpěry a pružiny mechanismu zdvojeného pedálu bezpečně zajištěny.
- Zkontrolujte, zda jsou všechny šrouby utěsněny zajišťovacím lepidlem.

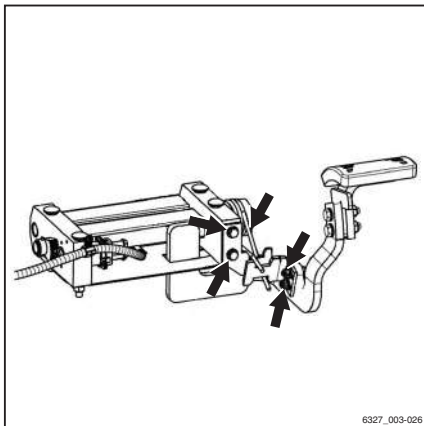

Kontrola rámu přepojení baterie

- Šroubové spoje a svary rámu přepojení baterie je nutné vizuálně zkontrolovat.

Údržba po 1 000 hodinách / jednou za rok

6

Technické údaje

Ergonomické rozměry

Ergonomické rozměry

⚠ VÝSTRAHA

Nebezpečí úderu do hlavy a zranění!

Pokud se hlava obsluhy nachází příliš blízko spodní strany střechy, může odpružení sedadla řidiče nebo nehoda způsobit náraz hlavy do ochranné stříšky.

Aby nedošlo k poranění hlavy, musí být zajištěna minimální vzdálenost **40 mm** mezi spodní stranou střechy a hlavou nejvyššího pracovníka obsluhy.

Abyste mohli určit skutečný volný prostor nad hlavou, obsluha musí sedět na sedadle řidiče a odpružení sedadla musí být nastaveno podle potřeb tohoto řidiče.

Z důvodu individuální výšky a tělesné hmotnosti a rovněž z důvodu mnoha typů sedadel řidiče a ochranných stříšek musí být v každém vozíku zajištěn minimální volný prostor nad hlavou.

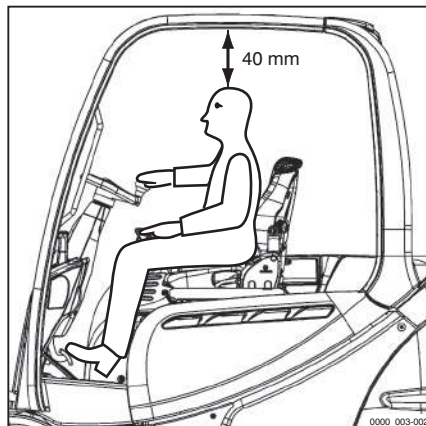

Kabina řidiče byla konstruována s ohledem na ergonomické podmínky pracoviště a v souladu s normou EN ISO 3411. Z polohy na sedadle má obsluha obecně dostatek prostoru na to, aby bezpečně dosáhla na ovládací prvky, aby mohla ovládat vozík a aby viděla obrysy vozíku. K pracovníkům obsluhy, kteří se svojí tělesnou velikostí odlišují od předepsaných rozměrů, na nichž je založena norma EN ISO 3411, musí provozovatel přistupovat individuálně.

Rozměry

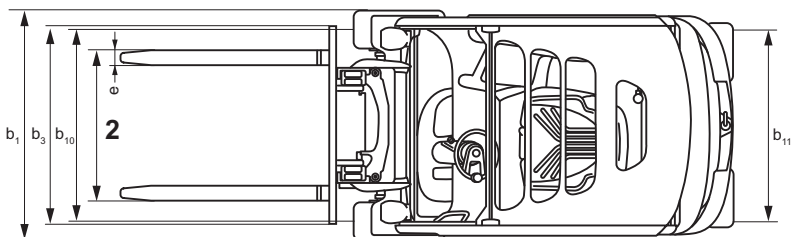
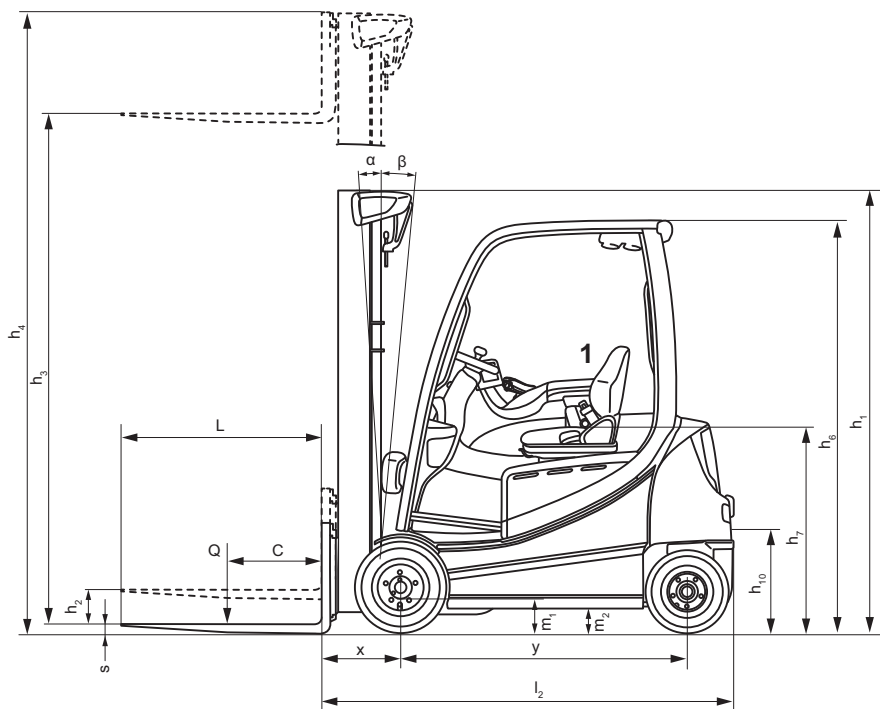

1 Sedadlo je nastavitelné ± 90 mm

2 Mezera vidlice je nastavitelná

610_20108

Rozměry

**UPOZORNĚNÍ**

Rozměry h_1 , h_3 , h_4 , h_6 a b_1 jsou přizpůsobené na přání zákazníka a lze je najít v potvrzení objednávky.

Datový list VDI: RX20-14C s točnou řízením



UPOZORNĚNÍ

Tento datový list VDI specifikuje pouze technické hodnoty vozíků se standardním vybavením. Při použití jiných pneumatik, zvedacích stožárů, přídatných jednotek atd. mohou být hodnoty jiné.

Hlavní údaje

Model		RX20-14C
Typové číslo		6219
Výrobce		STILL GmbH
Pohon		Elektrický
Provoz		Sedadlo
Jmenovitá nosnost / břemeno	Q (kg)	1 400
Vzdálenost těžiště břemene	c (mm)	500
Vzdálenost břemene	x (mm)	374
Rozvor náprav	y (mm)	1 319

Hmotnosti

Model		RX20-14C
Typové číslo		6219
Provozní hmotnost	kg	2 926
Zatížení přední nápravy, s břemenem	kg	3 826
Zatížení zadní nápravy, s břemenem	kg	500
Zatížení přední nápravy, bez břemene	kg	1 498
Zatížení zadní nápravy, bez břemene	kg	1 428

Kola, rám podvozku

Model		RX20-14C
Typové číslo		6219
Pneumatiky		Superelastické
Rozměr předních pneumatik		180/70-8

Datový list VDI: RX20-14C s točnou řízením

Model		RX20-14C
Typové číslo		6219
Rozměr zadních pneumatik		125/75-8
Počet předních kol (x = poháněná)		2x
Počet zadních kol (x = poháněná)		2
Rozchod předních kol	b ₁₀ (mm)	932
Rozchod zadních kol	b ₁₁ (mm)	168

Základní rozměry

Model		RX20-14C
Typové číslo		6219
Sklopení zvedacího stožáru/nosné desky vidlice dopředu	α (stupňů)	5
Sklopení zvedacího stožáru/nosné desky vidlice dozadu	β (stupňů)	6
Výška se spuštěným zvedacím stožárem	h ₁ (mm)	2 160
Volný zdvih	h ₂ (mm)	150
Zdvih	h ₃ (mm)	3 180
Výška s vysunutým zvedacím stožárem	h ₄ (mm)	3 742
Výška nad ochrannou stříšku (kabina)	h ₆ (mm)	2 035 (1 949)
Výška sedadla / stání na plošině	h ₇ (mm)	965
Výška spojky	h ₁₀ [mm]	473
Celková délka	l ₁ (mm)	2 661
Délka včetně zadní části vidlice	l ₂ (mm)	1 861
Celková šířka	b ₁ (mm)	1 099
Tloušťka ramen vidlice	s (mm)	40
Šířka ramen vidlice	e (mm)	80
Délka ramen vidlice	l (mm)	800
Nosná deska vidlice	Norma; třída; tvar	DIN 15173 II A
Šířka nosné desky vidlice	b ₃ (mm)	980
Světlá výška s břemenem pod zvedacím stožárem	m ₁ (mm)	≥ 90
Světlá výška ve středu rozvoru náprav	m ₂ (mm)	114

Model		RX20-14C
Typové číslo		6219
Šířka pracovní uličky pro paletu 1 000 × 1 200 napříč	A _{st} (mm)	3 186
Šířka pracovní uličky pro paletu 800 × 1200 podélně	A _{st} (mm)	3 311
Poloměr otáčení	W _a (mm)	1 487
Nejmenší vzdálenost od středu otáčení	b ₁₃ (mm)	–

Údaje o výkonu

Model		RX20-14C
Typové číslo		6219
Rychlost jízdy s břemenem (Blue-Q/STILL Classic/režim sprint)	km/h	16/16/20
Rychlost jízdy bez břemene (Blue-Q/STILL Classic/režim sprint)	km/h	16/16/20
Rychlost zdvihu s břemenem (Blue-Q/STILL Classic/režim sprint)	m/s	0,54
Rychlost zdvihu bez břemene (Blue-Q/STILL Classic/režim sprint)	m/s	0,75
Rychlost spouštění s břemenem	m/s	0,5
Rychlost spouštění bez břemene	m/s	0,5
Tažná síla s břemenem	N	5 100
Tažná síla bez břemene	N	5 100
Maximální tažná síla s břemenem	N	12 300
Maximální tažná síla bez břemene	N	7 700
Stoupavost s břemenem	%	20,4
Stoupavost bez břemene	%	24
Max. stoupavost s břemenem	%	30,3
Max. stoupavost bez břemene	%	27,9
Doba zrychlení s břemenem (Blue-Q/STILL Classic/režim sprint)	s	5,7/5,4/5,1
Doba zrychlení bez břemene (Blue-Q/STILL Classic/režim sprint)	s	5,4/5,1/4,8
Provozní brzda		Elektr./mech.

Svahy

Hodnoty maximálního povoleného sklonu uvedené v tabulce "Údaje o výkonu" lze použít pouze pro porovnání výkonu vidlicových vysokozdvižných vozíků stejné kategorie. Uvedené

Datový list VDI: RX20-14C s točnou řízením

hodnoty v žádném případě nepředstavují běžné každodenní provozní podmínky.

▲ VÝSTRAHA

Z důvodu bezpečného používání vozíku – s břemenem i bez břemene – je pro jízdu povolen maximálně 15% sklon stoupání nebo klesání.

- Budete-li mít jakékoli dotazy, obraťte se na autorizované servisní středisko.

Elektromotor

Model	RX20-14C	
Typové číslo	6219	
Trakční motor, jmenovitý výkon při S2: 60 min.	kW	2×6,5
Motor zdvihu, výkon při 20% ED	kW	11
Baterie	Norma; obvod	DIN 43531 B
Napětí baterie	U (V)	48
Kapacita baterie	K ₅ (Ah)	625
Hmotnost baterie	kg	856
Spotřeba energie v souladu s normou EN 16796	kWh/h	3.3
Manipulační výkon	t/h	116
Spotřeba energie při tomto manipulačním výkonu	kWh/h	5,1

Jiné

Model	RX20-14C	
Typové číslo	6219	
Pracovní tlak pro přídatná zařízení	bar	240
Množství oleje pro přídatná zařízení	l/min	26,5
Hladina akustického tlaku L _{pAZ} (Stanoviště řidiče)	dB (A)	< 66
Vibrace lidského těla: zrychlení podle normy EN 13059	m/s ²	< 0,6
Závěs tažného zařízení, typ/model DIN		Šroub

Datový list VDI: RX20-16 s točnou řízením



UPOZORNĚNÍ

Tento datový list VDI specifikuje pouze technické hodnoty vozíků se standardním vybavením. Při použití jiných pneumatik, zvedacích stožárů, přídatných jednotek atd. mohou být hodnoty jiné.

Hlavní údaje

Model		RX20-16C	RX20-16	RX20-16L
Typové číslo		6220	6221	6222
Výrobce		STILL GmbH	STILL GmbH	STILL GmbH
Pohon		Elektrický	Elektrický	Elektrický
Provoz		Sedadlo	Vsedě	Vsedě
Jmenovitá nosnost / břemeno	Q (kg)	1 600	1 600	1 600
Vzdálenost těžiště břemene	c (mm)	500	500	500
Vzdálenost břemene	x (mm)	374	374	374
Rozvor náprav	y (mm)	1 319	1 409	1 517

Hmotnosti

Model		RX20-16C	RX20-16	RX20-16L
Typové číslo		6220	6221	6222
Provozní hmotnost	kg	3 125	3 057	3 127
Zatížení přední nápravy, s břemenem	kg	4 160	4 112	4 133
Zatížení zadní nápravy, s břemenem	kg	565	545	594
Zatížení přední nápravy, bez břemene	kg	1 500	1 520	1 611
Zatížení zadní nápravy, bez břemene	kg	1 625	1 537	1 516

Kola, rám podvozku

Model		RX20-16C	RX20-16	RX20-16L
Typové číslo		6220	6221	6222
Pneumatiky		Superelastické	Superelastické	Superelastické
Rozměr předních pneumatik		180/70-8	180/70-8	180/70-8

Datový list VDI: RX20-16 s točnou řízením

Model		RX20-16C	RX20-16	RX20-16L
Typové číslo		6220	6221	6222
Rozměr zadních pneumatik		125/75-8	125/75-8	125/75-8
Počet předních kol (x = poháněná)		2x	2x	2x
Počet zadních kol (x = poháněná)		2	2	2
Rozchod předních kol	b ₁₀ (mm)	932	932	932
Rozchod zadních kol	b ₁₁ (mm)	168	168	168

Základní rozměry

Model		RX20-16C	RX20-16	RX20-16L
Typové číslo		6220	6221	6222
Sklopení zvedacího stožáru/nosné desky vidlice dopředu	α (stupňů)	5	5	5
Sklopení zvedacího stožáru/nosné desky vidlice dozadu	β (stupňů)	6	6	6
Výška se spuštěným zvedacím stožárem	h ₁ (mm)	2 160	2160	2160
Volný zdvih	h ₂ (mm)	150	150	150
Zdvih	h ₃ (mm)	3 180	3 180	3 180
Výška s vysunutým zvedacím stožárem	h ₄ (mm)	3 742	3 742	3 742
Výška nad ochrannou stříšku (kabinou)	h ₆ (mm)	2 035 (1 949)	2 035 (1 949)	2 035 (1 949)
Výška sedadla / stání na plošině	h ₇ (mm)	965	965	965
Výška spojky	h ₁₀ [mm]	473	473	473
Celková délka	l ₁ (mm)	2 661	2 744	2 852
Délka včetně zadní části vidlice	l ₂ (mm)	1 861	1 944	2 052
Celková šířka	b ₁ (mm)	1 099	1 099	1 099
Tloušťka ramen vidlice	s (mm)	40	40	40
Šířka ramen vidlice	e (mm)	80	80	80
Délka ramen vidlice	l (mm)	800	800	800
Nosná deska vidlice	Norma; třída; tvar	DIN 15173 II B	DIN 15173 II A (B)	DIN 15173 II A
Šířka nosné desky vidlice	b ₃ (mm)	980	980	980
Světlá výška s břemenem pod zvedacím stožárem	m ₁ (mm)	≥ 90	≥ 90	≥ 90
Světlá výška ve středu rozvoru náprav	m ₂ (mm)	114	114	114

Model		RX20-16C	RX20-16	RX20-16L
Typové číslo		6220	6221	6222
Šířka pracovní uličky pro paletu 1 000 × 1 200 napříč	A _{st} (mm)	3 186	3 269	3 377
Šířka pracovní uličky pro paletu 800 × 1200 podélně	A _{st} (mm)	3 311	3 394	3 502
Poloměr otáčení	W _a (mm)	1 487	1 570	1 678
Nejmenší vzdálenost od středu otáčení	b ₁₃ (mm)	–	–	–

Údaje o výkonu

Model		RX20-16C	RX20-16	RX20-16L
Typové číslo		6220	6221	6222
Rychlost jízdy s břemenem (Blue-Q/STILL Classic/režim sprint)	km/h	16/16/20	16/16/20	16/16/20
Rychlost jízdy bez břemene (Blue-Q/STILL Classic/režim sprint)	km/h	16/16/20	16/16/20	16/16/20
Rychlost zdvihu s břemenem (Blue-Q/STILL Classic/režim sprint)	m/s	0,53	0,53	0,53
Rychlost zdvihu bez břemene (Blue-Q/STILL Classic/režim sprint)	m/s	0,75	0,75	0,75
Rychlost spouštění s břemenem	m/s	0,51	0,51	0,51
Rychlost spouštění bez břemene	m/s	0,5	0,5	0,5
Tažná síla s břemenem	N	5 100	5 100	5 100
Tažná síla bez břemene	N	5 200	5 200	5 200
Maximální tahná síla s břemenem	N	12 300	12 300	12 300
Maximální tahná síla bez břemene	N	7 700	7 900	8 500
Stoupavost s břemenem	%	18,6	18,6	18,6
Stoupavost bez břemene	%	24	24	24
Max. stoupavost s břemenem	%	27,6	28	27,4
Max. stoupavost bez břemene	%	26	27,4	28,7
Doba zrychlení s břemenem (Blue-Q/STILL Classic/režim sprint)	s	5,7/5,4/5,1	5,7/5,4/5,1	5,7/5,4/5,1
Doba zrychlení bez břemene (Blue-Q/STILL Classic/režim sprint)	s	5,4/5,1/4,8	5,4/5,1/4,8	5,4/5,1/4,8
Provozní brzda		Elektr. / mech.	Elektr. / mech.	Elektr. / mech.

Svahy

Hodnoty maximálního povoleného sklonu uvedené v tabulce "Údaje o výkonu" lze použít pouze pro porovnání výkonu vidlicových

Datový list VDI: RX20-16 s točnou řízením

vysokozdvíhových vozíků stejné kategorie.
Uvedené hodnoty v žádném případě nepředs-
tavují běžné každodenní provozní podmínky.

⚠ VÝSTRAHA

Z důvodu bezpečného používání vozíku – s břeme-
nem i bez břemene – je pro jízdu povolen maximálně
15% sklon stoupání nebo klesání.

- Budete-li mít jakékoli dotazy, obraťte se na autori-
zované servisní středisko.

Elektromotor

Model		RX20-16C	RX20-16	RX20-16L
Typové číslo		6220	6221	6222
Trakční motor, jmenovitý výkon při S2: 60 min.	kW	2×6,5	2×6,5	2×6,5
Motor zdvihu, výkon při S3: 15 %	kW	11	11	11
Baterie	Norma; ob- vod	DIN 43531 B	DIN 43531 B	DIN 43531 B
Napětí baterie	U (V)	48	48	48
Kapacita baterie	K ₅ (Ah)	625	625	750
Hmotnost baterie	kg	856	855	1 013
Spotřeba energie v souladu s nor- mou EN 16796	kWh/h	3,8	3,7	3,7
Manipulační výkon	t/h	135	131	133
Spotřeba energie při tomto manipu- lačním výkonu	kWh/h	5,7	5,5	5,6

Jiné

Model		RX20-16C	RX20-16	RX20-16L
Typové číslo		6220	6221	6222
Pracovní tlak pro přídavná zařízení	bar	240	240	240
Množství oleje pro přídavná zaříze- ní	l/min	26,25	26,25	26,25
Hladina akustického tlaku L _{pAZ} (Stanoviště řidiče)	dB (A)	< 66	< 66	< 66
Vibrace lidského těla: zrychlení podle normy EN 13059	m/s ²	< 0,6	< 0,6	< 0,6
Závěs tažného zařízení, typ/mo- del DIN		Šroub	Šroub	Šroub

Datový list VDI: RX20-18 a RX20-20 s točnou řízení



UPOZORNĚNÍ

Tento datový list VDI specifikuje pouze technické hodnoty vozíků se standardním vybavením. Při použití jiných pneumatik, zvedacích stožárů, přídavných jednotek atd. mohou být hodnoty jiné.

Hlavní údaje

Model		RX20-18	RX20-18L	RX20-20L
Typové číslo		6 223	6 224	6225
Výrobce		STILL GmbH	STILL GmbH	STILL GmbH
Pohon		Elektrický	Elektrický	Elektrický
Provoz		Sedadlo	Vsedě	Vsedě
Jmenovitá nosnost / břemeno	Q (kg)	1 800	1 800	2 000
Vzdálenost těžiště břemene	c (mm)	500	500	500
Vzdálenost břemene	x (mm)	374	374	388
Rozvor náprav	y (mm)	1 409	1 517	1 517

Hmotnosti

Model		RX20-18	RX20-18L	RX20-20L
Typové číslo		6 223	6 224	6225
Provozní hmotnost	kg	3 231	3 419	3 486
Zatížení přední nápravy, s břemenem	kg	4 440	4 450	4 860
Zatížení zadní nápravy, s břemenem	kg	590	769	623
Zatížení přední nápravy, bez břemene	kg	1 524	1 612	1 689
Zatížení zadní nápravy, bez břemene	kg	1 707	1 806	1 794

Datový list VDI: RX20-18 a RX20-20 s točnou řízením

Kola, rám podvozku

Model		RX20-18	RX20-18L	RX20-20L
Typové číslo		6 223	6 224	6225
Pneumatiky		Superelastické	Superelastické	Superelastické
Rozeř předních pneumatik		200/50-10	200/50-10	200/50-10
Rozeř zadních pneumatik		140/55-9	140/55-9	140/55-9
Počet předních kol (x = poháněná)		2x	2x	2x
Počet zadních kol (x = poháněná)		2	2	2
Rozeř předních kol	b ₁₀ (mm)	942	942	942
Rozeř zadních kol	b ₁₁ (mm)	172	172	172

Základní rozměry

Model		RX20-18	RX20-18L	RX20-20L
Typové číslo		6 223	6 224	6225
Sklopení zvedacího stožáru/nosné desky vidlice dopředu	α (stupňů)	5	5	5
Sklopení zvedacího stožáru/nosné desky vidlice dozadu	β (stupňů)	6	6	6
Výška se spuštěným zvedacím stožárem	h ₁ (mm)	2 160	2 160	2 160
Volný zdvih	h ₂ (mm)	150	150	150
Zdvih	h ₃ (mm)	3 180	3 180	3 180
Výška s vysunutým zvedacím stožárem	h ₄ (mm)	3 742	3 742	3 742
Výška nad ochrannou stříšku (kabina)	h ₆ (mm)	2 035 (1 949)	2 035 (1 949)	2 035 (1 949)
Výška sedadla / stání na plošině	h ₇ (mm)	965	965	965
Výška spojky	h ₁₀ [mm]	473	473	473
Celková délka	l ₁ (mm)	2 744	2 852	2 866
Délka včetně zadní části vidlice	l ₂ (mm)	1 944	2 052	2 066
Celková šířka	b ₁ (mm)	1 149	1 149	1 149
Tloušťka ramen vidlice	s (mm)	40	40	40
Šířka ramen vidlice	e (mm)	80	80	80
Délka ramen vidlice	l (mm)	800	800	800
Nosná deska vidlice	Norma; třída; tvar	DIN 15173 II A (B)	DIN 15173 II A	DIN 15173 II A (B)
Šířka nosné desky vidlice	b ₃ (mm)	980	980	980

Model		RX20-18	RX20-18L	RX20-20L
Typové číslo		6 223	6 224	6225
Světlá výška s břemenem pod zvedacím stožárem	m_1 (mm)	≥ 90	≥ 90	≥ 90
Světlá výška ve středu rozvoru náprav	m_2 (mm)	114	114	114
Šířka pracovní uličky pro paletu 1 000 × 1 200 napříč	A_{st} (mm)	3 269	3 377	3 390
Šířka pracovní uličky pro paletu 800 × 1200 podélně	A_{st} (mm)	3 394	3 502	3 516
Poloměr otáčení	W_a (mm)	1 570	1 678	1 678
Nejmenší vzdálenost od středu otáčení	b_{13} (mm)	–	–	–

Údaje o výkonu

Model		RX20-18	RX20-18L	RX20-20L
Typové číslo		6 223	6 224	6225
Rychlost jízdy s břemenem (Blue-Q/STILL Classic/režim sprint)	km/h	16/16/20	16/16/20	16/16/20
Rychlost jízdy bez břemene (Blue-Q/STILL Classic/režim sprint)	km/h	16/16/20	16/16/20	16/16/20
Rychlost zdvihu s břemenem (Blue-Q/STILL Classic/režim sprint)	m/s	0,52	0,52	0,45
Rychlost zdvihu bez břemene (Blue-Q/STILL Classic/režim sprint)	m/s	0,75	0,75	0,63
Rychlost spouštění s břemenem	m/s	0,52	0,52	0,48
Rychlost spouštění bez břemene	m/s	0,5	0,5	0,41
Tažná síla s břemenem	N	4 900	4 800	4 800
Tažná síla bez břemene	N	5 100	5 100	5 000
Maximální tahná síla s břemenem	N	12 000	12 000	11 900
Maximální tahná síla bez břemene	N	7 900	8 500	8 700
Stoupavost s břemenem	%	18,6	18,6	15
Stoupavost bez břemene	%	24	24	18,1
Max. stoupavost s břemenem	%	25,1	25,3	23
Max. stoupavost bez břemene	%	26	28,3	27
Doba zrychlení s břemenem (Blue-Q/STILL Classic/režim sprint)	s	5,8/5,5/5,2	5,8/5,5/5,2	5,8/5,5/5,3
Doba zrychlení bez břemene (Blue-Q/STILL Classic/režim sprint)	s	5,4/5,1/4,8	5,4/5,1/4,8	5,4/5,1/4,8
Provozní brzda		Elektr. / mech.	Elektr. / mech.	Elektr. / mech.

Datový list VDI: RX20-18 a RX20-20 s točnou řízením

Svahy

Hodnoty maximálního povoleného sklonu uvedené v tabulce "Údaje o výkonu" lze použít pouze pro porovnání výkonu vidlicových vysokozdvížných vozíků stejné kategorie. Uvedené hodnoty v žádném případě nepředstavují běžné každodenní provozní podmínky.

⚠ VÝSTRAHA

Z důvodu bezpečného používání vozíku – s břemenem i bez břemene – je pro jízdu povolen maximálně 15% sklon stoupání nebo klesání.

- Budete-li mít jakékoli dotazy, obraťte se na autorizované servisní středisko.

Elektromotor

Model		RX20-18	RX20-18L	RX20-20L
Typové číslo		6 223	6 224	6225
Trakční motor, jmenovitý výkon při S2: 60 min.	kW	2×6,5	2×6,5	2×6,5
Motor zdvihu, výkon při S3: 15 %	kW	11	11	11
Baterie	Norma; obvod	DIN 43531 A (B)	DIN 43531 A	DIN 43531 A (B)
Napětí baterie	U (V)	48	48	48
Kapacita baterie	K ₅ (Ah)	625	750	750
Hmotnost baterie	kg	855	1 013	1 013
Spotřeba energie v souladu s normou EN 16796	kWh/h	4,1	4,3	4,6
Manipulační výkon	t/h	141	149	155
Spotřeba energie při tomto manipulačním výkonu	kWh/h	5,8	6,0	6,2

Jiné

Model		RX20-18	RX20-18L	RX20-20L
Typové číslo		6 223	6 224	6225
Pracovní tlak pro přídavná zařízení	bar	240	240	240
Množství oleje pro přídavná zařízení	l/min	26,5	26,5	26,5
Hladina akustického tlaku L _{pAZ} (Stanoviště řidiče)	dB (A)	< 66	< 66	< 66

Model		RX20-18	RX20-18L	RX20-20L
Typové číslo		6 223	6 224	6225
Vibrace lidského těla: zrychlení podle normy EN 13059	m/s ²	< 0,6	< 0,6	< 0,6
Závěs tažného zařízení, typ/model DIN		Šroub	Šroub	Šroub

Datový list VDI: RX20-16 s výkyvnou nápravou

Datový list VDI: RX20-16 s výkyvnou nápravou

UPOZORNĚNÍ

Tento datový list VDI specifikuje pouze technické hodnoty vozíků se standardním vybavením. Při použití jiných pneumatik, zvedacích stožárů, přídatných jednotek atd. mohou být hodnoty jiné.

Hlavní údaje

Model		RX20-16P	RX20-16PL
Typové číslo		6226	6227
Výrobce		STILL GmbH	STILL GmbH
Pohon		Elektrický	Elektrický
Provoz		Sedadlo	Vsedě
Jmenovitá nosnost / břemeno	Q (kg)	1 600	1 600
Vzdálenost těžiště břemene	c (mm)	500	500
Vzdálenost břemene	x (mm)	374	374
Rozvor náprav	y (mm)	1 429	1 537

Hmotnosti

Model		RX20-16P	RX20-16PL
Typové číslo		6226	6227
Provozní hmotnost	kg	3 018	3 178
Zatížení přední nápravy, s břemenem	kg	4 098	4 121
Zatížení zadní nápravy, s břemenem	kg	520	657
Zatížení přední nápravy, bez břemene	kg	1 520	1 612
Zatížení zadní nápravy, bez břemene	kg	1 498	1 567

Kola, rám podvozku

Model		RX20-16P	RX20-16PL
Typové číslo		6226	6227
Pneumatiky		Superelastické	Superelastické
Rozměr předních pneumatik		180/70-8	180/70-8

Model		RX20-16P	RX20-16PL
Typové číslo		6226	6227
Rozměr zadních pneumatik		150/75-8	150/75-8
Počet předních kol (x = poháněná)		2x	2x
Počet zadních kol (x = poháněná)		2	2
Rozchod předních kol	b ₁₀ (mm)	932	932
Rozchod zadních kol	b ₁₁ (mm)	807	807

Základní rozměry

Model		RX20-16P	RX20-16PL
Typové číslo		6226	6227
Sklopení zvedacího stožáru/nosné desky vidlice dopředu	α (stupňů)	5	5
Sklopení zvedacího stožáru/nosné desky vidlice dozadu	β (stupňů)	6	6
Výška se spuštěným zvedacím stožárem	h ₁ (mm)	2 160	2160
Volný zdvih	h ₂ (mm)	150	150
Zdvih	h ₃ (mm)	3 180	3 180
Výška s vysunutým zvedacím stožárem	h ₄ (mm)	3 742	3 742
Výška nad ochrannou stříšku (kabi- na)	h ₆ (mm)	2 035 (1 949)	2 035 (1 949)
Výška sedadla / stání na plošině	h ₇ (mm)	965	965
Výška spojky	h ₁₀ [mm]	537	537
Celková délka	l ₁ (mm)	2 837	2 945
Délka včetně zadní části vidlice	l ₂ (mm)	2 037	2 145
Celková šířka	b ₁ (mm)	1 099	1 099
Tloušťka ramen vidlice	s (mm)	40	40
Šířka ramen vidlice	e (mm)	80	80
Délka ramen vidlice	l (mm)	800	800
Nosná deska vidlice	Norma; tří- da; tvar	DIN 15713 II A	DIN 15713 II A
Šířka nosné desky vidlice	b ₃ (mm)	980	980
Světlá výška s břemenem pod zve- dacím stožárem	m ₁ (mm)	≥ 90	≥ 90
Světlá výška ve středu rozvoru ná- prav	m ₂ (mm)	114	114

Datový list VDI: RX20-16 s výkyvnou nápravou

Model		RX20-16P	RX20-16PL
Typové číslo		6226	6227
Šířka pracovní uličky pro paletu 1 000 × 1 200 napříč	A _{st} (mm)	3 362	3 470
Šířka pracovní uličky pro paletu 800 × 1200 podélně	A _{st} (mm)	3 487	3 595
Poloměr otáčení	W _a (mm)	1 663	1 771
Nejmenší vzdálenost od středu otáčení	b ₁₃ (mm)	–	–

Údaje o výkonu

Model		RX20-16P	RX20-16PL
Typové číslo		6226	6227
Rychlost jízdy s břemenem (Blue-Q/STILL Classic/režim sprint)	km/h	16/16/20	16/16/20
Rychlost jízdy bez břemene (Blue-Q/STILL Classic/režim sprint)	km/h	16/16/20	16/16/20
Rychlost zdvihu s břemenem (Blue-Q/STILL Classic/režim sprint)	m/s	0,53	0,53
Rychlost zdvihu bez břemene (Blue-Q/STILL Classic/režim sprint)	m/s	0,75	0,75
Rychlost spouštění s břemenem	m/s	0,51	0,51
Rychlost spouštění bez břemene	m/s	0,5	0,5
Tažná síla s břemenem	N	5 000	5 000
Tažná síla bez břemene	N	5 100	5 100
Maximální tažná síla s břemenem	N	12 300	12 300
Maximální tažná síla bez břemene	N	7 900	8 500
Stoupavost s břemenem	%	18,6	18,6
Stoupavost bez břemene	%	24	24
Max. stoupavost s břemenem	%	27,8	27,6
Max. stoupavost bez břemene	%	27,8	28,9
Doba zrychlení s břemenem (Blue-Q/STILL Classic/režim sprint)	s	5,7/5,4/5,1	5,7/5,4/5,1
Doba zrychlení bez břemene (Blue-Q/STILL Classic/režim sprint)	s	5,4/5,1/4,8	5,4/5,1/4,8
Provozní brzda		Elektr. / mech.	Elektr. / mech.

Svahy

Hodnoty maximálního povoleného sklonu uvedené v tabulce "Údaje o výkonu" lze použít pouze pro porovnání výkonu vidlicových

vysokozdvíhých vozíků stejné kategorie.
Uvedené hodnoty v žádném případě nepředstavují běžné každodenní provozní podmínky.

⚠ VÝSTRAHA

Z důvodu bezpečného používání vozíku – s břemenem i bez břemene – je pro jízdu povolen maximálně 15% sklon stoupání nebo klesání.

- Budete-li mít jakékoli dotazy, obraťte se na autorizované servisní středisko.

Elektromotor

Model		RX20-16P	RX20-16PL
Typové číslo		6226	6227
Trakční motor, jmenovitý výkon při S2: 60 min.	kW	2×6,5	2×6,5
Motor zdvihu, výkon při S3: 15 %	kW	11	11
Baterie	Norma; obvod	DIN 43531 A	DIN 43531 A
Napětí baterie	U (V)	48	48
Kapacita baterie	K ₅ (Ah)	625	750
Hmotnost baterie	kg	855	1 013
Spotřeba energie v souladu s normou EN 16796	kWh/h	3,6	3,8
Manipulační výkon	t/h	129	135
Spotřeba energie při tomto manipulačním výkonu	kWh/h	5,5	5,7

Jiné

Model		RX20-16P	RX20-16PL
Typové číslo		6226	6227
Pracovní tlak pro přídatná zařízení	bar	240	240
Množství oleje pro přídatná zařízení	l/min	26,5	26,5
Hladina akustického tlaku L _{pAZ} (Stanoviště řidiče)	dB (A)	< 66	< 66
Vibrace lidského těla: zrychlení podle normy EN 13059	m/s ²	< 0,6	< 0,6
Závěs tažného zařízení, typ/model DIN		Šroub	Šroub

Datový list VDI: RX20-18 s výkyvnou nápravou

Datový list VDI: RX20-18 s výkyvnou nápravou

UPOZORNĚNÍ

Tento datový list VDI specifikuje pouze technické hodnoty vozíků se standardním vybavením. Při použití jiných pneumatik, zvedacích stožárů, přídatných jednotek atd. mohou být hodnoty jiné.

Hlavní údaje

Model		RX20-18P	RX20-18PL
Typové číslo		6228	6229
Výrobce		STILL GmbH	STILL GmbH
Pohon		Elektrický	Elektrický
Provoz		Sedadlo	Vsedě
Jmenovitá nosnost / břemeno	Q (kg)	1 800	1 800
Vzdálenost těžiště břemene	c (mm)	500	500
Vzdálenost břemene	x (mm)	374	374
Rozvor náprav	y (mm)	1 429	1 537

Hmotnosti

Model		RX20-18P	RX20-18PL
Typové číslo		6228	6229
Provozní hmotnost	kg	3 254	3 178
Zatížení přední nápravy, s břemenem	kg	4 439	4 435
Zatížení zadní nápravy, s břemenem	kg	616	543
Zatížení přední nápravy, bez břemene	kg	1 538	1 612
Zatížení zadní nápravy, bez břemene	kg	1 717	1 567

Kola, rám podvozku

Model		RX20-18P	RX20-18PL
Typové číslo		6228	6229
Pneumatiky		Superelastické	Superelastické
Rozměr předních pneumatik		200/50-10	200/50-10

Model		RX20-18P	RX20-18PL
Typové číslo		6228	6229
Rozměr zadních pneumatik		150/75-8	150/75-8
Počet předních kol (x = poháněná)		2x	2x
Počet zadních kol (x = poháněná)		2	2
Rozchod předních kol	b ₁₀ (mm)	942	942
Rozchod zadních kol	b ₁₁ (mm)	807	807

Základní rozměry

Model		RX20-18P	RX20-18PL
Typové číslo		6228	6229
Sklopení zvedacího stožáru/nosné desky vidlice dopředu	α (stupňů)	5	5
Sklopení zvedacího stožáru/nosné desky vidlice dozadu	β (stupňů)	6	6
Výška se spuštěným zvedacím stožárem	h ₁ (mm)	2 160	2160
Volný zdvih	h ₂ (mm)	150	150
Zdvih	h ₃ (mm)	3 180	3 180
Výška s vysunutým zvedacím stožárem	h ₄ (mm)	3 742	3 742
Výška nad ochrannou stříšku (kabinu)	h ₆ (mm)	2 035 (1 949)	2 035 (1 949)
Výška sedadla / stání na plošině	h ₇ (mm)	965	965
Výška spojky	h ₁₀ [mm]	537	537
Celková délka	l ₁ (mm)	2 837	2 945
Délka včetně zadní části vidlice	l ₂ (mm)	2 037	2 145
Celková šířka	b ₁ (mm)	1 149	1 149
Tloušťka ramen vidlice	s (mm)	40	40
Šířka ramen vidlice	e (mm)	80	80
Délka ramen vidlice	l (mm)	800	800
Nosná deska vidlice	Norma; třída; tvar	DIN 15173 II A (B)	DIN 15173 II A
Šířka nosné desky vidlice	b ₃ (mm)	980	980
Světlá výška s břemenem pod zvedacím stožárem	m ₁ (mm)	≥ 90	≥ 90
Světlá výška ve středu rozvoru náprav	m ₂ (mm)	114	114

Datový list VDI: RX20-18 s výkyvnou nápravou

Model		RX20-18P	RX20-18PL
Typové číslo		6228	6229
Šířka pracovní uličky pro paletu 1 000 × 1 200 napříč	A _{st} (mm)	3 362	3 470
Šířka pracovní uličky pro paletu 800 × 1200 podélně	A _{st} (mm)	3 487	3 595
Poloměr otáčení	W _a (mm)	1 663	1 771
Nejmenší vzdálenost od středu otáčení	b ₁₃ (mm)	–	–

Údaje o výkonu

Model		RX20-18P	RX20-18PL
Typové číslo		6228	6229
Rychlost jízdy s břemenem (Blue-Q/STILL Classic/režim sprint)	km/h	16/16/20	16/16/20
Rychlost jízdy bez břemene (Blue-Q/STILL Classic/režim sprint)	km/h	16/16/20	16/16/20
Rychlost zdvihu s břemenem (Blue-Q/STILL Classic/režim sprint)	m/s	0,52	0,52
Rychlost zdvihu bez břemene (Blue-Q/STILL Classic/režim sprint)	m/s	0,75	0,75
Rychlost spouštění s břemenem	m/s	0,52	0,52
Rychlost spouštění bez břemene	m/s	0,5	0,5
Tažná síla s břemenem	N	4 800	4 800
Tažná síla bez břemene	N	5 000	5 100
Maximální tažná síla s břemenem	N	11 900	12 000
Maximální tažná síla bez břemene	N	8 000	8 500
Stoupavost s břemenem	%	18,6	18,6
Stoupavost bez břemene	%	24	24
Max. stoupavost s břemenem	%	24,8	25,4
Max. stoupavost bez břemene	%	26	28,6
Doba zrychlení s břemenem (Blue-Q/STILL Classic/režim sprint)	s	5,8/5,5/5,2	5,8/5,5/5,2
Doba zrychlení bez břemene (Blue-Q/STILL Classic/režim sprint)	s	5,4/5,1/4,8	5,4/5,1/4,8
Provozní brzda		Elektr. / mech.	Elektr. / mech.

Svahy

Hodnoty maximálního povoleného sklonu uvedené v tabulce "Údaje o výkonu" lze použít pouze pro porovnání výkonu vidlicových

vysokozdvíhých vozíků stejné kategorie.
Uvedené hodnoty v žádném případě nepředstavují běžné každodenní provozní podmínky.

VÝSTRAHA

Z důvodu bezpečného používání vozíku – s břemenem i bez břemene – je pro jízdu povolen maximálně 15% sklon stoupání nebo klesání.

- Budete-li mít jakékoli dotazy, obraťte se na autorizované servisní středisko.

Elektromotor

Model		RX20-18P	RX20-18PL
Typové číslo		6228	6229
Trakční motor, jmenovitý výkon při S2: 60 min.	kW	2×6,5	2×6,5
Motor zdvihu, výkon při S3: 15 %	kW	11	11
Baterie	Norma; obvod	DIN 43531 A (B)	DIN 43531 A
Napětí baterie	U (V)	48	48
Kapacita baterie	K ₅ (Ah)	625	750
Hmotnost baterie	kg	855	1 013
Spotřeba energie v souladu s normou EN 16796	kWh/h	4.1	4,0
Manipulační výkon	t/h	142	139
Spotřeba energie při tomto manipulačním výkonu	kWh/h	5,8	5,8

Jiné

Model		RX20-18P	RX20-18PL
Typové číslo		6228	6229
Pracovní tlak pro přídatná zařízení	bar	240	240
Množství oleje pro přídatná zařízení	l/min	26,5	26,5
Hladina akustického tlaku L _{pAZ} (Stanoviště řidiče)	dB (A)	< 66	< 65
Vibrace lidského těla: zrychlení podle normy EN 13059	m/s ²	< 0,6	< 0,7
Závěs tažného zařízení, typ/model DIN		Šroub	Šroub

Datový list VDI pro výkyvnou nápravu modelu RX20-20

Datový list VDI pro výkyvnou nápravu modelu RX20-20

UPOZORNĚNÍ

Tento datový list VDI specifikuje pouze technické hodnoty vozíků se standardním vybavením. Při použití jiných pneumatik, zvedacích stožárů, přídatných jednotek atd. mohou být hodnoty jiné.

Hlavní údaje

Model		RX20-20P	RX20-20PL
Typové číslo		6230	6231
Výrobce		STILL GmbH	STILL GmbH
Pohon		Elektrický	Elektrický
Provoz		Sedadlo	Vsedě
Jmenovitá nosnost / břemeno	Q (kg)	2 000	2 000
Vzdálenost těžiště břemene	c (mm)	500	500
Vzdálenost břemene	x (mm)	388	388
Rozvor náprav	y (mm)	1 429	1 537

Hmotnosti

Model		RX20-20P	RX20-20PL
Typové číslo		6230	6231
Provozní hmotnost	kg	3 474	3 449
Zatížení přední nápravy, s břemenem	kg	4 858	4 851
Zatížení zadní nápravy, s břemenem	kg	616	598
Zatížení přední nápravy, bez břemene	kg	1 616	1 696
Zatížení zadní nápravy, bez břemene	kg	1 858	1 754

Kola, rám podvozku

Model		RX20-20P	RX20-20PL
Typové číslo		6230	6231
Pneumatiky		Superelastické	Superelastické
Rozměr předních pneumatik		200/50-10	200/50-10

Model		RX20-20P	RX20-20PL
Typové číslo		6230	6231
Rozměr zadních pneumatik		150/75-8	150/75-8
Počet předních kol (x = poháněná)		2x	2x
Počet zadních kol (x = poháněná)		2	2
Rozchod předních kol	b ₁₀ (mm)	942	942
Rozchod zadních kol	b ₁₁ (mm)	807	807

Základní rozměry

Model		RX20-20P	RX20-20PL
Typové číslo		6230	6231
Sklopení zvedacího stožáru/nosné desky vidlice dopředu	α (stupňů)	5	5
Sklopení zvedacího stožáru/nosné desky vidlice dozadu	β (stupňů)	6	6
Výška se spuštěným zvedacím stožárem	h ₁ (mm)	2 160	2160
Volný zdvih	h ₂ (mm)	150	150
Zdvih	h ₃ (mm)	3 180	3 180
Výška s vysunutým zvedacím stožárem	h ₄ (mm)	3 742	3 742
Výška nad ochrannou stříšku (kabinou)	h ₆ (mm)	2 035 (1 949)	2 035 (1 949)
Výška sedadla / stání na plošině	h ₇ (mm)	965	965
Výška spojky	h ₁₀ [mm]	537	537
Celková délka	l ₁ (mm)	2 851	2 959
Délka včetně zadní části vidlice	l ₂ (mm)	2 051	2 159
Celková šířka	b ₁ (mm)	1 149	1 149
Tloušťka ramen vidlice	s (mm)	40	40
Šířka ramen vidlice	e (mm)	80	80
Délka ramen vidlice	l (mm)	800	800
Nosná deska vidlice	Norma; třída; tvar	DIN 15173 II A	DIN 15173 II A
Šířka nosné desky vidlice	b ₃ (mm)	980	980
Světlá výška s břemenem pod zvedacím stožárem	m ₁ (mm)	≥ 90	≥ 90
Světlá výška ve středu rozvoru náprav	m ₂ (mm)	114	114

Datový list VDI pro výkynnou nápravu modelu RX20-20

Model		RX20-20P	RX20-20PL
Typové číslo		6230	6231
Šířka pracovní uličky pro paletu 1 000 × 1 200 napříč	A _{st} (mm)	3 375	3 483
Šířka pracovní uličky pro paletu 800 × 1200 podélně	A _{st} (mm)	3 501	3 609
Poloměr otáčení	W _a (mm)	1 663	1 771
Nejmenší vzdálenost od středu otáčení	b ₁₃ (mm)	–	–

Údaje o výkonu

Model		RX20-20P	RX20-20PL
Typové číslo		6230	6231
Rychlost jízdy s břemenem (Blue-Q/STILL Classic/režim sprint)	km/h	16/16/20	16/16/20
Rychlost jízdy bez břemene (Blue-Q/STILL Classic/režim sprint)	km/h	16/16/20	16/16/20
Rychlost zdvihu s břemenem (Blue-Q/STILL Classic/režim sprint)	m/s	0,45	0,45
Rychlost zdvihu bez břemene (Blue-Q/STILL Classic/režim sprint)	m/s	0,63	0,63
Rychlost spouštění s břemenem	m/s	0,48	0,48
Rychlost spouštění bez břemene	m/s	0,41	0,41
Tažná síla s břemenem	N	4 700	4 800
Tažná síla bez břemene	N	5 000	5 000
Maximální tažná síla s břemenem	N	11 900	11 900
Maximální tažná síla bez břemene	N	8 200	8 800
Stoupavost s břemenem	%	15	15
Stoupavost bez břemene	%	18,1	18,1
Max. stoupavost s břemenem	%	22,9	23,1
Max. stoupavost bez břemene	%	25,1	27,2
Doba zrychlení s břemenem (Blue-Q/STILL Classic/režim sprint)	s	5,8/5,5/5,3	5,8/5,5/5,3
Doba zrychlení bez břemene (Blue-Q/STILL Classic/režim sprint)	s	5,4/5,1/4,8	5,4/5,1/4,8
Provozní brzda		Elektr. / mech.	Elektr. / mech.

Svahy

Hodnoty maximálního povoleného sklonu uvedené v tabulce "Údaje o výkonu" lze použít pouze pro porovnání výkonu vidlicových

vysokozdvihných vozíků stejné kategorie.
Uvedené hodnoty v žádném případě nepředstavují běžné každodenní provozní podmínky.

VÝSTRAHA

Z důvodu bezpečného používání vozíku – s břemenem i bez břemene – je pro jízdu povolen maximálně 15% sklon stoupání nebo klesání.

- Budete-li mít jakékoli dotazy, obraťte se na autorizované servisní středisko.

Elektromotor

Model		RX20-20P	RX20-20PL
Typové číslo		6230	6231
Trakční motor, jmenovitý výkon při S2: 60 min.	kW	2×6,5	2×6,5
Motor zdvihu, výkon při S3: 15 %	kW	11	11
Baterie	Norma; obvod	DIN 43531 A (B)	DIN 43531 A
Napětí baterie	U (V)	48	48
Kapacita baterie	K ₅ (Ah)	625	750
Hmotnost baterie	kg	855	1 013
Spotřeba energie v souladu s normou EN 16796	kWh/h	4,5	4,5
Manipulační výkon	t/h	155	154
Spotřeba energie při tomto manipulačním výkonu	kWh/h	6,2	6,1

Jiné

Model		RX20-20P	RX20-20PL
Typové číslo		6230	6231
Pracovní tlak pro přídavná zařízení	bar	240	240
Množství oleje pro přídavná zařízení	l/min	26,5	26,5
Hladina akustického tlaku L _{pAZ} (Stanoviště řidiče)	dB (A)	< 66	< 66
Vibrace lidského těla: zrychlení podle normy EN 13059	m/s ²	< 0,6	< 0,6
Závěs tažného zařízení, typ/model DIN		Šroub	Šroub

Požadavky na ekologickou konstrukci pro elektrické motory a pohony s proměnným převodovým poměrem

Požadavky na ekologickou konstrukci pro elektrické motory a pohony s proměnným převodovým poměrem

Všechny elektromotory v tomto průmyslovém vozíku jsou osvobozeny od nařízení (EU) 2019/1781, protože tyto elektromotory nevyhovují popisu uvedenému v článku 2 "Rozsah", položce (1) (a) a kvůli ustanovením v článku 2 (2) (h) "Elektromotory v bezdrátovém nebo bateriemi ovládaném vybavení" a v článku 2 (2) (o) "Elektromotory určené speciálně pro pohon elektrických vozidel".

Všechny pohony s proměnným převodovým poměrem v tomto průmyslovém vozíku jsou osvobozeny od nařízení (EU) 2019/1781, protože tyto pohony s proměnným převodovým poměrem nevyhovují popisu uvedenému v článku 2 "Rozsah", položce (1) (b).

Technické údaje pro olověné baterie

⚠ POZOR

Hmotnost a rozměry baterie mají vliv na stabilitu vozíku.

Při výměnách baterie nesmí být změněno rozvržení hmotnosti. Hmotnost baterie musí být v rozsahu uvedeném na továrním štítku. Umístění přídavných závaží není dovoleno měnit. Spodní část držáku baterie musí být zavřená.

- Používejte baterie, které splňují normy DIN.
- Neměňte umístění přídavných stabilizujících závaží.
- Zkontrolujte, zda hmotnost baterie odpovídá informacím uvedeným na továrním štítku.
- Používejte pouze takový držák sady baterií, který je na spodní straně uzavřený.



UPOZORNĚNÍ

Technické údaje baterie podle normy DIN 43531; články v souladu s normou DIN EN 60254-2, 48V obvod A nebo 48V obvod B.

- Hmotnost baterie je uvedena na továrním štítku baterie.

Olověné baterie

Označení baterie	Kapacita [Ah]	Obvod	Hmotnost/ dodatečná hmotnost [kg]	Rozměry bateriového prostoru [mm]			Držák
				Délka	Šířka	Výška	
4PzV 400	400	A	708/ 155	830	522	627	364
4PzV 440	440						
4PzS 460	460						
4PzS 500	500						
5PzV 500	500	A	856	830	630	627	365
5PzV 550	550						
5PzS 575	575						
5PzS 625	625						
6PzV 600	600	A	1 064	830	738	627	366
6PzV 660	660						
6PzS 690	690						
6PzS 750	750						

Technické údaje pro olověné baterie

Označení baterie	Kapacita [Ah]	Obvod	Hmotnost/ dodatečná hmotnost [kg]	Rozměry bateriového prostoru [mm]			Držák
				Délka	Šířka	Výška	
5TCSM 660	660	B ¹	856	1 030	529	627	315
5PzV 500	500						
5PzV 550	550						
5PzS 575	575						
5PzS 625	650						

¹ U některých vozíků je vyžadována nastavovací deska podporující baterii a obvod B.

Technické údaje pro lithium-iontové baterie X-Line



UPOZORNĚNÍ

Lithium-iontové baterie pro vozíky s rychlým přístupem k nabíjení se z výroby dodávají se zkrácenými kabely baterie kvůli jejich konstrukci. Dodržujte následující údaje:

- *Tyto lithium-iontové baterie lze používat pouze ve vozících s rychlým přístupem k nabíjení.*
- *Lithium-iontové baterie pro vozíky bez rychlého přístupu k nabíjení nelze používat ve vozících s rychlým přístupem k nabíjení.*



UPOZORNĚNÍ

Lithium-iontové baterie ve skupině baterií 2 nelze použít s variantou "rychlého přístupu k nabíjení" nebo s variantou "palubní nabíječky".

- Budete-li mít jakékoli dotazy ohledně změny stávajících baterií, obraťte se na autorizované servisní středisko.
- Další informace naleznete na továrním štítku a v návodu k obsluze lithium-iontové baterie.

X-Line Li-Ion 48 V (BG 1)

17,2 kWh, 28,6 kWh a 51,5 kWh

	Skupina baterie 1.4	Skupina baterie 1.5	Skupina baterie 1.6
Jmenovité napětí [V]	47,71	47,71	47,71
Jmenovitá kapacita [Ah]	360	600	1 080
Jmenovitá energie [kWh]	17,2	28,6	51,5
Délka [mm]	830	830	830
Šířka [mm]	522	522	522
Výška [mm]	627	627	627
Hmotnost [kg]	708	708	708

Technické údaje pro lithium-iontové baterie X-Line

X-Line Li-Ion 48 V (BG 2)**17,2 kWh, 28,6 kWh a 51,5 kWh**

	Skupina baterie 2.4	Skupina baterie 2.5	Skupina baterie 2.6
Jmenovité napětí [V]	47,71	47,71	47,71
Jmenovitá kapacita [Ah]	360	600	1 080
Jmenovitá energie [kWh]	17.2	28,6	51,5
Délka [mm]	1030	1030	1030
Šířka [mm]	529	529	529
Výška [mm]	410	410	410
Hmotnost [kg]	856	856	856

X-Line Li-Ion 48 V (BG 3)**17,2 kWh, 28,6 kWh a 51,5 kWh**

	Skupina baterie 3.4	Skupina baterie 3.5	Skupina baterie 3.6
Jmenovité napětí [V]	47,71	47,71	47,71
Jmenovitá kapacita [Ah]	360	600	1 080
Jmenovitá energie [kWh]	17.2	28,6	51,5
Délka [mm]	830	830	830
Šířka [mm]	630	630	630
Výška [mm]	627	627	627
Hmotnost [kg]	856	856	856

X-Line Li-Ion 48 V (BG 9)**17,2 kWh, 28,6 kWh a 51,5 kWh**

	Skupina baterie 9.4	Skupina baterie 9.5	Skupina baterie 9.6
Jmenovité napětí [V]	47,71	47,71	47,71
Jmenovitá kapacita [Ah]	360	600	1 080
Jmenovitá energie [kWh]	17.2	28,6	51,5
Délka [mm]	830	830	830
Šířka [mm]	738	738	738
Výška [mm]	627	627	627
Hmotnost [kg]	1 013	1 013	1 013

Technické údaje pro lithium-iontové baterie C-Line

UPOZORNĚNÍ

Lithium-iontové baterie pro vozíky s rychlým přístupem k nabíjení se z výroby dodávají se zkrácenými kabely baterie kvůli jejich konstrukci. Dodržujte následující údaje:

- *Tyto lithium-iontové baterie lze používat pouze ve vozících s rychlým přístupem k nabíjení.*
- *Lithium-iontové baterie pro vozíky bez rychlého přístupu k nabíjení nelze používat ve vozících s rychlým přístupem k nabíjení.*

UPOZORNĚNÍ

Lithium-iontové baterie ve skupině baterií 2 nelze použít s variantou "rychlého přístupu k nabíjení" nebo s variantou "palubní nabíječky".

- Budete-li mít jakékoli dotazy ohledně změny stávajících baterií, obraťte se na autorizované servisní středisko.
- Další informace naleznete na továrním štítku a v návodu k obsluze lithium-iontové baterie.

X-Line Li-Ion 48 V (BG 2, BG 3) 17,2 kWh, 28,6 kWh a 51,5 kWh

	Skupina baterie 2.7	Skupina baterie 3.7
Jmenovité napětí [V]	48,00	48,00
Jmenovitá kapacita [Ah]	402	402
Jmenovitá energie [kWh]	19.3	19.3
Délka [mm]	1030	830
Šířka [mm]	529	630
Výška [mm]	410	627
Hmotnost [kg]	856	456

Informace o přídavné hydraulice

Informace o přídavné hydraulice se liší v závislosti na vozíku. Zvažte tuto skutečnost při výběru přídavného zařízení.

Informace o přídavné hydraulice

Maximální tlak systému "P _{max} "	280 barů
Maximální objemová průtoková rychlost "Q _{max} "	30 l/min
Aktivace přepínacího ventilu	12 V / 2 A

A

Adresa výrobce.	I
Aktivace klaksonu.	91
Aktivace spínače směru jízdy	
Verze s joystickem 4Plus.	176
Verze s několika pákami.	175
Verze s páčkami.	175
Verze s tlačítkovými spínači.	176
Verze s voličem směru pojezdu a modulem indikátoru.	177
Asistenční systém Laser-Smartfork.	393
Asistenční systémy	
Vyvážení nuly.	310
Asistenční systémy závislé na úhlu náklonu	
Automatické vertikální polohování stožáru.	287
Tlumení dorazu náklonu.	287
Zobrazení úhlu náklonu stožáru.	287
Asistenční systémy závislé na výšce zdvihu	
Elektrická ochrana vidlice před opotřebením.	284
Koncové přerušení zdvihu.	276
Omezení rychlosti při zdvižené nosné desce vidlice.	279
Tlumení dorazu zvedacího stožáru.	275
Tlumení přesunů zdvihacího stožáru.	275
Asistenční systémy závislé na zatížení	
Celkové zatížení.	306
Detekce přetížení.	293
Dynamické řízení zátěže 1.	295
Dynamické řízení zátěže 2.	296
Funkce táry.	304
Měření břemene.	299
Přesné měření břemene.	302
Automatické tažné zařízení přívěsu.	411
Odpojování RO*245.	417
Připojování RO*245.	416
Automatické vertikální polohování stožáru	
Kontrola správné funkce.	289
Ovládání.	287
Autorská práva a ochranné známky.	23

B

Baterie	
Bezpečnostní předpisy.	468
Kontrola.	570
Kontrola bezpečnostního spínače.	562
Kontrola rámu přepojení baterie.	577
Kontrola stavu nabití.	474
Kontrola stavu, hladiny a hustoty kyseliny.	473
Kontrolka údržby baterie.	482
Likvidace.	28
Lithium-iontová baterie.	488
Nabíjení.	477
Nabíjení pro vyrovnání stavu.	481
Olověná baterie.	468
Servis.	471
Výměna.	503
Zástrčky.	441
Změna na lithium-iontové baterie.	505
Změna typu baterie.	503
Bateriová kyselina.	58
Bezpečné parkování vozíku.	203
Bezpečnostní kontroly.	53
Bezpečnostní pás.	110
Čištění.	564
Kontrola.	563
Odjištění.	113
Porucha způsobená chladem.	113
Údržba.	563
Výměna po nehodě.	564
Zapnutí.	111
Zapnutí na prudkém svahu.	112
Bezpečnostní pokyny pro práci na zvedacím stožáru.	546
Bezpečnostní prohlídka.	53
Bezpečnostní předpisy pro manipulaci s baterií.	468
Hmotnost a rozměry baterie.	470
Opatření protipožární ochrany.	469
Poškození kabelů a zástrček baterie.	470
Pracovníci údržby.	468
Provádění údržby baterie.	470
Bezpečnostní předpisy pro manipulaci s břemeny.	232

Bezpečnostní předpisy pro manipulaci s lithium-iontovými bateriemi.	488	Čtyři páčky	
Hmotnost a rozměry baterie.	490	Naklonění zvedacího stožáru.	217
Opatření protipožární ochrany.	489	Zvedání a spouštění nosné desky vidlice.	216
Pracovníci údržby.	488	D	
Bezpečnostní předpisy pro manipulaci s provozními látkami.	56	Datový list VDI	
Bezpečnostní předpisy pro práci s lithium-iontovými bateriemi.	490	RX20-18 a RX20-20 s točnou řízení.	591
Bezpečnostní předpisy pro údržbu		Točna řízení modelu RX20-14C.	583
Bezpečnostní zařízení.	545	Točna řízení modelu RX20-16.	587
Hodnoty nastavení.	545	Výkyvná náprava modelu RX20-16.	596
Obecné informace.	544	Výkyvná náprava modelu RX20-18.	600
Práce na elektrickém vybavení.	544	Výkyvná náprava modelu RX20-20.	604
Práce na hydraulickém zařízení.	544	Definice odpovědných osob.	30
Bezpečnostní předpisy při řízení.	165	Definice směrů.	26
Bezpečnostní zařízení.	545	Detekce otřesů.	363
Blokovací mechanismus svěrací čelisti.	338	Displej lithium-iontové baterie.	70
Uvolnění mechanismu čtyřmi páčkami.	352	Dodatečná montáž osvětlení.	149
Uvolnění mechanismu dvěma páčkami.	345	Dodatečné montáže.	37
Uvolnění mechanismu pomocí joysticku 4Plus.	359	Doplnění ostříkovacího systému.	366
Uvolnění mechanismu pomocí tlačítkového spínače.	355	Doprovodná nebezpečí.	44
Uvolnění mechanismu třemi páčkami.	349	Doprovodná rizika.	44
Blue-Q		Doprovodné riziko.	44
Konfigurace.	163	Držáky nápojů.	67
Popis funkce.	160	Dvě páčky	
Vlivy na přídavné spotřebiče.	160	Naklonění zvedacího stožáru.	213, 215
Zapnutí a vypnutí.	162	Zvedání a spouštění nosné desky vidlice.	213, 214
Břemeno		Dvířka bateriového prostoru	
Jízda.	246	Kontrola bezpečnostního spínače.	562
Nakládání.	241	Dynamické řízení zátěže 1.	295
Spouštění.	252	Dynamické řízení zátěže 2.	296
Určení podmínek viditelnosti při jízdě s břemenem.	245	E	
C		easy Target.	262
Celkové zatížení.	306	Definování výšek zdvihu jejich zadáním.	263
Č		Definování výšek zdvihu přiblížením.	265
Čištění.	531	Konfigurace.	263
Čištění elektrického systému.	533	Odebrání břemene ze stohu.	269
Čištění oken.	535	Provoz.	266
Čištění vozíku.	531	Umístění břemene do stohu.	267
		Elektrická ochrana vidlice před opotřebením.	284
		Elektrická parkovací brzda	
		Nouzová aktivace.	436

Emise	60	Potřeba odtlakování	313
Baterie	61	Průvodce snížením tlaku	314
Hlukové emise	60	Snížení tlaku pomocí tlačítkového spínače a 5. funkce	325
Vibrace	61	Ukončení průvodce	329
Záření	62	Zvláštní opatření pro svěřací přídavná zařízení	328
Ergonomické rozměry	580		
F		CH	
Funkce blokování hydrauliky	230	Chování v nouzových situacích	431
Funkce táry	304		
Funkce vibrování	247	I	
Čtyři páčky	251	Indikační a řídicí jednotka	68
Dvě páčky	250	Hlášení	421
Joystick 4Plus	250	Otáčení	88
Tlačítkový spínač	251	Informace o dokumentaci	21
Tři páčky	251	Informace o přídavné hydraulice	613
Funkce závislé na výšce zdvihu		Informace pro provádění údržby	547
Vypnutí středního zdvihu	270	Časové vymezení údržby	548
Zobrazení výšky zdvihu	262	Doba do další údržby	548
H		Informace týkající se dopravních předpisů StVZO	15
Hasicí přístroj	371	J	
Hlášení		Jízda	165
O provozu	421	Jízda ze svahu	253
O vozíku	429	Svahy	253
Úvod	421	Jízda na zdviž	254
Hlavní zobrazení	115	Jízda po nakládacích můstcích	256
Hodnoty nastavení	545	Jízdní program	
Hydraulická kapalina	57	Konfigurace A/B	172
Hydraulický systém		Volba 1 až 3	171
Kontrola hladiny oleje	572	Volba A/B	172
Kontrola těsnosti	571	Joystick 4Plus	
Odtlakování čtyřmi páčkami	322	Boční posuv nosné desky vidlice	221
Odtlakování čtyřmi páčkami a 5. funkcí	323	Naklonění zvedacího stožáru	220
Odtlakování dvěma páčkami	318	Zvedání a spouštění nosné desky vidlice	220
Odtlakování pomocí dvou páček a 5. funkce	319	K	
Odtlakování pomocí Joystick 4Plus	326	Kabina	398
Odtlakování pomocí Joystick 4Plus a 5. funkce	327	Otevření/zavření bočního okna	399
Odtlakování pomocí tlačítkového spínače	324	Otevření/zavření dveří	398
Odtlakování pomocí tří páček	320	Ovládání vyhřívání zadního okna	366
Odtlakování třemi páčkami a 5. funkcí	321	Zapnutí nebo vypnutí vnitřního osvětlení	400
Odtlakování vícepákovým ovládaním	316	Kabina řidiče	
Odtlakování vícepákovým ovládaním a 5. a 6. funkcí	317	Použití	92

Kamerový systém s periferním výhledem.	383	Nabíjení.	498
Klimatizace.	404	Nebezpečí v souvislosti s konkrétními produkty.	36
Klín pro zajištění kola.	205	Nebezpečné oblasti.	36
Kola a pneumatiky		Obrázek.	491
Kontrola dotažení kol.	569	Opatření protipožární ochrany.	489
Kontrola stavu a opotřebením pneuma- tik.	568	Posouzení rizik.	34
Použití v zimních podmínkách.	568	Postup v případě požáru.	34
Servis.	568	Pracovníci údržby.	488
Kolmá poloha zvedacího zařízení		Prohlášení o použití.	34
Kalibrace.	290	První pomoc.	488
Kontaktní údaje.	1	Předpisy pro skladování.	493
Kontrola dotažení kol.	569	Přeprava mimo areál.	35
Kontrola funkce.	82	Přípustné baterie.	33
Kontrola funkce asistenčních systémů.	89	Tovární štítek.	15
Kontrola funkce nouzového vypínání.	90	Změna typu baterie.	503
Kontrola ramen vidlice.	576	Zvláštní opatření.	33
Kontrola sedadla řidiče.	565		
Kontrola stavu nabití.	474	M	
Kontrola stavu nabití lithium-iontové bate- rie.	496	Manipulace s břemeny.	232
Kontrola těsnosti zvedacích válců a spojů.	575	Manipulace s pneumatickými pružinami a akumulátory.	42
Kontrola zdvojeného pedálu.	577	Mazání kloubů a ovládacích prvků.	561
Kontroly a úkony před každodenním použi- tím.	82	Měření břemene.	299
Kvalifikace řidiče pro používání lithium-ion- tových baterií.	34	Kalibrace.	300
Kvalifikace zaměstnanců.	547	Místo používání.	18
		Modulární kamerový systém.	388
		Montáž přídavných zařízení.	330
		Multifunkční páka	
		Naklonění zvedacího stožáru.	211
		Zvedání a spouštění nosné desky vidli- ce.	210
L		N	
Lékařské přístroje.	42	Nabíjení lithium-iontové baterie.	498
Likvidace		Nadzvedávání.	545
Baterie.	28	Nakládání jeřábem.	538
Součásti.	28	Následný čas pro přídavná zařízení.	371
Lithium-iontová baterie		Nástavec vidlice.	226
Připraveno na lithium-iontovou baterii.	529	Nastavení loketní opěrky.	114
Lithium-iontové baterie		Nastavení sloupku řízení.	88
Bezpečnostní předpisy.	488, 490	Nastavení vidlice.	238
C-Line: Jízda.	493	Nastupování na vozík.	86
C-Line: Nabíjení.	493	Návod k obsluze	
C-Line: Pokyny a opatření.	492	Datum vydání.	23
C-Line: Použití.	492	Nebezpečí pro zaměstnance.	51
Displej.	70	Nebezpečné oblasti.	170
Hmotnost a rozměry baterie.	490		
Kontrola nabití baterie.	496		
Kvalifikace řidiče.	34		
Montáž.	509		

Nebezpečné oblasti lithium-iontových baterií.....	36	Osvětlení.....	149
Nebezpečný prostor.....	238	Dodatečná montáž.....	149
Nesprávné použití.....	18	Osvětlení výstražné zóny a osvětlení výstražné zóny plus.....	158
Nesprávné použití bezpečnostních systémů.....	40	STILL SafetyLight®.....	157
Neutrální poloha.....	174	Still Safety Light® 4Plus.....	157
Nosné řetězy		Vybavení StVZO.....	155
Čištění.....	534	Význam symbolů.....	149
Nouzové kladívko.....	433	Osvětlení výstražné zóny	
Nouzové situace		Upravení.....	570
Nouzová aktivace elektrické parkovací brzdy.....	436	Otevření/zavření bočního okna.....	399
Použití nouzového kladívka.....	433	Otevření/zavření dveří kabiny.....	398
Převrácení vozíku.....	432	Otevření/zavření dvířek bateriového prostoru.....	505
Nouzové spouštění.....	434	Ovládací a zobrazovací prvky.....	68
Nouzové vypnutí.....	431	Ovládací prvky pro hydraulické funkce a funkce pojezdu	
Nouzový pojezd.....	433	Čtyři páčky.....	75
O		Dvě páčky.....	73
Obaly.....	28	Joystick 4Plus.....	78
Obecné informace.....	5	Tlačítkový spínač.....	77
Objednávka náhradních dílů a dílů podléhajících opotřebením.....	555	Tři páčky.....	74
Oboustranná ramena vidlice.....	228	Vícepákové ovládání.....	71
Kontrola.....	576	Ovládání provozní brzdy.....	181
Obrázek lithium-iontové baterie.....	491	Ovládání přívěsu.....	408
Odjistěte spínač nouzového vypínání.....	90	Ovládání rychlosti zatáčení.....	194
Odkládací prostor.....	67	P	
Odklopné střešní okno.....	405	Palubní nabíječka baterie	
Ochrana proti opotřebením vidlice.....	223	Konfigurace.....	452
Ochrana životního prostředí.....	28	Nabíjecí charakteristika.....	453
Ochranný kryt		Omezení nabíjecího proudu.....	455
Prvky zatěžující stříšku.....	39	Počáteční čas nabíjení.....	453
Svařování.....	39	Pravidelné testování elektrické bezpečnosti.....	55
Vrtání.....	39	Udržovací nabíjení.....	455
Oleje.....	56	Změna typu baterie.....	451
Omezení rychlosti		Parkovací brzda.....	182
Konfigurace.....	196	Bezpečné zaparkování vozidla.....	191
Zapnutí a vypnutí.....	196	Parkovací brzda (elektrická)	
Oprávnění k přístupu pomocí kódu PIN.....	121	Aktivace.....	185
Změna kódů PIN.....	122	Aktivace u stojícího vozíku.....	187
Oprávnění k přístupu pro vedoucího vozového parku.....	123	Funkce dostupné při jedoucím vozíku.....	188
Změna hesla vedoucího vozového parku.....	125	Symboly na indikační a řídicí jednotce.....	186
Změna kódu PIN řidiče.....	122	Závady.....	189
		Parkovací brzda (mechanická)	
		Zapnutí.....	183

Parkování	203	Volba	141
Pneumatiky		Vytváření	143
Bezpečnostní pravidla	40	Programy zatížení	
Počítadlo data údržby a bezpečnostní kontroly	549	Volba 1 až 3	222
Podložka na dokumenty	405	Prohlášení ES o shodě podle směrnice o strojních zařízeních	7
Pojistky		Prohlášení o použití lithium-iontových baterií	34
Výměna	570	Prohlášení o shodě	7
Popis vozíku	2	Provoz	
Poruchy během zvedání	229	Indikační a řídicí jednotka	118
Posouzení rizik	34	Provozní látky	56
Postup při převrácení vozíku	432	Bezpečnostní informace pro manipulaci s bateriovou kyselinou	58
Postup v případě požáru při používání lithium-iontových baterií	34	Bezpečnostní varování pro manipulaci s hydraulickou kapalinou	57
Poškození	40	Bezpečnostní varování pro manipulaci s oleji	56
Použití po uskladnění nebo vyřazení z provozu	542	Kvalita a množství	555
Použití pracovních plošin	20	Provozní postupy	27
Použití v chladárně	418	Provozovatel	30
Baterie	420	Provoznost	
Ovládání	418	Vozíky pro použití v chladárně	574
Typy použití	418	První pomoc při práci s lithium-iontovými bateriemi	
Použití vozíku	17	Pracovníci údržby	488
Povolené lithium-iontové baterie	33	Předpisy pro skladování lithium-iontových baterií	493
Práce na elektrickém vybavení	544	Předpisy pro vozovky a pracovní prostor	170
Práce na hydraulickém zařízení	544	Předvolba výšky zdvihu	
Práce na přední části vozíku	546	easy Target	262
Pracovníci pro údržbu baterie	547	Před zvednutím břemene	
Pracovní světlomet pro jízdu vzad		Štítek s nosností	232
Zapnutí a vypnutí	152	Přehled	
Pracovní světlomety		Příslušenství	8
Zapnutí a vypnutí	151	Přehled rizik a ochranných opatření	48
Práva, povinnosti a pravidla chování řidiče	31	Přehledy	
Pravidelné prohlídky	53	Držák nápojů	67
Pre-Shift Check		Indikační a řídicí jednotka	68
Historie	132	Odkládací prostor	67
Omezení vozíku	138	Spínač nouzového vypínání	70
Popis	127	Stanoviště řidiče	66
Pořadí dotazů	130	Vozík	64
Postup	128	Přeprava	536
Všechny dotazy	129	Přeprava baterie jeřábem	
Začátek směny	134	Lithium-iontová baterie	528
Profily řidičů		Olověná baterie	527
Odstranění	147		
Popis	141		
Přejmenování	144		

Přeprava lithium-iontové baterie.....	35	Režim sprint	
Přeprava palet.....	239	Automatické vypnutí.....	164
Přeprava zavěšených břemen.....	240	Zapnutí a vypnutí.....	164
Přesné měření břemene.....	302	Režimy jízdy	
Přídavná zařízení.....	330	Režim sprint.....	163
Bezpečnostní informace.....	330	STILL Classic.....	163
Informace o přídavné hydraulice.....	613	Režim zahájení jízdy.....	177
Montáž.....	330, 332	Verze se dvěma pedály.....	179
Nakládání břemene.....	361	Rotační majáček	
Nastavení hydraulické rychlosti.....	335	Zapnutí a vypnutí.....	156
Nosnost.....	332	Rozměry vozovek.....	167
Ovládání čtyřmi páčkami.....	351	Rozsah dokumentace.....	21
Ovládání dvěma páčkami.....	344	Řešení CO.....	22
Ovládání joystickem 4Plus.....	358	Rozsah pojištění ve firemních prostorách.....	33
Ovládání pomocí čtyř páček a 5. funkce.....	353	Ruční tažné zařízení	
Ovládání pomocí dvou páček a 5. funkce.....	346	Odpojování.....	410
Ovládání pomocí tlačítkového spínače.....	354	Připojení.....	409
Ovládání pomocí tlačítkového spínače a 5. funkce.....	356	Rychlý přístup k nabíjení.....	443
Ovládání pomocí tří páček a 5. funkce.....	349	Ř	
Ovládání třemi páčkami.....	347	Řidič.....	31
Ovládání vícepákovým ovládním.....	340	Řízená náprava	
Ovládání vícepákovým ovládním a 5. funkcí.....	342	Mazání.....	569
Ovládání vícepákovým ovládním a 6. funkcí.....	342	Servis.....	569
Příklad přídavného zařízení.....	334	Řízení.....	193
Připojení.....	332	S	
Střídavý provoz.....	331	Sedadlo řidiče MSG 65 a MSG 75	
Všeobecné informace o ovládním.....	333	Nastavení.....	99
Zvláštní rizika.....	45	Nastavení bederní opěry.....	102
Přídavné vybavení.....	363	Nastavení odpružení sedadla (MSG 65/MSG 75).....	101
Připraveno na lithium-iontovou baterii.....	529	Nastavení opěradla sedadla.....	100
Příslušenství.....	8	Nastavení podélného horizontálního odpružení.....	102
Přívěsy		Nastavení prodloužení opěradla.....	103
Tažení.....	417	Otočení pro jízdu vzad.....	104
R		Přesunutí.....	100
Rádio.....	400	Zapnutí a vypnutí vyhřívání sedadla.....	103
Ramena vidlice		Sedadlo řidiče MSG 75 E	
Délka.....	43	Nastavení.....	105
Reflektory		Nastavení bederní opěry.....	107
Zapnutí a vypnutí.....	150	Nastavení hloubky sedadla.....	109
Regulace rychlosti jízdy.....	198	Nastavení odpružení sedadla.....	105
		Nastavení opěradla sedadla.....	106
		Nastavení podélného horizontálního odpružení.....	108
		Nastavení prodloužení opěradla.....	107

Nastavení výšky sedadla.	108
Posunutí.	106
Zapnutí a vypnutí vyhřívání sedadla. .	109
Zapnutí a vypnutí vyhřívání sedadla a klimatizace sedadla.	110
Sériové číslo.	14
Servis topného systému a klimatizace. .	565
Čištění přívodu čerstvého vzduchu. .	566
Výměna filtrační vložky.	565
Seznam náhradních dílů.	II
Seznam zkratk.	24
Schematické obrázky.	27
Sluneční clona.	407
Sluneční roletka.	407
Směr jízdy	
Neutrální poloha.	174
Volba.	174
Výběr u dvoupedálové verze.	181
Výměna.	178
Směr nouzového pojezdu.	433
Snížení rychlosti při otevření dveří kabiny.	195
Snížení rychlosti při zatáčení.	194
Speciální pokyny a opatření pro lithium- iontové baterie C-Line.	492
Spojovací čep v protizávaží.	409
Spotřební materiály	
Likvidace.	59
Správná poloha sedadla.	87
Stabilita.	45
Stanovený účel používání.	17
Stav vozovek.	170
Stěrače a ostříkovače předního skla	
Zapnutí a vypnutí.	363
Stropní snímač.	367
Systém FleetManager.	363
Detekce otřesů.	363
Systém měření výšky zdvihu.	258
Čištění.	259
Konstrukce a funkce.	258
Nouzový provozní režim v případě po- ruch.	260
Odstranění poruch.	260
Systém řízení	
Kontrola správné funkce.	97
Š	
Štítek s nosností.	232

T

Tabulka s údaji o údržbě.	558
Baterie.	558
Elektrický systém.	558
Hnací náprava.	559
Hydraulický nosič baterie.	559
Hydraulický systém.	558
Klimatizace (normální kabina).	560
Místa běžného mazání.	558
Nosné řetězy.	560
Ostřikování.	560
Ovládací prvky/klouby.	558
Pneumatiky.	559
Řízená náprava.	559
Zvedací stožár.	560
Tažené břemeno.	408
Tažení.	438
Bezpečnostní informace.	438
Postup.	439
Správné použití.	17
Tažné zařízení RO*244	
Odpojování.	415
Připojení.	413
Uzavření.	415
Technické údaje.	0
Rozměry.	581
Technické údaje baterie	
Lithium-iontové baterie C-Line.	613
Lithium-iontové baterie X-Line.	611
Olověné baterie.	609
Testování izolace.	53
Hodnoty testu pro trakční baterie.	54
Hodnoty testu pro vozík.	54
Tlačítkový spínač	
Naklonění zvedacího stožáru.	219
Zvedání a spouštění nosné desky vidli- ce.	218
Tlumení dorazu náklonu.	287
Topný systém.	401
Tovární štítek.	13
Tovární štítek pro lithium-iontovou baterii.	15
U	
Účinnost a režimy jízdy.	160
Údržba	
Bezpečnostní předpisy.	544
Obecné informace.	547

Údržbářské práce bez zvláštních kvalifikací	547	Optický systém měření výšky zdvihu.	258
Ukazatele směru		Osvětlení výstražné zóny a osvětlení výstražné zóny plus.	158
Zapnutí a vypnutí.	152	Podložka na dokumenty.	405
Umístění označení.	10	Pre-Shift Check.	127
Uskladnění vozíku.	540	Profily řidičů.	141
Uvázání.	538	Přesné měření břemene.	302
Uvedení do provozu.	17	Rádio.	400
V		Regulace rychlosti jízdy.	198
Varianta		Sluneční clona.	407
Stropní snímač.	367	Sluneční roletka.	407
Varianty		Snížení rychlosti, když je nosná deska vidlice zvednutá.	279
Asistenční systém Laser-Smartfork.	393	Stěrače a ostřikovače předního skla.	363
Automatické vertikální polohování stožáru.	287, 289	STILL SafetyLight® a STILL Safety-Light 4Plus®.	157
Blokovací mechanismus svěrací čelisti.	338	Systém FleetManager.	363
Blue-Q.	160	Tlumení dorazu náklonu.	287
Celkové zatížení.	306	Tlumení dorazu zvedacího stožáru.	275
Detekce otřesů.	363	Tlumení přesunu zdvihacího stožáru.	275
Detekce přetížení.	293	Topný systém.	401
Dynamické řízení zátěže 1.	295	Triplexový stožár.	207
Dynamické řízení zátěže 2.	296	Vestavěná nabíječka.	450
easy Target.	262	Vnitřní osvětlení.	400
Elektrická ochrana vidlice před opotřebením.	284	Vypnutí středního zdvihu.	270
Funkce táry.	304	Zapnutí pomocí tlačítka (varianta na přání).	116
Funkce vibrování.	247	Zobrazení úhlu náklonu stožáru.	287
Hasicí přístroj.	371	Zobrazení výšky zdvihu.	262
Jednoduchý zvedací stožár.	208	Zvedací stožár NiHo.	207
Kamerový systém s periferním výhledem.	383	Zvedací systémy.	206
Klimatizace.	404	Varianty na přání	
Klín pro zajištění kola.	205	Rychlý přístup k nabíjení.	443
Koncové přerušení zdvihu.	276	Volič směru pojezdu a modul indikátoru.	79
Kontrolka údržby baterie.	482	Varování týkající se neoriginálních dílů.	39
Měření břemene.	299	Varovný výstražný systém	
Modulární kamerový systém.	388	Zapnutí a vypnutí.	154
Nástavec vidlice.	226	Váš vozík.	2
Oboustranná ramena vidlice.	228	Verze zvedacího stožáru.	206
Odklopné střešní okno.	405	Jednoduchý zvedací stožár.	208
Ochrana proti opotřebením vidlice.	223	Teleskopický zvedací sloup.	206
Omezení rychlosti.	196	Triplexový stožár.	207
Oprávnění k přístupu pomocí kódu PIN.	121	Zvedací stožár NiHo.	207
Oprávnění k přístupu pro vedoucího vozového parku.	123	Vestavěná nabíječka	
		Dobíjení baterie.	456
		Kompatibilní baterie.	466

Obecné.	450	Zástrčka baterie	
Údaje o výkonu.	467	Odpojení.	442
Viditelnost při jízdě s břemenem.	245	Připojení.	441
Vizuální kontroly.	82	Závady.	40
Vnitřní osvětlení.	400	Závady elektrické parkovací brzdy.	189
Volič směru pojezdu a modul indikátoru.	79	Zimní pneumatiky.	568
Vozovky.	167, 170	Změna na lithium-iontové baterie.	505
Jízda ze svahu.	168	Změny na vozíku.	37
Součásti vyčnívající mimo profil vozíku.	169	Značka potvrzující shodu.	6
Svahy.	168	Znázornění funkcí a úkonů.	27
Vyčistěte vozík		Znázornění indikační a řídicí jednotky.	27
Po čištění.	535	Znázornění provozních postupů.	27
Vyhřívání zadního okna		Zobrazení úhlu náklonu stožáru.	287
Zapnutí a vypnutí.	366	Zobrazovací/řídicí jednotka	
Výměna baterie		Obrazovka Hlavní.	115
Lithium-iontová baterie.	509	Zvedací sloup	
Obecné informace.	503	Mazání vodicích ploch.	574
Pomocí hydraulického nosiče baterie.	521	Zvedací stožár	
Pomocí vozíku.	509	Demontáž.	546
pomocí vysokozdvížného vozíku.	514	Zajištění proti pádu.	546
Výměna ramen vidlice.	224	Zajištění před vychýlením dozadu.	546
Vypnutí vozíku.	203	Zvedací systém	
Vyřazení vozíku z provozu.	540	Dynamika.	221
Výstražné nápisy.	24	Multifunkční páka.	210
Vystupování z vozíku.	86	Ovládací prvky.	208
Vyvážení nuly asistenčních systémů.	310	Ovládání čtyřmi páčkami.	216
Z		Ovládání dvěma páčkami.	212
Zahřívání hydraulického oleje.	96	Ovládání joystickem 4Plus.	219
Zajištění kol klíny.	537	Ovládání pomocí tlačítkového spínače.	218
Zákaz obsluhy neoprávněnými osobami.	32	Ovládání třemi páčkami.	214
Základní principy bezpečného provozu.	33	Zvedání.	206, 545
Zapnutí		Zvedání břemen.	237
pomocí tlačítka.	116	Zvláštní nebezpečí v souvislosti s lithium-iontovými bateriemi.	36
pomocí zámků zapalování.	115	Zvláštní rizika.	45

STILL GmbH

56368011517 CS - 12/2023 - 17